

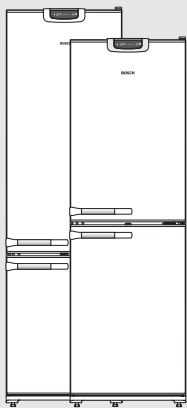

KGU ...



da Betjeningsvejledning
no Bruksanvisning
sv Bruksanvisning
fi Käyttöohje
ro Instrucțiuni de utilizare
hu Használati útmutató
pl Instrukcja obsługi
ru Инструкция по
эксплуатации



Household Appliances

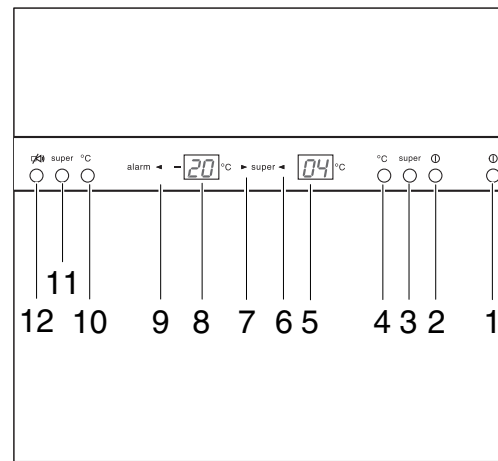
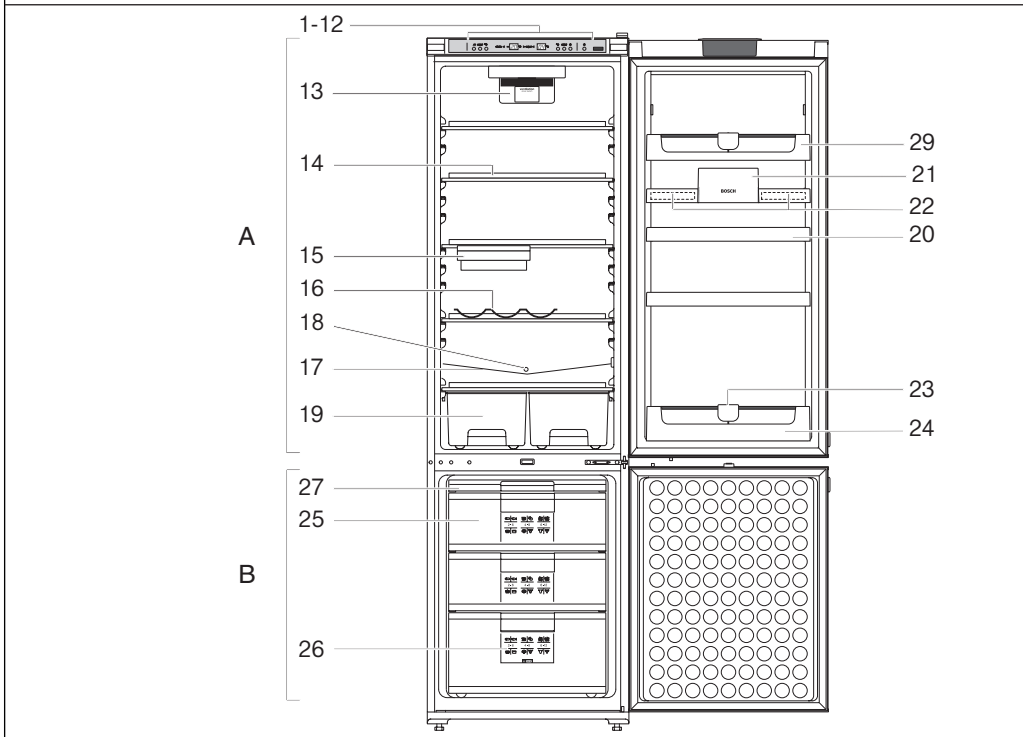
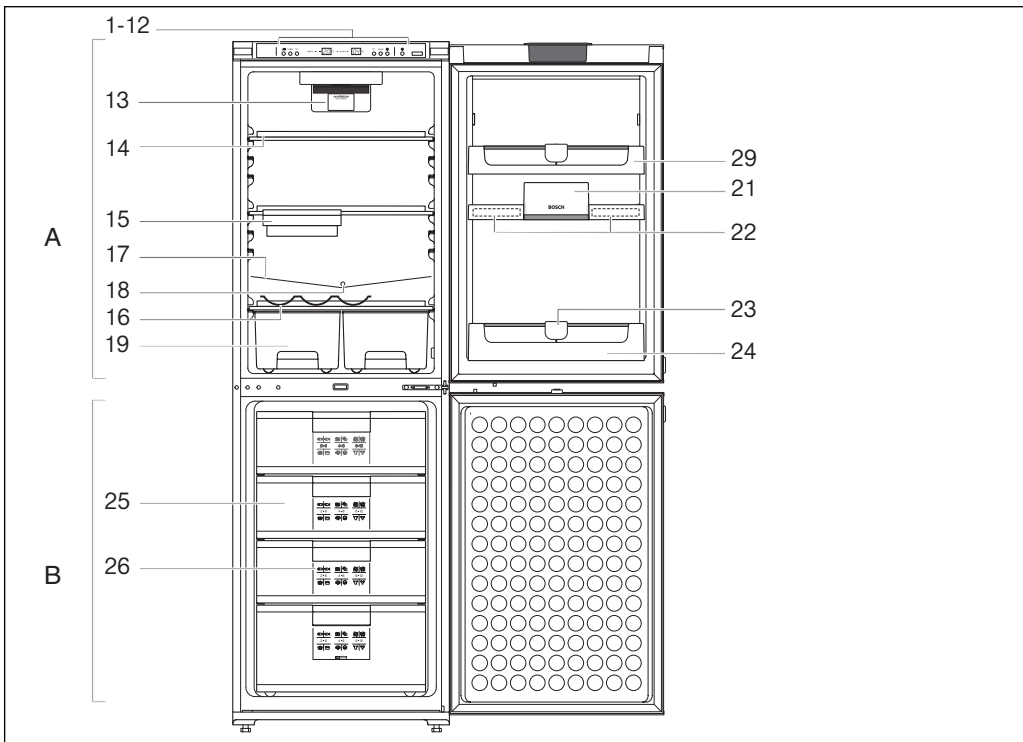

2

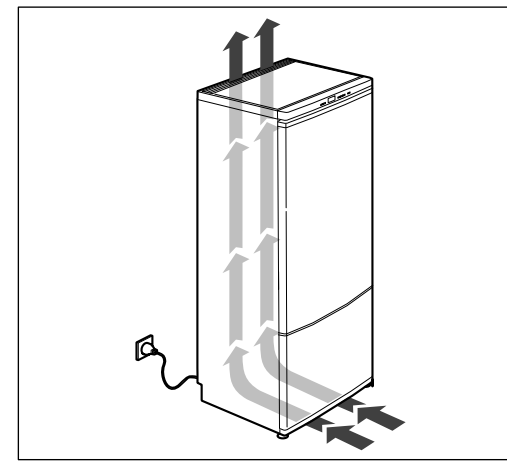

3

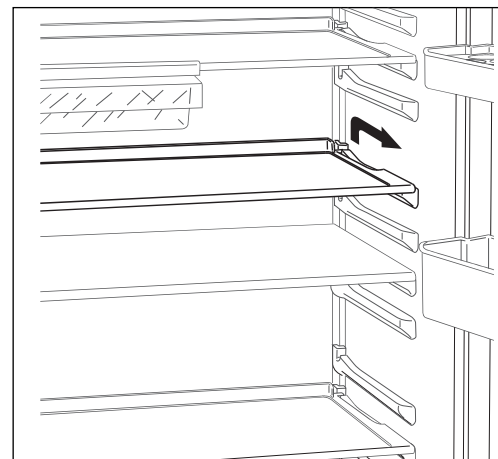

4

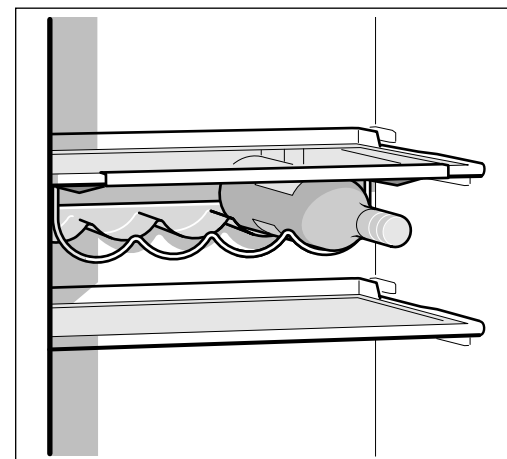

5

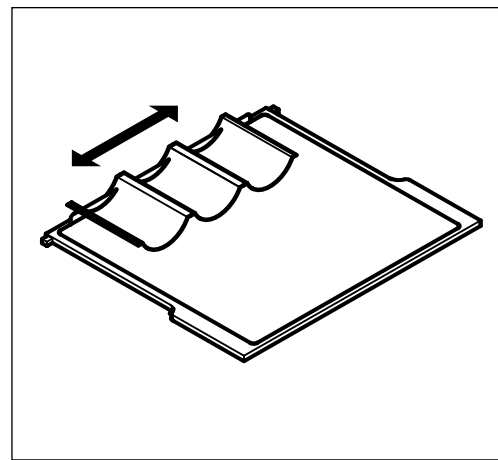

6

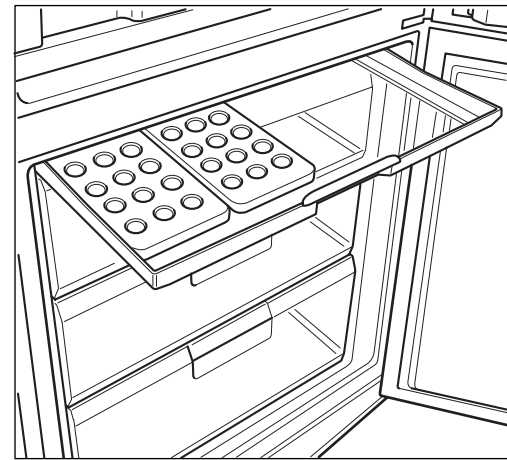

7

1

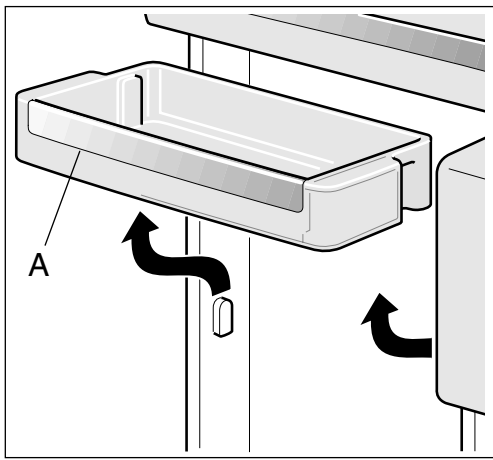

8

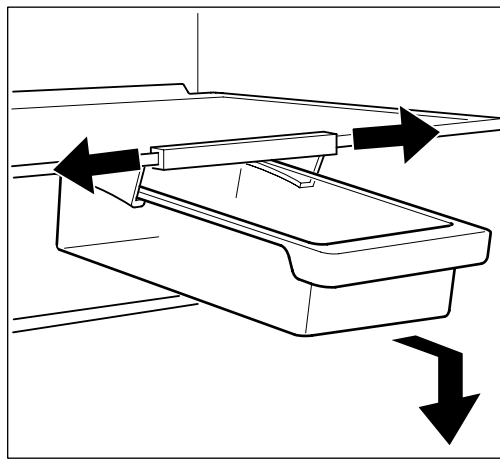

9

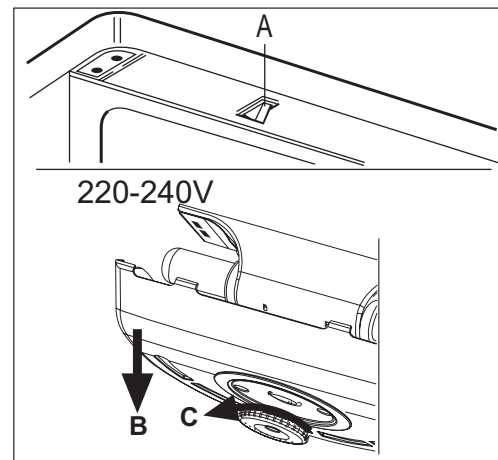

14

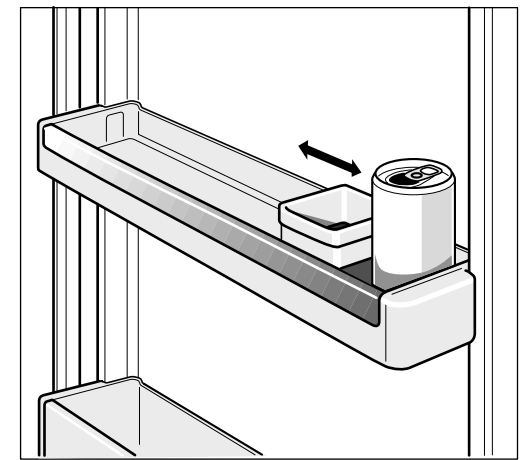

15

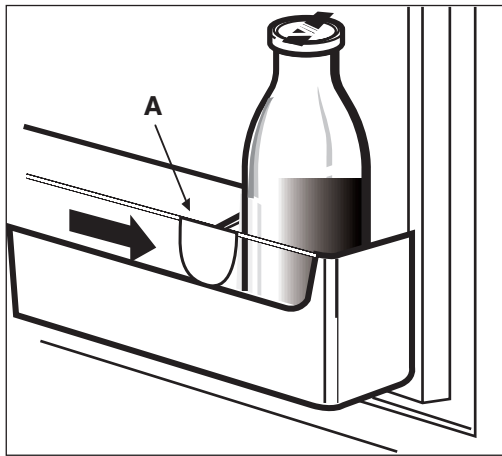

10

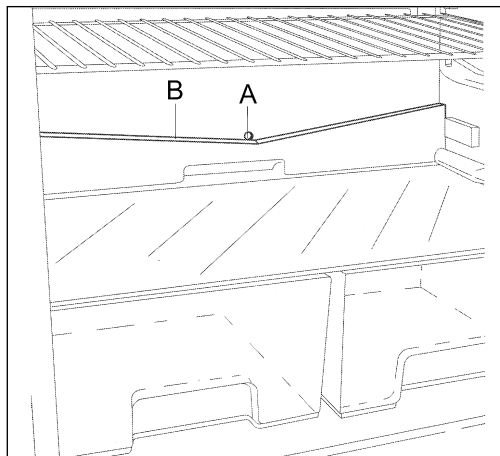

11

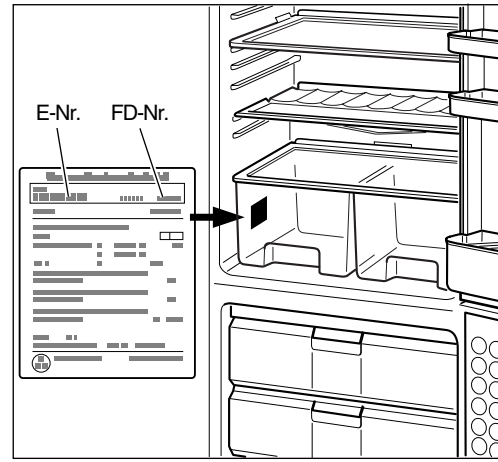

17

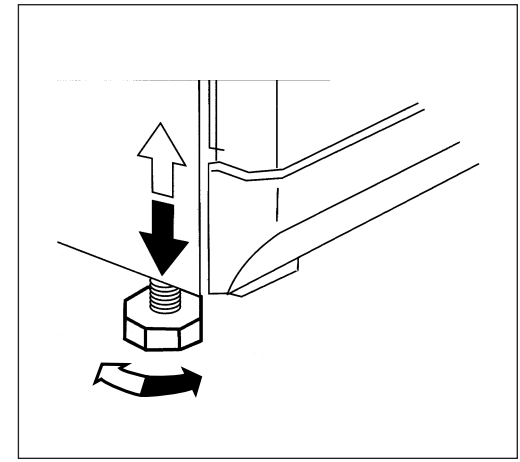

18

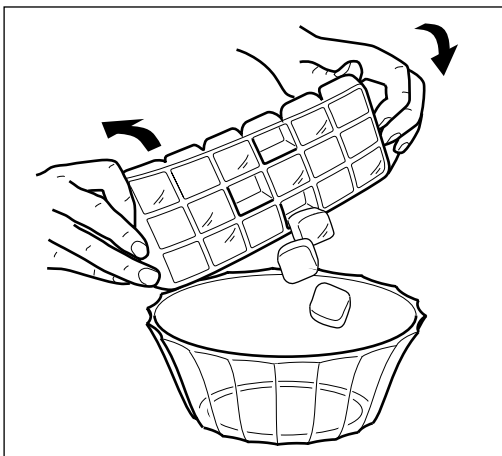

12

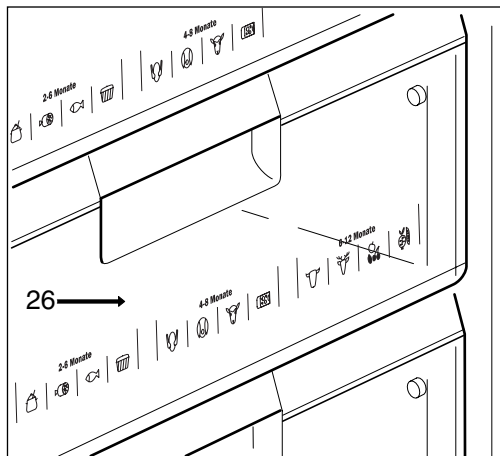

13

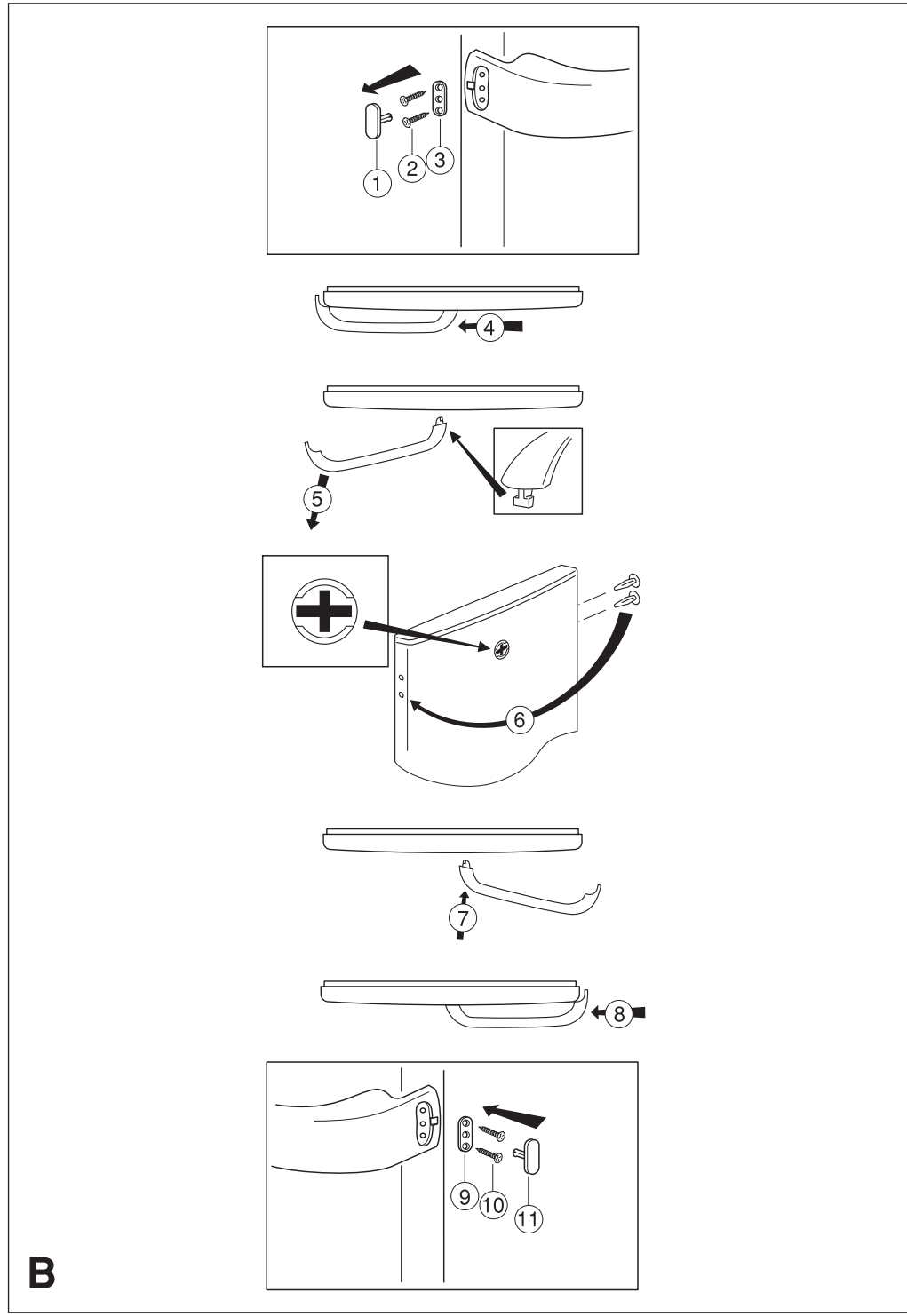
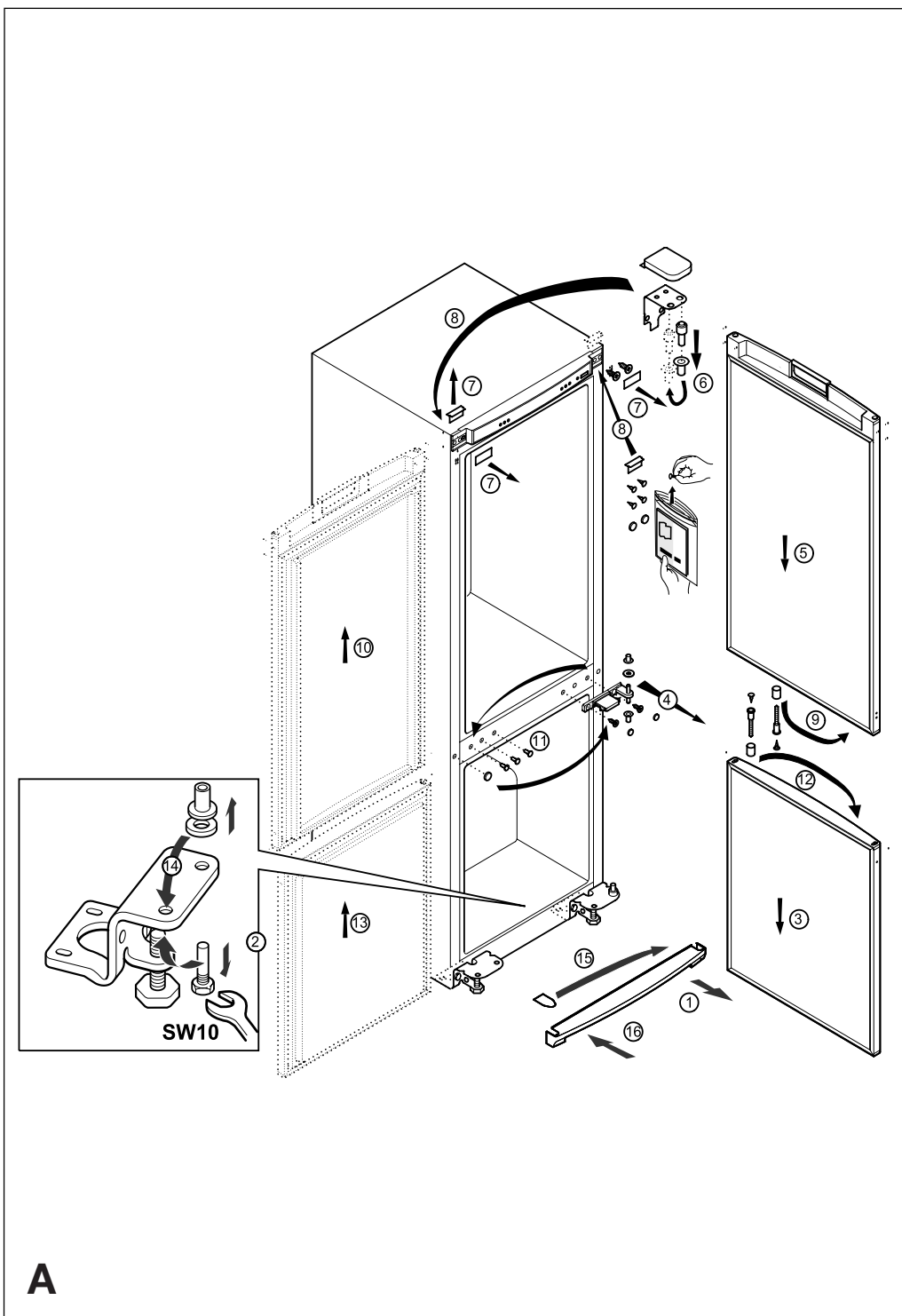

da

- Fjern stikindsats, skruer og spændeskive (1-2-3)
- Skub greb ca. 5 mm udad (4)
- Træk forsigtigt i grebet uden at dreje det (5)
- Fjern hulprop og sæt en ny i (6)
- Monter et nyt greb i omvendt rækkefølge af skridtene 5 – 1 (7-8-9-10-11)

no

- Ta av plugginnsatsen, skruene og underlagsskiven (1-2-3)
- Skyv håndtaket ca. 5 mm utover (4)
- Trekk forsiktig i håndtaket uten å dreie det (5)
- Fjern hulltappene og sett inn nye (6)
- Monter inn et nytt håndtak i omvendt rekkefølge til skrittene 5-1 (7-8-9-10-11)

sv

- Avlägsna täckbricka, skruvar och underläggsbricka (1 – 2 – 3)
- Skjut handtaget ca 5 mm utåt (4)
- Dra försiktigt i handtaget utan att vrida (5)
- Avlägsna propparna som täcker hålen och ersätt dem med nya (6)
- Montera det nya handtaget i omvänd ordning steg 5 – 1 (7–8–9–10–11)

fi

- Irrota peiteosa, ruuvit ja aluslaatta (1-2-3)
- Työnnä kahvaa ulospäin noin 5 mm
- Irrota kahva sitä varovasti kääntäen (5)
- Irrota reikien sulkutulpat ja vaihda niiden tilalle uudet (6)
- Kiinnitä uusi kahva toimien päinvastaisessa järjestyksessä 5-1 (7-8-9-10-11)

ro

- Demontați piesa de decor, șuruburile și șaiba (1-2-3).
- Deplasați mânerul cca. 5 mm spre exterior (4).
- Trageți ușor de mâner fără a-l suci (5).
- Înlocuiți dopurile pentru mascarea orificiilor cu unele noi (6).
- Montați mânerul nou efectuând operațiile în ordine inversă 5 - 1 (7-8-9-10-11)

hu

- A takarólapot, a csavarokat és az alátétet távolítsa el (1-2-3)
- A fogantyút kb. 5 mm-re csúsztassa kifelé (4)
- Forgatás nélkül, óvatosan húzza meg a fogantyút (5)
- A zárókupakokat távolítsa el és tegyen be újakat (6)
- Az új fogantyút az 1 – 5 lépések fordított sorrendjében szerelje fel (7-8-9-10-11)

pl

- Wyjąć wkładkę, wkrety i podkładkę (1-2-3).
- Uchwyt przesunąć ok. 5 mm na zewnątrz (4).
- Ostrożnie pociągnąć uchwyt do siebie nie przekraczając go (5).
- Wyjąć zatyczki zasłaniające otwory, włożyć zatyczki do otworów z przeciwnej strony (6).
- Zamontować nowy uchwyt prowadząc kroki montażowe 1-5 w odwrotnej kolejności (7-8-9-10-11).

ru

- Уберите вставку, выкрутите винты и снимите подкладную шайбу (1-2-3).
- Сместите ручку примерно на 5 мм в направлении наружу (4).
- Осторожно потяните за ручку, не поворачивая ее (5).
- Извлеките ие отверстий заглушки и замените их на новые (6).
- Установите на место прежней новую ручку, выполняя рабочие операции 5-1 в обратном порядке (7-8-9-10-11).

Ret til tekniska ændringer forbeholdes

Det tas forbehold om tekniske ændringer

Rätt till tekniska ändringar förbehålles

Oikeudet teknisiin muutoksiin pidätetään

ROBERT BOSCH HAUSGERÄTE GMBH
Carl-Wery-Str. 34,
81739 München

Producătorul își rezervă dreptul de a efectua modificări tehnice

A műszaki változtatások jogát fenntartjuk

Zmiany techniczne zastrzeżone

Право на внесение изменений оставляем за собой

9000007608 da/no/sv/fi/ro/hu/pl/ru (8501)

da Indholdsfortegnelse

Bortskaffelse og sikkerhed	4, 5
Generelt	5
Overhold omgivelsestemperaturen	5
Opstilling af skabet	6
Lær skabet at kende	7–9
Tænd for skabet og valg af temperatur	9, 10
Sluk for skabet og tag skabet ud af brug	10
Placering af fødevarer	11
Indfrysning og opbevaring	12–14
Rengøring	14, 15
Energisparetips	15
Tips mht. driftsstøj	16
Afhjælpning af små forstyrrelser	16, 17
Kundeservice	18

no Innholdsfortegnelse

Henvisninger om utrangering og sikkerhet	19, 20
Bestemmelser	20
Ta hensyn til omgivelsestemperaturene	20
Plassering av apparatet	21
Bli kjent med apparatet	22–24
Innkobling og temperaturvalg	24, 25
Utkobling, når apparatet skal tas ut av bruk	25
Påfylling av matvarer	26
Frysing, lagring	27, 28
Rengjøring	29
Tips om energisparing	30
Henvisninger om driftsstøy	30
Små feil som du kan reparere selv	31
Kundeservice	32

sv Innehållsförteckning

Råd beträffande skrotning av gamla kyl-/frys-skåp och säkerhetsanvisningar	33, 34
Bestämmelser	34
Omgivningstemperatur	34
Installation	35
Lär känna ditt nya kyl-/frys-skåp	36–38
Slå på strömmen och ställa in temperaturen	38, 39
Stänga av strömmen, ta skåpet ur drift	39
Lägga in matvaror	40
Infrysning och förvaring	41, 42
Rengöring och skötsel	43
Energispartips	43
Råd beträffande driftsljud	44
Enklare fel man själv kan avhjälpa	44, 45
Service	45

fi Sisällysluettelo

Hävittämis- ja turvallisuusohjeita	46, 47
Määräyksii	47
Ympäristön lämpötila	47
Laitteen sijoitus	48
Tutustuminen laitteeseen	49–51
Päällekytkentä ja lämpötilan valinta	51, 52
Poiskytkentä, väliaikainen käytöstä poisto	52
Elintarvikkeiden sijoittaminen	53
Pakastaminen ja säilytys	54–56
Puhdistus	56, 57
Energiansäästöohjeita	57
Käyttöäniä koskevia huomautuksia	58
Ohjeita käyttöhäiriöiden varalle	58, 59
Huolto	60

ro Cuprins

Instrucțiuni pentru reciclarea aparatului și măsuri de protecție	61, 62
Utilizarea aparatului	62
Aveți în vedere temperatura ambiantă	62
Amplasarea aparatului	63
Descrierea aparatului	64–66
Pornirea aparatului și selectarea temperaturii	66, 67
Oprirea aparatului, scoaterea din funcțiune	67
Depozitarea alimentelor	68
Congelarea și depozitarea	69–71
Curățarea	71, 72
Sfaturi pentru economisirea de energie	72
Informații despre zgomote în timpul funcționării	73
Mic indrumar de depanare	74, 75
Service-ul	75

hu Tartalomjegyzék

Környezetvédelmi és biztonsági tudnivalók	76, 77
Rendeltetés	77
Figyeljen a környezeti hőmérsékletre	77
A készülék felállítása	78
A készülék ismertetése	79–81
Bekapcsolás és a hőmérséklet beállítása	81, 82
Kikapcsolás, a készülék üzemen kívül helyezése	82
Élelmiszerek elrendezése	83
Fagyasztás és tárolás	84–86
Tisztítás	86, 87
Energia-megtakarítási ötletek	87
Üzemzajjal kapcsolatos megjegyzések	88
Kiseb zavarok sajátkezü elhárítása	89, 90
Vevőszolgálat	90

pl Spis treści

Wskazówki dotyczące usuwania odpadów	
i wskazówki bezpieczeństwa	91-93
Przeznaczenie i przepisy	92
Temperatura otoczenia	93
Ustawianie urządzenia	93, 94
Opis urządzenia	94-97
Włączanie urządzenia i nastawianie temperatury	98
Wyłączanie urządzenia, wyłączenie na dłuższy czas	99
Rozmieszczanie produktów spożywczych	99, 100
Zamrażanie i przechowywanie produktów spożywczych	101-103
Czyszczenie	104
Wskazówki dotyczące oszczędności energii	105
Wskazówki dotyczące odgłosów pracy urządzenia	105, 106
Samy usuwamy drobne usterki	106, 107
Serwis	108

ru Содержание

Указания по утилизации и технике безопасности	109, 110
Определения	110
Учитывайте температуру окружающей среды	110
Размещение холодильника	111
Знакомство с холодильником	112–114
Включение и установка температуры	115
Выключение, вывод холодильника из эксплуатации	116
Размещение продуктов	116, 117
Замораживание и хранение	117–119
Чистка	120
Рекомендации по экономии электроэнергии	121
Пояснения относительно шумов при работе холодильника	121
Как самостоятельно устранить мелкие неисправности	122, 123
Служба сервиса	123

Bortskaffelse og sikkerhed

Bortskaffelse

Vær opmærksom på, at skabene indeholder værdifulde stoffer, der kan genanvendes.

Gamle skabe bør gøres ubrugelige ved at fjerne stikket fra stikkontakten, klippe ledningen over og smide den væk. Dørlåsen skal ødelægges, så legende børn ikke kan spærres inde og udsættes for fare.

Køle- og fryseskabe indeholder isolationsgas og kølemiddel, der kræver en speciel bortskaffelse. Vær opmærksom på, at kredsløb og rør ikke bliver beskadiget under transporten til en miljøvenlig genbrugsstation.

Produktet har været effektivt emballeret under transporten. Ved konstruktion af emballagen har vi bestræbt os på, at der kun bruges det absolut nødvendige materiale. Emballagen er fremstillet af miljøvenlige materialer. Bortskaf emballagen iht. gældende forskrifter.

Emballage er ikke legetøj for børn, da der er fare for kvælning, hvis de pakker sig ind i foldekartoner og folie!

Brug genbrugsordningerne for emballage og ældre apparater og vær med til at skåne miljøet. Er der tvivl om ordningerne, og hvor genbrugspladserne er placeret, kan kommunen kontaktes.

 Dette apparat er klassificeret iht. det europæiske direktiv 2002/96/EF om affald af elektrisk- og elektronisk udstyr (waste electrical and electronic equipment - WEEE). Dette direktiv angiver rammerne for indlevering og recycling af kasserede apparater gældende for hele EU.

Vores bidrag til miljøbeskyttelsen – vi benytter genbrugspapir

Sikkerhed

Læs brugs- og monteringsvejledningen grundigt! De indeholder vigtige oplysninger om opstilling, brug og vedligeholdelse.

Gem brugs- og monteringsvejledningen til en evt. senere ejer.

Fabrikanten hæfter ikke, hvis anvisningerne og advarslerne i brugsanvisningen ikke overholdes.

- Er skabet beskadiget, må dette ikke tages i brug. Kontakt leverandøren, hvis De er i tvivl.
- Opstilling og tilslutning af skabet skal foretages efter monteringsvejledningen. Den elektriske tilslutning skal stemme overens med det, der er angivet på typeskiltet.
- Damprensere må ikke benyttes til rengøring af skabet! Dampen kan komme i kontakt med spændingsførende dele, hvilket kan føre til kortslutning eller stød!
- Der garanteres kun for den elektriske sikkerhed, hvis den elektriske installation er korrekt udført.
- I tilfælde af fejl, vedligeholdelsesarbejde og rengøring af skabet afbrydes strømmen. Tag stikket ud eller slå hovedafbryderen fra. Træk i stikket, ikke i ledningen.
- Reparationer bør kun gennemføres af en faguddannet reparatør. Hvis et skab bliver repareret af en ukyndig, kan der opstå fare for brugeren.
- Spiritus med høj alkoholprocent må kun opbevares i tæt lukkede og opretstående flasker. Væsker i dåser og flasker med brandbare drivgasser (f.eks. flødeskumsspray og spraydåser) samt eksplosive stoffer må ikke opbevares i skabet – eksplosionsfare!

Bortskaffelse og sikkerhed

- Væsker i flasker og dåser, især kulsyreholdige væsker, må ikke opbevares i fryseren. Flasker og dåser springer!
- Ventilations- og udluftningsåbningerne på skabet må ikke dækkes til eller spærres!
- Brug ikke sokkel, skuffer og dør som trinbræt.
- Skabet er ikke legetøj for børn.
- Hvis der er lås på skabet, skal nøglen opbevares uden for børns rækkevidde!
- Ispinde og isterninger må ikke tages direkte ud af fryseren og puttes i munden. Risiko for forbrænding pga. meget lave temperaturer!
- Rør ikke ved frysevarerne med våde hænder, hænderne kan fryse fast!
- OBS.: Ventilationsåbningerne i skabets hus eller på indbygningsskabet skal altid holdes frie.
- OBS.: Kølekredsløbets ledninger må ikke beskadiges.
- OBS.: Der må ikke benyttes elapparater i skabets rum til fødevarer, hvis det ikke drejer sig om en af fabrikanten anbefalet type.



Dette apparat er meget miljøvenligt, da det i kølekredsløbet indeholder

isobutan (R 600 a); en meget miljøvenlig naturgas, men brandbar. Ved transport og opstilling af skabet, skal de være opmærksom på, at kølekredsløbet ikke er blevet beskadiget. Er skabet beskadiget, undgå da åben ild i rummet, sørg for at luft ud i rummet, hvor skabet er placeret.

Advarsel: Optøningen må kun fremskyndes med mekaniske anordninger eller andre kunstige hjælpemidler, som er anbefalet af fabrikanten.

Generelt

Skabet er egnet til køling og frysning af levnedsmidler og til tilberedning af is.

Skabet er beregnet til anvendelse i private husholdninger.

Ved erhvervs-mæssig brug skal de for det pågældende erhverv gældende bestemmelser overholdes.

Skabet opfylder kravene i den tyske „Unfallverhütungsvorschrift für Kälteanlagen“ (VBG 20).

Skabet overholder gældende sikkerhedsbestemmelser for elektriske apparater.

Kølekredsløbet er tæthedsprøvet.

Overhold omgivelsestemperaturen

„Klimaklassen“ fremgår af typeskiltet. Den angiver, i hvilke omgivelsestemperaturer skabet kan arbejde: (typeskiltet findes nederst til venstre i skabet. Fig. 17)

Klimaklasse	Omgivelsestemperatur fra ... til ...
SN	+10 °C til 32 °C
N	+16 °C til 32 °C
ST	+18 °C til 38 °C
T	+18 °C til 43 °C

Hvis omgivelsestemperaturen underskrides, bliver det for koldt i køleafdelingen, hvis omgivelsestemperaturen overskrides, bliver det for varmt i fryseren.

Hvis omgivelsestemperaturen falder til under den temperatur, der er indstillet i køleafdelingen, er køleafdelingen lige så kold som omgivelsestemperaturen.

Omgivelsestemperaturer under +10 °C kan føre til fejl under den automatiske afrimning.

Opstilling af skabet

Opstillingssted

Placér skabet i et tørt, godt ventileret rum! Skabet bør ikke placeres på et sted, hvor det er udsat for direkte sollys og ikke være i nærheden af en varmekilde som ovn, radiator osv.. Hvis det ikke kan undgås at placere skabet ved siden af en varmekilde, skal der anvendes en egnet isoleringsplade eller følgende mindsteafstand skal overholdes til varmekilden:

Til elkølmur: 3 cm
Til brændeovn: 30 cm

Ved opstilling ved siden af et andet køle/fryseskab, bør der holdes en mindste afstand på 2 cm for at forhindre kondensvand.

Skabet skal stå stabilt på en jævn overflade. Ujævnheder i gulvet justeres med de to skruefodder forrest på skabet, Fig. 18). To hjul på bagsiden gør det nemmere at skubbe skabet ind i en niche.

Flytning af dørhængsler

Udfør arbejdet i den angivne rækkefølge (Fig. 16).

Elektrisk tilslutning

Skabet må kun tilsluttes 220–240 V/50 Hz vekselstrøm via en forskriftsmæssig installeret stikkontakt. Stikkontakten skal være sikret med en 10 A sikring. På skabet til **ikke europæiske lande** kan de på typeskiltet kontrollere, om værdierne for spænding, strøm og frekvens passer sammen. Typeskiltet findes nederst til venstre i køleafdelingen (Fig. 17).

Ledningen må kun udskiftes af en autoriseret fagmand.

Advarsel! Skabet må under ingen omstændigheder tilsluttes elektroniske „energisparestik“ (f.eks. Sava Plug) og vekselrettere, som omformer jævnstrøm til 230 V vekselstrøm (f.eks. solenergianlæg, skibsnet).

Ventilation

Fig. 3

Den opvarmede luft, der dannes på skabets bagside, skal kunne cirkulere frit. Kompressoren må ellers yde mere, og det øger strømforbruget. Derfor må ventilations- og udluftningsåbninger under ingen omstændigheder tildækkes.

Efter transporten ...

Skabet skal have stået opret ca. 1/2 time, før det tændes første gang.

Lær skabet at kende

Betjeningspanel
(kortfattet oversigt)

Fig. ②

- 1 -taste
Skabets hovedafbryder tænd/sluk
- 2 -taste, køleafdeling
TÆND/SLUK afbryder for køleafdeling
- 3 "super" taste for køleafdeling
for maks. køling
- 4 Indstillingstaste for temperatur i køleafdeling
koldere, varmere
- 5 Visning af
 - a) Aktuel køleteperatur
 - b) indstillingstemperatur i køleafdeling
- 6 Visning "super" for køleafdeling
- 7 Visning "super" for frydeafdeling
- 8 Visning af
 - a) Aktuel køleteperatur
 - b) indstillingstemperatur for frydeafdeling
 - c) "varmeste" temperatur i frydeafdeling
- 9 Visning "alarm"
- 10 Indstillingstaste for temperatur i frydeafdeling
koldere, varmere
- 11 "super" taste for frydeafdeling
for maks. frysning
- 12 "alarm" taste ("alarm-sluk"-taste)
 - a) til slukning af advarselstonen
 - b) til visning af den varmeste temperatur i fryseafdelingen (kun hvis indikator 9 blinker)

Klap de sidste sider med illustrationerne ud, før De begynder at læse vejledningen.

Vejledningen gælder for flere modeller, så der kan forekomme afvigelser i illustrationerne i forhold til detaljer i skabet.

Oversigt over skabet

Fig. ①

- | | |
|------|----------------------------------|
| 1-12 | Betjeningspanel |
| 13 | Køleventilator / Indvendig lampe |
| 14 | Glashylde (hylderist) |
| 15 | Skuffe til yoghurtbægre |
| 16 | Flaskehylde |
| 17 | Afløb til tøvand |
| 18 | Afløbsåbning |
| 19 | Skuffer til grøntsager og frugt |
| *20 | Hylde til små dåser, tuber |
| 21 | Smør- og osteboks |
| 22 | Æggebakke |
| 23 | Flaskeholder |
| 24 | Flaskehylde |
| 25 | Fryseskuffe |
| 26 | Frysekalender |
| *27 | Frysebakke |
| *28 | Beholder til små dele |
| *29 | Hylde |
-
- | | |
|---|--------------|
| A | Køleafdeling |
| B | Fryser |

* ikke alle modeller

Lær skabet at kende

Kontakt- og
kontrolelementernes
funktion

Fig. ②

- 1 -taste
Skabets hovedafbryder. Hermed tændes og slukkes hele skabet.
- 2 -taste køleafdeling
Med denne taste tændes og slukkes køleafdelingen. (Køleafdelingen kan kun ibrugtages, hvis hovedafbryder 1 er tændt forinden).
- 3 "Super"-taste for køleafdeling
Bruges til at tænde og slukke for superkøling. Aktivering vises med indikatoren 6 lyser. Efter at den er tændt, køles køleafdelingen i 6 timer i henhold til den koldeste temperaturvalgsindstilling. Derefter skiftes til den indstillede køleafdelingstemperatur.
Superkøling bruges
 - ved ilægning af store mængde friske fødevarer
 - til hurtig afkøling af drikkevarer
- 4 Indstillingstaste for temperatur i køleafdeling
(temperaturen i køleafdelingen kan indstilles fra +2 °C til +11 °C).
" / °C " tasten trykkes ind.
Indstillingstemperaturen vises i 5 sek. i displayet 5.
Der trykkes på indstillingstasten flere gange, eller den holdes inde, til den ønskede temperatur vises. Den sidste indstillede værdi lagres.
(Indstillingstemperaturen vises i uafbrudt rækkefølge fra +11 °C til +2 °C. Efter +2 °C vises +11 °C igen).
- 5 Temperaturindikator for køleafdeling
Er kun i drift, hvis hovedafbryder 2 for køleafdelingen er tændt forinden, og viser to funktioner:
 - a) **Aktuel temperatur i køleafdeling**
Uden at trykke på en taste vises den øjeblikkelige temperatur i køleafdelingen.
 - b) **Indstillet temperatur for køleafdeling**
Når der trykkes på indstillingstaste 4, vises den indstillede temperatur i fem sekunder. Derefter vises den "øjeblikkelige" temperatur i køleafdelingen igen.
- 6 Visning "super" (køling)
Den lyser kun, når super-køling er aktiveret.
- 7 Visning "super" (indfrysning)
Den lyser kun, når super-køling er aktiveret.
- 8 Temperaturindikator for fryseafdeling
(viser 3 forskellige temperaturer)
 - a) **Aktuel temperatur i fryseafdeling**
Uden at trykke på en taste vises den øjeblikkelige temperatur i fryseafdelingen.
 - b) **Indstillet temperatur for fryseafdeling**
Når der trykkes på indstillingstaste 10, vises den indstillede temperatur i fem sekunder. Derefter vises den "øjeblikkelige" temperatur i fryseafdelingen igen.
 - c) **"Højeste temperatur" i fryseafdeling**
Når displayet 8 blinker, har det tidligere været for varmt i fryseren pga. strømsvigt eller en defekt.
Når der trykkes på vises i displayet 8 i fem sekunder den "højeste tempertur", der har været i fryseafdelingen.
Efterfølgende slettes denne værdi – i displayet 8 vises "den øjeblikkelige temperatur i fryseafdelingen".
Visningen blinker ikke.

Lær skabet at kende

9 Visning "alarm"

lyser samtidig med, at der høres en advarselstone, altså når det er for varmt i fryseafdelingen.

Den slukkes, når driftstemperaturen i fryseafdelingen er nået.

10 Indstillingstaste for temperatur i fryseafdeling

°C - tasten 10 trykkes ind. Indstillingstemperaturen vises i 5 sek. i displayet 8.

Der trykkes på indstillingstasten flere gange, eller den holdes inde, til den ønskede temperatur vises. Den sidste indstillede værdi lagres.

Indstillingstemperaturen vises i uafbrudt rækkefølge fra -16 °C til -26 °C. Efter -26 °C vises -16 °C igen.

11 "Super"-taste

Bruges til at tænde og slukke for superindfrysning.

Aktiveringen vises via felt 7 "super". Superindfrysning bruges til nedfrysning af store mængder friske fødevarer og skal aktiveres op til **24 timer, før** de friske fødevarer **kommer i**.

Kølemaskinen arbejder konstant efter tilslutningen, og der opnås en meget lav temperatur i fryseren.

12 "alarm" - taste

Afbryder advarselstone.

Advarselstone lyder, når det er for varmt i fryseren, dvs. der er risiko for optøning af frysevarerne. (Samtidigt blinker felt 9).

Advarselstone kan aktiveres uden risiko for frysevarerne

- når skabet tændes
- når der kommer friske fødevarer i fryseafdelingen, og superfrysning ikke er aktiveret
- når døren til fryseafdelingen har stået åben for længe.

Når advarselstone slukkes, gøres den "akustiske advarsel" automatisk klar igen, når fryseafdelingen har nået driftstemperaturen igen

da

Tænd for skabet og valg af temperatur

Fig. 2

- **Sæt stikket i stikkontakten.**
- **Når der trykkes på tasterne, høres en aktiveringstone.**
- **Tryk på skabets hovedafbryder 1**
Advarselstone lyder. "Alarm" indikatoren 9 og indikatoren 5 for temperaturen i køleafdelingen lyser. Displayet 8 for "temperaturen i fryseafdelingen" blinker.
- **Tryk på - tasten 12**
Advarselstone slukkes. Displayet 8 holder op med at blinke. Dermed et skabet i drift.
- **Indstilling af temperatur for fryseafdeling**
Der trykkes på indstillingstasten 10 flere gange, eller den holdes inde, til den ønskede temperatur vises. Den sidste indstillede værdi lagres. (Indstillingstemperaturen vises i uafbrudt rækkefølge fra -16 °C til -26 °C. Efter -26 °C vises -16 °C igen).
Vi anbefaler at indstille temperaturen i fryseafdelingen på -18 °C
- **Indstilling af temperatur for køleafdeling**
Der trykkes på indstillingstasten 4 flere gange, eller den holdes inde, til den ønskede temperatur vises. Den sidste indstillede værdi lagres. (Indstillingstemperaturen vises i uafbrudt rækkefølge fra +11 °C til +2 °C. Efter +2 °C vises +11 °C igen).
Vi anbefaler at indstille temperaturen i køleafdelingen på +4 °C.
Ændring af temperaturindstillingen giver sig også langsomt udslag.

da

Tænd for skabet og valg af temperatur

Bemærk

- Temperaturen i køleafdelingen kan variere
 - når skabsdøren åbnes tit
 - når der lægges store mængder friske fødevarer i køleafdelingen og fryseafdelingen
 - når omgivelsestemperaturen ændres
 - når den indstillede temperaturvælger ændres for fryser eller ved super.
- Viser ingen temperatur, når skabet er i drift, er det stadigvæk for varmt i køle- eller fryseafdelingen.
- **Skabsfronten opvarmes en smule, hvilket forhindrer dannelse af kondensvand i området omkring dørpakningen.**
- Hvis det ikke er muligt at åbne døren til fryseafdelingen umiddelbart efter, at den er blevet lukket, ventes to til tre minutter, indtil undertrykket er blevet udlignet.
- Der dannes vandperler eller rim på bagvæggen i køleafdelingen, når kølemaskinen er i gang, hvilket er funktionsbetinget. Det er ikke nødvendigt at afskrabe rimlaget eller tørre vandperlerne af. Bagvæggen afrimes automatisk. Kondensvandet opsamles i afløbsrenden (Fig. 11/B) ledes hen til kølemaskinen og fordampes her.
- **Temperaturindikatoren i køle- og fryseafdelingen ændrer sig relativt langsomt, hvilket afhænger af, hvor store mængder, der ligger på hylderne, og hvilken køle- eller frysevaretype det drejer sig om. Temperaturindikatoren ændrer sig ikke, selv om døren til køle- eller fryseafdelingen har været åbnet i nogle minutter.**

Sluk for skabet og tag skabet ud af brug

Skabet stoppes

Tryk på hovedafbryderen (Fig. 2/1) for at slukke for skabet.

Sluk for køleafdelingen og tag den ud af brug

Når køleafdelingen kun skal tages ud af brug, trykkes så længe på TÆND/SLUK-kontakten til køleafdelingen (Fig. 2/2), at feltet (Fig. 2/5) slukkes.

Ude af brug

Hvis skabet ikke skal anvendes gennem en længere periode, slukkes der for skabet: Tryk på hovedafbryderen (Fig. 2/1) og rengør skabet. Lad dørene stå åbne.

Bemærk

Tryk på hovedafbryderen (Fig. 2/1), når køleafdelingen skal rengøres og lyset skal slukkes.

Ventilator i køleafdelingen

Fig. 1/13

Ventilatoren i toppen af køleskabet øger cirkulationsluftens hastighed.

Resultat:

- Ensartet temperatur i hele køleafdelingen
- Den oprindelige temperatur nås hurtigt, efter at døren har været åbnet.
- Den nyindstillede temperatur nås hurtigt efter ændring af indstillet temperatur.
- Takket være den lave luftfugtighed kan friske fødevarer opbevares i længere tid.

Placering af fødevarer

Når De lægger madvarer i skabet, bør De være opmærksom på følgende:

- Varme retter og drikke afkøles før de sættes i skabet.
- Fødevarer placeres så vidt muligt emballerede eller godt tildækkede i skabet. Derved bevares aroma, farve, fugtighed og friskhed, desuden undgås smagsoverførsel. Kun grøntsager, frugt og salat opbevares uemballeret i grøntsagsskuffen.
- Olie og fedt må ikke komme i kontakt med plastikdelene og dørpakningen (disse kan blive porøse).
- Der må ikke opbevares eksplosive stoffer i skabet. Spiritus med høj alkoholprocent må kun opbevares i tæt lukkede og opretstående flasker.
– fare for eksplosion!
- Flasker eller dåser med væsker, der kan fryse, må ikke opbevares i fryseren. Flasker og dåser kan springe, når de fryser!

Indretningseksempel

Fig. 1

Køleafdeling (A)

På **hylderne (14)** oppefra og nedefter, bagværk, færdigretter og mælkeprodukter.

I **skuffe (15)** ost, pølse, yoghurt.

I **grøntsagsskuffen (19)**, frugt, grøntsager og salat.

På **hylden (20)**, små flasker og dåser.

I **rum (21)** smør og ost.

På **hylden (24)**, store flasker.

Fryser (B)

I de **øverste skuffer (25)** lagres fødevarer.

***Frysebakken (27)** benyttes til lagring af små fødevarer og tilberedning af is.

Forandringsmuligheder i indretningen

Hylterne i køleafdelingen kan flyttes, når døren er helt åben (90°). Hylden tages ud ved at trække den frem, trykke den ned og tage den ud. Herefter kan den anbringes et andet sted i skabet (Fig. 4).

* Flaskehylde

Der kan lægges flasker i fordybningerne, der også kan stables sikkert (Fig. 5, 6).

Den lille skuffe kan tages ud for påfyldning og tømning. Skuffeholderen til yoghurt kan forskydes mod venstre eller højre på hylden (Fig. 9).

Æggeindsatserne i beholderne kan klappes op, så der er plads til tuber, små dåser osv. For at undgå at vælte flasker, når døren åbnes og lukkes, kan de sikres med flaskeholderen, Fig. 10/A.

Alle hylde og beholdere i døren kan tages ud og rengøres.

Beholdere og hylde kan løftes og tages ud Fig. 8/A.

* Beholderen til små dele (Fig. 15) er beregnet til opbevaring af små genstande (små flasker, medikamenter el.lign.). Den kan forskubbes mod venstre eller højre på hylden i døren. Beholderen til små dele fjernes ved at trække den opad.

* ikke alle modeller

Indfrysning og opbevaring

Vær opmærksom på følgende ved indkøb af dybfrost:

- Pas på, at emballagen er hel. Hvis der er gået hul på emballagen, er fødevarerne for det meste tørret ud!
- Holdbarhedsdatoen må ikke være overskredet.
- Temperaturen i butiksfryseren skal være under –18 °C, da holdbarheden af dybfrosne madvarer ellers er kortere.
- Køb de dybfrosne madvarer til sidst. Dybfrostvarer skal transporteres hurtigt hjem. Det kan evt. ske i en køletaske, eller med varerne pakket i aviser.

Indfrysning af ferske fødevarer

Hvis man selv indfryser fødevarer, bør der kun anvendes friske varer af god kvalitet.

Egnede frysevarer

Kød og pølser, fjerkræ og vildt, fisk, grøntsager, krydderurter, frugt, bagværk, pizza, færdigretter, madrester, æggeblommer og æggehviler.

Ikke egnede frysevarer

Hele æg med skal, cremefraiche og mayonnaise, salat, radisser og løg.

Blanchering af frugt og grønt

For at holde på farver, smag, aroma og C-vitaminer, skal frugt og grønt blanches inden frysning.

(Ved blanchering gives grøntsager og frugt et kort opkog i vand. – Se evt. i en kogebog.)

Indpakning af fødevarer

Levnedsmidlerne indpakkes i portioner, så de passer til husholdningens størrelse. Grøntsager og frugt portioneres op til 1 kg, kød op til 2,5 kg. Små portioner fryser hurtigere, hvilket er med til at bevare kvaliteten ved optøningen og tilberedningen.

Varerne skal pakkes lufttæt, så de ikke mister smag eller tørrer ud.

Egnet indpakningsmateriale:

Filmfolie, alufolie, frysebeholdere. Kan købes i faghandlen.

Uegnet indpakningsmateriale:

Indpakningspapir, pergamentpapir, cellofan, affaldsposer og brugte indkøbsposer

Fødevarerne pakkes ind, og luften trykkes helt ud af pakken, hvorefter de lukkes lufttæt.

Egnet lukkemateriale:

Gummibånd, plastikklips, bindetråd, kuldebestandig tape eller lignende. Ved anvendelse af film kan der anvendes en foliesvejer til lukning.

Før varerne lægges i fryseren, skal de mærkes omhyggeligt med indhold og dato.

Maks. indfrysning-kapacitet

Fødevarerne skal være frosset igennem helt ind til kernen så hurtigt som muligt. Derved bevares vitaminer, næringsværdier, udseende og smag bedst muligt. Sørg for, at den max. fryseevne for skabet ikke overskrides.

Følgende mængder levnedsmidler kan nedfryses i øverste skuffe i løbet af 24 timer:

Skabe med en bredde på 60 cm maks. 12kg

Allerede frosne fødevarer må ikke komme i berøring med de friske fødevarer, der skal fryses. Flyt om på fødevarerne efter behov.

Indfrysning og opbevaring

Varme retter og drikke afkøles til rumtemperatur, før de lægges i fryseren.

Superkøling

Superkøling bør tændes 3-4 timer, før der købes ind og senest, når de ferske fødevarer kommer i. Tryk på super-køletasten "**super**" (Fig. ②/3) for at tænde superkøling. Aktiveringen vises på "**super**"-feltet. Ved superkøling sænkes temperaturen 6 timer på en lavere temperatur. Derefter stilles automatisk om til den temperatur, der var indstillet før superkøling.

Superindfrysning

Hvis der allerede er fødevarer i fryseren, skal superindfrysningen være tændt i nogle timer, inden friske varer lægges i fryseren. Normalt er 4-6 timer nok. Hvis den maksimale frysekapacitet skal udnyttes, varer det 24 timer. Mindre mængder fødevarer (op til 2 kg) kan indfryses uden superindfrysning. Tryk på tasten for superindfrysning (②/11) for at tænde for superindfrysning.

"**super**"-dioden lyser og viser at superindfrysning er tændt. Kompressoren arbejder nu konstant, i fryseren er der en lav temperatur. Superindfrysningen slukkes automatisk ca. 50 timer efter at den er blevet tændt.

Efter idriftsættelsen opnås meget lave temperaturer i fryseren. Superindfrysningen slukkes automatisk ca. **53 timer**, efter at den er blevet tændt.

Opbevaring af fødevarer

Vær opmærksom på, at skufferne er skubbet helt ind.

Det er vigtigt for at sikre en fejlfri luftcirkulation.

Frysekalender

Fig. ⑬/27

For at undgå kvalitetsforringelse i frysevarerne er det vigtigt, at den tilladte opbevaringstid ikke overskrides. Opbevaringstiden afhænger af varens art. Tallene ved symbolerne angiver den tilladte opbevaringstid i måneder for levnedsmidlerne. Ved dybfrosne færdigretter, som kan købes i handlen, skal fremstillingsdatoen og holdbarhedsdatoen på pakningen overholdes.

*Frysebakke

Fig. ⑦

Frysebakken kan benyttes til at opbevare isterningsbakkerne og til at fryse bær, frugt, krydderurter og grøntsager enkeltvis. Frysevarerne fordeles jævnt på frysebakken og fryses ca. 10-12 timer. Herefter fyldes frysevarerne i fryseposer eller beholdere. Frysevarerne tøs op ved at brede dem enkeltvis ud på bakken igen.

* ikke alle modeller

Indfrysning og opbevaring

Optøning af dybfrostvarer

Alt efter art og formål er der følgende muligheder:

Ved stuetemperatur i køleskab i elektrisk ovn med/uden varmluft

Delvist eller helt optøede varer kan indfryses igen, hvis temperaturen ikke er nået over +3 °C. Kød og fisk kan holde sig i 1 døgn, mens andre varer kan holde sig i 3 døgn.

Varerne kan laves til færdigretter (koges eller steges) og i denne form indfryses igen.

Den maksimale opbevaringstid gælder så ikke længere.

Tilberedning af isterninger

Fig. ⑫

Fyld isbakken ³/₄ med vand og stil den ind i fryseren.

For lettere at få isterningerne ud af isbakken, bøjes denne let.

Rengøring

Skabet skal helst rengøres to gange om året.

Før rengøringen skal stikket altid trækkes ud eller sikringen skrues ud.

Skabet må under ingen omstændigheder rengøres med en damp- eller damptrykrensere! Den varme damp kan beskadige overflader og det elektriske system.

- Fare for stød!

Vand fra rengøringen må ikke trænge ind i kontrolarmaturet og belysningen. Til at gøre hele skabet rent med, undtagen dørpakningen, egner sig lunkent vand med et let desinficerende rengøringsmiddel, f.eks. opvaskemiddel. Uegnede er sand- eller syreholdige rengøringsmidler og kemiske opløsningsmidler.

Dørpakningen skal kun tørres af med rent vand og derefter gnides grundigt tør.

Om muligt bør varmeveksleren (sort gitter) på skabets bagside rengøres med en pensel eller støvsuger hvert andet år. Det bidrager til, at fryseren bibeholder den fulde kapacitet, og der spares strøm.

Rengør jævnligt afløbsrenden (fig. ⑪/B) og afløbshullet (fig. ⑪/A) i køleskabet, for at tøvandet kan løbe ud uden hindringer.

Rengøring

*Vigtige plejeforskrifter for produkter af rustfrit stål

Overflader af rustfrit stål plajes med plejemidlet "Chromol".

SKABETS OVERFLADER I SPECIALSTÅL BEHANDLES MED DET FLYDENDE PLEJEMIDDEL æCHROMOL" STRAKS EFTER OPSTILLINGEN FOR AT BIBEHOLDE DET ÆDLE UDSEENDE. BEHANDLINGEN GENTAGES MED JævNE MELLEMRUM.

Midlet kan købes i handlen under navnet "Chromol" eller hos vores servicetekniker under.

indet-nr. 310359 som 500 ml sprøjteflaske og

Overfladerne må under ingen omstændigheder rengøres med grydesvampe, metalbørster, skarpkantede genstande eller skuremidler. Stærke kemiske rengøringsmidler som f.eks. optøningsspray, ovnspray, opløsningsmidler eller pletfjerner må heller ikke benyttes.

OBS.!

Produktet skal opbevares utilgængeligt for børn.

Produktet må aldrig anvendes på overflader, der kommer i kontakt med fødevarer.

Produktet må ikke anvendes på varme overflader.

Produktet indeholder alifatisk kulbrinte, olie og aromatiske forbindelser.

Energisparetips

- Placér skabet i et tørt, godt ventileret rum! Skabet bør ikke placeres på et sted, hvor det er udsat for direkte sollys og ikke være i nærheden af en varmekilde som ovn, radiator osv.
- Ventilations- og udluftningsåbningerne på skabet må ikke dækkes til eller spærres!
- Varme madvarer og drikkevarer stilles først i skabet, når de er afsvalede.
- Til optøning lægges frysevarer ind i køleafdelingen. Således udnyttes kulden i frysevarerne til at køle fødevarerne i køleskabet med.
- Sørg for, at skabsdøren ikke er længere åben end nødvendigt! Jo kortere tid skabsdøren står åben, desto mindre rim dannes der på fryseristerne.
- Rengør varmeveksleren (sort gitter) på skabets bagside hver andet år.

Tips mht. driftsstøj

Driftsstøj

For at holde den valgte temperatur konstant, går kompressoren i gang en gang imellem. Den støj, som opstår i denne forbindelse, er helt normal.

Den reduceres automatisk, så snart skabet er nået op på driftstemperatur.

Brummen kommer fra motoren (f.eks. kompressor). Den støj, som opstår i denne forbindelse, kan være noget højere i et kort stykke tid, efter at motoren er tændt.

Lydsvagt klukken og rislen

Høres typisk, når kølemidlet strømmer ind i de tynde rør.

Kort klik

Der høres et kort klik, når termostaten tænder og slukker for motoren.

Knæklyde høres

- under automatisk afrimning
- når skabet afkøles eller opvarmes (materialeekspansion).

På et skab med flere zoner eller nofrost-funktion kan der evt. høres en **lav brusende lyd** fra ventilatordriften og luftstrømningen inde i skabet.

Hvis den almindelige støj skulle blive for høj, er der ofte blot tale om en lille ting, der skal gøres.

Skabet står ikke stabilt

Stil skabet rigtigt ved hjælp af et vaterpas (indstil skruefødderne eller læg noget ind under).

Skabet berører andre møbler

Bevæg skabet, så det ikke berører møbler eller lign.

Skuffer, skåle eller hylder er ikke placeret rigtigt eller sidder i klemme

Kontrollér de forskellige dele og isæt dem i givet fald rigtigt.

Berører flasker eller beholdere hinanden i skabet

Sørg i dette tilfælde for afstand mellem de enkelte flasker og beholdere.

Afhjælpning af små forstyrrelser

Det er ikke ved alle fejl, der er behov for en servicemontør. Ofte er der blot tale om en lille ting, der skal gøres. Før De henvender Dem til kundeservice, bør De derfor prøve, om De ved hjælp af nedenstående tips selv kan løse problemet.

I sådanne tilfælde opkræves normalt honorar, også i garantiperioden.

Hvis feltet Fig. ②/5-8 ikke lyser:

Kontrollér om der er strøm, om stikket sidder rigtigt i stikkontakten, og om der er tændt for skabet.

Hvis "E1" Fig. ②/5 vises (blinkende) ved idriftsættelse af skabet:

Temperaturen i køleafdelingen er meget høj. Få minutter efter ibrugtagning af skabet vises den aktuelle temperatur i køleafdelingen.

Hvis "E2" Fig. ②/8 vises (blinkende) ved idriftsættelse af skabet:

Temperaturen i fryseafdelingen er meget høj. Få minutter efter ibrugtagning af skabet vises den aktuelle temperatur i fryseafdelingen.

Hvis lyset i køleafdelingen ikke fungerer:

- Pæren er defekt. Træk netstikket ud, fjern afdækningen (Fig. ⑭/A), udskift pæren, maks. 15 W, 230 V, sokkel E14, med samme type.
- Lyskontakten har sat sig fast (Fig. ⑭/B). Kontrollér om den kan bevæges. Kontakt kundeservice, hvis det ikke er tilfældet.

Hvis feltet Fig. ②/8 blinker og der ikke lyder et akustisk advarselssignal, har det været for varmt i fryseafdelingen pga. strømsvigt eller en defekt.

I felt **8** (blinker ikke) vises 5 sek. den højeste temperatur, der har været i fryseafdelingen, når der trykkes på **alarm** -tasten. Efterfølgende slettes denne værdi. Den aktuelle frysetemperatur vises derefter i felt **8** (blinker ikke).

* ikke alle modeller

Afhjælpning af små forstyrrelser

Hvis der i feltet vises en temperatur på over +3 °C, skal frysevarerne kontrolleres.

Hvis smag, lugt og udseende er uændret, kan varerne laves til færdigretter ved kogning eller stegning, og i denne form indfryses igen.

Den maksimale opbevaringstid gælder så ikke længere.

Hvis feltet Fig. 2/8 blinker efter længere tids drift og den akustiske advarsel lyder:

Fejl, det er for varmt i fryseafdelingen! I feltet ses den aktuelle frysetemperatur. Den akustiske advarsel slukkes ved at trykke på "alarm"  -tasten.

Mulige årsager til fejlen:

- Luftspalten foroven på skabet eller i soklen er dækket til,
- døren til fryseafdelingen er ikke lukket rigtigt,
- der er lagt ferske fødevarer i fryseafdelingen uden at tænde for superindfrysning,
- der er blevet lagt for mange ferske fødevarer i fryseafdelingen på én gang,
- høj omgivelsestemperatur.

Når fejlen er afhjulpet, trykkes på "alarm"  -tasten; feltet holder op med at blinke, når driftstemperaturen er rigtig i fryseafdelingen.

Hvis døren til fryseafdelingen har været åben i længere tid og fryseafdelingen ikke mere kommer op på den indstillede temperatur,

er kompressoren (kølemaskinen) så tiliset, at det automatiske afrimningssystem ikke mere er i stand til at afrime den eksisterende ismængde. I dette tilfælde tages frysevarerne ud af skabet og opbevares på et koldt sted.

Sluk for skabet og lad døren stå åben. Efter ca. 12 timer er isen tøet op i kølesystemet. Tænd for skabet og læg fødevarerne i fryseafdelingen.

Hvis problemet ikke kan løses ved hjælp af førnævnte tips, bedes De kontakte vor kundeservice.

For at undgå kuldetab bør døren ikke åbnes unødvendigt.

De må ikke selv udføre reparation af skabets elektriske dele.

Kundeservice

Typeskilt

Fig. 17

Det er vigtigt at have E-nummer og FD-nummer parat, når De henvender Dem til kundeservice.

Begge angivelser findes på typeskiltet nederst til venstre i skabet, ved siden af grøntsagsboksen.

Telefonnummeret på kundeservice findes i fortegnelsen over kundeservice eller i telefonbogen.

Henvisninger om utrangering og sikkerhet

Kast av gammelt apparat

Utrangerede kjøle- og fryseskap er ikke verdiløst avfall. Ved å skrote dem på en miljøvennlig måte, kan de gjenvinnes verdifulle råstoffer.

Trekk støpselet ut eller klipp over tilkopplingsledningen. Fjern eller ødelegg alle låser, slik forhindrer du at lekende barn kan bli innelåst og blir utsatt for livsfare.

Kjøle- og fryseskap inneholder isolasjons-gasser og kjølemidler som krever en fagkyndig avskaffelse. Pass på at rørledningene på kjøleapparatet ikke blir skadet før transport for sakkyndig og miljøvennlig avskaffelse.

På veien til deg er apparatet blitt beskyttet med emballasje. Alle brukte emballasjer er av miljøvennlige materialer og er egnet for resirkulering. Hjelp med å bidra til miljøvennlig avfallshåndtering og gjenvinning.

Ikke la barn få leke med emballasjen. Det er fare for at de kan kveles på grunn av kartongene og foliene.

Kommunen på stedet der du bor eller forhandleren kan gi deg adressen til recycling-bedrifter som tar imot det gamle apparatet.



Dette apparatet er klassifisert i henhold til det europeiske direktivet 2002/96/EF om avhending av elektrisk- og elektronisk utstyr (waste electrical and electronic equipment – WEEE). Direktivet angir rammene for innlevering og gjenvinning av innbytteprodukter.

Vårt bidrag til miljøvernet – vi bruker resirkulert papir.

Sikkerhetshenvisninger

Før du tar apparatet i bruk, må du lese nøye igjennom de informasjonene som finnes i bruks- og monteringsanvisningen. Disse inneholder viktige henvisninger for installasjon, bruk og vedlikehold av apparatet.

Oppbevar bruks- og monteringsanvisningen på et sikkert sted for evt. senere ny eier.

Produsenten overtar intet ansvar for skader som oppstår dersom de følgende anvisningene ikke blir fulgt:

- Apparatet må ikke tas i bruk dersom det er skadet, dersom du er i tvil, bør du kontakte leverandøren.
- Tilkopling og oppstilling skjer ifølge monteringsanvisningen. De elektriske betingelsene for tilkopling må stemme overens med angivelsene på typeskiltet.
- Ikke bruk damprensjøringsapparater for rengjøring eller avriming av skapet. Dampen kan komme inn i spenningsførende deler på apparatet og det kan forårsake kortslutning og elektrisk støt.
- Den elektriske sikkerheten er kun garantert når jordingssystemet på husets strømmnett er forskriftsmessig installert.
- I tilfelle av feil, ved vedlikeholds- eller rengjøringsarbeider må støpselet trekkes ut eller sikringen må slås av. Trekk i selve støpselet, ikke i ledningen.
- Reparasjoner på elektroapparater må kun gjennomføres av fagfolk. Dersom reparasjoner ikke blir sakkyndig utført, kan dette medføre stor fare for brukeren.
- Flasker som inneholder alkohol med høy prosent må alltid oppbevares stående og må holdes godt lukket under lagringen. Dessuten må det ikke lagres stoffer som har drivgass (f. eks. spraybokser, vispet kremfløte i sprayboks) eller som er eksplosive i skapet – eksplosjonsfare!

Henvisninger om utrangering og sikkerhet

- Drikkevarer i flasker og bokser, særlig kullsyreholdige drikkevarer, må ikke lagres i fryseskapet. Flasker og bokser sprekker.
- Skapets luftesprekker for inn- og uttak av luft må ikke dekkes til eller sperres.
- Sokkel, uttrekk, dører osv. må ikke brukes som stigbrett eller som støtte.
- Ikke la barn leke med skapet. Barn må aldri sette seg f. eks. på uttrekk eller henge seg opp i døren.
- Ved skap med lås, må nøkkelen til skapet oppbevares utilgjengelig for barn.
- Ispinner eller isbiter må ikke tas direkte inn i munnen fra fryserommet, (fare for forbrenning på grunn av veldig lave temperaturer).
- Ikke ta i frossen mat med våte hender, hendene kan fryse fast.
- OBS: Ventilasjonsåpningene i kassen på apparatet hhv. på det innebyggete apparatet må alltid holdes fritt tilgjengelig.
- OBS: Ledningene på kjølekretsløpet må ikke skades.
- OBS: Ikke bruk elektriske apparater i matvarerommene på apparatet, dersom de ikke tilsvarer den typen som er anbefalt av produsenten.



Dette skapet er svært miljøvennlig, for det bruker isobutan (R 600 a) i kjølekretsløpet; en miljøvennlig, men brennbar naturgass. Ved transport og oppsetting av skapet må man passe på at ingen deler av kjølekretsløpet skades. Unngå åpen ild eller antenningskilder ved skader og luft godt ut noen minutter av rommet skapet står i.

Advarsel: For hurtig opptining må det ikke brukes andre mekaniske eller kunstige hjelpemidler enn de som er anbefalt av produsenten.

Bestemmelser

Skapet er beregnet for kjøling og frysing av matvarer og for islaging.

Det er beregnet for bruk i husholdningen.

Ved yrkesmessig bruk må det tas hensyn til bestemmelsene som gjelder tilsvarende.

Skapet tilsvarer forskriftene for forebyggelse av uhell for kjøleanlegg (VGB 20).

Dette produktet tilsvarer gjeldende sikkerhetsbestemmelser for elektroapparater.

Kjølekretsløpet er kontrollert når det gjelder tettheten.

Ta hensyn til omgivelsestemperaturene

Avhengig av "klimaklassen" (se typeskiltet) kan dette apparatet drives ved følgende omgivelsestemperaturer: (Typeskiltet befinner seg til venstre nede i apparatet, bilde 17).

Klimaklasse	Omgivelsestemperaturer fra ... til
SN	fra +10 °C til 32 °C
N	fra +16 °C til 32 °C
ST	fra +18 °C til 38 °C
T	fra +18 °C til 43 °C

Dersom omgivelsestemperaturen underskrides, kan det bli for kaldt i kjølerommet. Dersom den overskrides, blir det for varmt i fryserommet.

Dersom omgivelsestemperaturen synker under den innstilte temperaturen i kjølerommet, blir kjølerommet like kaldt som omgivelsestemperaturen.

Ved omgivelsestemperaturer under +10 °C, kan det oppstå forstyrrelser i den helautomatiske avrimingen.

Plassering av apparatet

Sted

Et tørt, godt ventilert rom egner seg best som plasseringssted. Stedet bør ikke være utsatt for direkte sollys og ikke i nærheten av en varmekilde som f.eks. komfyr, varmeovn etc. Dersom det ikke kan unngås at skapet blir satt opp ved siden av en varmekilde, så må du bruke en isolasjonsplate eller du må overholde følgende minsteavstander til varmekilden.

Til komfyr 3 cm

Til olje- eller kullovner 30 cm.

Ved plassering ved siden av et annet kjøle- eller fryseskap må det være en minsteavstand til siden på 2 cm for å forhindre at det danner seg kondensvann.

Apparatet må stå fast og jevnt på gulvet. Ujevnheter i gulvet kan utjevnes med hjelp av skruføttene på framkanten, bilde 16. To hjul på baksiden hjelper til at apparatet lettere kan skyves inn i en nisje.

Omhengsling av skapdør

Foreta arbeidsskrittene i tallenes rekkefølge (bilde 16).

Elektrisk tilkopling

Skapet må kun tilkoples 220–240 V/50Hz vekselstrøm via en forskriftsmessig installert stikkontakt. Stikkontakten må være sikret med en 10A sikring eller høyere. Ved apparater for **ikke europeiske land** på det kontrolleres på typeskiltet om strømspenningen og strømtypen stemmer overens med strømmettet i huset. Typeskiltet finnes i kjølerommet nede til venstre (bilde 17).

En eventuell nødvendig utskifting av strømledningen må kun foretas av en fagmann.

Advarsel! Under ingen omstendigheter må apparatet tilkoples en elektronisk "energisparkontakt" (f. eks. Sava Plug), og til en vekselomformer som omformer likestrøm i 230 V vekselstrøm (f. eks. ved solaranlegg eller skipsnett).

Ventilasjon

Bilde 3

Den luften som varmes opp på baksiden av skapet må kunne passere opp bak skapet uhindret, ellers må kjølemaskinen yte mer og dette forhøyer strømforbruket. Derfor må aldri luftesprekkene for inntak og uttak av luft dekkes til.

Etter transporten ...

Etter at apparatet er slått på, må det stå loddrett i ca. 1/2 time.

Bli kjent med apparatet



Brett ut de siste sidene med bildene før du begynner å lese.

Bruksanvisningen gjelder for flere modeller, det er mulig at det er detaljavvik på bildene.

Helhetsoversikt

Bilde ①

- 1-12 Betjeningspanel
- 13 Kjølevifte / Innvendig lys
- 14 Glassbunn (lagringsrist)
- 15 Skuff for yoghurtbeger
- 16 Flaskerom
- 17 Avløp for avrimingsvann
- 18 Avløpsåpning
- 19 Frukt- og grønnsakskuff
- *20 Hylle for små bokser, tuber
- 21 Smør- ostebeholder
- 22 Eggeskål
- 23 Flaskeholder
- 24 Flaskehylle
- 25 Beholder for frosne varer
- 26 Frysekalender
- *27 Frysebrikke
- *28 Beholder for små ting
- *29 Hylle

- A Kjølerom
- B Fryserom

* ikke på alle modellene

Betjeningspanel (Kort oversikt)

Bild ②

- 1 -Tast
Apparatets hovedbryter på/av
- 2 tast kjølerom
PÅ/AV bryter for kjølerommet
- 3 "super" Tast for kjølerom
for max. kjøleeffekt
- 4 Innstillingstast for kjøleromstemperatur
kaldere, varmere
- 5 Indikasjon for
 - a) Aktuell kjøleromstemperatur
 - b) Innstillingstemperatur for kjølerom
- 6 Indikasjon "super" for kjølerom
- 7 Indikasjon "super" for fryserom
- 8 Indikasjon for
 - a) Aktuell kjøleromstemperatur
 - b) Innstillingstemperatur for fryserom
 - c) "Varmeste" temperatur i fryserommet
- 9 Indikasjon "alarm"
- 10 Innstillingstast for fryseromstemperatur
kaldere, varmere
- 11 "super" tast for fryserom
for max. fryseeffekt
- 12 "alarm" taste ("alarm-av"-tast)
 - a) for å slå av varsellyden
 - b) for å vise den varmeste temperaturen som har vært i fryserommet (kun når indikasjon 9 blinker)

Bli kjent med apparatet

Funksjonen av bryter- og kontrollelementene

Bilde ② Betjeningspanelet

- 1 -Tast
Apparatets hovedbryter brukes for å slå på og av hele apparatet.
- 2 -Tast kjølerom
Brukes for å slå på og av kjølerommet. (Kjølerommet kan kun tas i bruk når hovedbryteren 1 først slås på).
- 3 "Super"-tast for kjølerom
Brukes for å slå på og av superkjølingen. Driften blir angitt ved at indikasjon 6 lyser. Etter igangsetting blir kjølerommet kjølt ned i 6 timer ved den kaldeste temperaturinnstillingen. Deretter blir det stilt om til den innstilte kjøleromstemperaturen. Superkjølingen brukes når:
 - det legges inn store mengder ferske matvarer
 - for hurtig å kjøle ned drikkevarer
- 4 Innstillingstast for kjøleromstemperatur
(Kjøleromstemperaturen kan innstilles fra +2 °C til +11 °C).
Trykk tast " / °C".
Innstillingstemperaturen blir vist i 5 sek. på indikasjon 5.
Innstillingstasten trykkes gjentatte ganger eller holdes trykket inntil den ønskede temperaturen blir vist. Den sist innstilte temperaturen blir lagret. (Innstillingstemperaturen blir vist i løpende rekkefølge fra +11 °C til +2 °C. Etter +2 °C vises +11 °C igjen).
- 5 Temperaturindikasjon for kjølerom er kun i drift når hovedbryteren 2 for kjølerommet først slås på og viser to funksjoner:
 - a) **Aktuell kjøleromstemperatur.**
Uten å trykke noen tast, blir den aktuelle temperaturen i kjølerommet vist.
 - b) **Innstillingstemperatur for kjølerom.**
Etter å ha trykket innstillingstast 4, blir innstillingstemperaturen vist i 5 sek. Deretter vises igjen den „aktuelle kjøleromstemperaturen.
- 6 Indikasjonen "super" (kjøling)
Denne lyser kun når superkjølingen er i drift.
- 7 Indikasjonen "super" (frysing)
Denne lyser kun når superfrysingen er i drift.
- 8 Temperaturindikasjon for fryserom (viser 3 forskjellige temperaturer).
 - a) **Aktuell fryseromstemperatur.**
Uten å trykke noen tast blir den aktuelle temperaturen i fryserommet vist.
 - b) **Innstillingstemperatur for fryserom.**
Etter å ha trykket innstillingstast 10, blir innstillingstemperaturen vist i 5 sek. Deretter vises igjen den „aktuelle fryseromstemperaturen.
 - c) **"Varmeste temperatur" i fryserommet.**
Når indikasjon 8 blinker, har det på grunn av strømbrydd eller andre feil vært for varmt i fryserommet. Etter at du har trykket på blir den "varmeste temperaturen" som har vært i fryserommet vist på indikasjon 8.
Deretter blir denne verdien slettet - indikasjon 8 viser deretter den "aktuelle fryseromstemperaturen" uten å blinke.
- 9 Indikasjon "alarm"
lyser samtidig mens varsellyden høres, altså når det er for varmt i fryserommet. Den slukkes når fryserommet har nådd sin driftstemperatur.
- 10 Innstillingstast for fryseromstemperatur
Trykk " / °C"-tasten 10.
Innstillingstemperaturen blir vist i 5 sek. på indikasjon 8.

Bli kjent med apparatet

Innstillingstasten blir trykket gjentatte ganger eller holdes trykket inntil den ønskede temperaturen blir vist. Den sist innstilte verdien blir lagret.

(Innstillingstemperaturen blir vist i løpende rekkefølge fra $-16\text{ }^{\circ}\text{C}$ til $-26\text{ }^{\circ}\text{C}$. Etter $-26\text{ }^{\circ}\text{C}$ vises igjen $-16\text{ }^{\circ}\text{C}$).

11 "Super"-tast

Brukes for å slå på og av superfrysingen.

Ibruktakingen blir vist via indikasjon 7 "super". Superfrysingen brukes ved nedfrysing av store mengder ferske matvarer og slås på inntil **24 timer før de legges inn**.

Kuldemaskinen arbeider konstant etter at den er slått på, i fryserommet blir det nådd en meget lav temperatur.

12 "alarm" - tast

Brukes for å slå av varsellyden.

Varsellyden slås på når det er blitt for varmt i fryserommet, altså når det er fare for de frosne varene. (Samtidig blinker indikasjonen 9).

Det er mulig at varsellyden slås på uten at det er fare for de frosne varene

- når apparatet tas i bruk
- når det blir lagt inn ferske matvarer uten at superfrysingen blir slått på
- og når døren på fryserommet står lenge åpent.

Når varsellyden slås av blir den "akustiske advarselen" automatisk satt i nytt beredskap når fryserommet har nådd sin driftstemperatur igjen.

Innkobling og temperaturvalg

Bilde 2

- **Stikk støpselet inn i stikkontakten.**
- **Når tastene trykkes, høres en lyd for bekreftelse.**
- **Trykk hovedbryteren 1 for apparatet** Varsellyden høres. Indikasjon "alarm" 9 og indikasjonen for kjøleromstemperaturen 5 lyser. Indikasjonen "fryseromstemperatur" 8 blinker.
- **Trykk - tasten 12** Varsellyden stopper. Indikasjon 8 stopper å blinke. Dermed er apparatet i drift.
- **Innstilling av temperaturen for fryserommet** Trykk innstillingstasten 10 gjentatte ganger eller hold den trykket inntil den ønskede temperaturen blir vist. Den sist innstilte verdien blir lagret. (Innstillingstemperaturen blir vist i løpende rekkefølge fra $-16\text{ }^{\circ}\text{C}$ til $-26\text{ }^{\circ}\text{C}$. Etter $-26\text{ }^{\circ}\text{C}$ vises igjen $-16\text{ }^{\circ}\text{C}$).
- Vi anbefaler en innstilling av fryseromstemperaturen på $-18\text{ }^{\circ}\text{C}$.
- **Innstilling av temperaturen for kjølerommet** Innstillingstasten 4 trykkes gjentatte ganger eller holdes trykket inntil den ønskede temperaturen blir vist. Den sist innstilte verdien blir lagret. (Innstillingstemperaturen blir vist i løpende rekkefølge fra $+11\text{ }^{\circ}\text{C}$ til $+2\text{ }^{\circ}\text{C}$. Etter $+2\text{ }^{\circ}\text{C}$ vises igjen $+11\text{ }^{\circ}\text{C}$).
- Vi anbefaler en innstilling av kjøleromstemperaturen på $+4\text{ }^{\circ}\text{C}$.
- En korrektur av temperaturinnstillingen gjør seg kun langsomt gjeldende.

Innkobling og temperaturvalg

Henvising

- Temperaturen i kjølerommet kan også variere dersom:
 - døren blir åpnet ofte
 - det legges inn store mengder ferske matvarer i kjøle- og fryserommet,
 - omgivelsestemperaturen forandres,
 - endring av innstillingen av temperaturvelgeren for fryserommet eller superfrysingen.
- Dersom det under ibruktakingen av apparatet ikke blir vist noen temperatur, er det ennå for varmt i kjøle- eller fryserommet.
- **Frontsiden av apparatet blir delvis oppvarmet, dette forhindrer at det dannes seg kondens ved området rundt dørpakningen.**
- Dersom døren på fryserommet ikke lar seg åpne straks etter at den er lukket, så vent i noen minutter inntil det undertrykket som er oppstått har utjevnet seg.
- Mens kjølemaskinen er i gang, danner det seg små vannperler eller rim på bakveggen i kjølerommet. Dette er funksjonsbetinget. Det er ikke nødvendig å skrape av eller å tørke av dette. Bakveggen rimes automatisk av. Vannet blir fanget opp i avløpsrennen (bilde 11/B), blir ledet til kjølemaskinen og fordampes der.
- **Temperaturviseren for kjøle- hhv. fryserommet forandrer seg relativt langsomt, alt etter hvor mye som lagres i rommene, og forholder seg på samme måte som tingene som lagres i kjøle- eller fryserommet. Temperaturviseren forandrer seg ikke selv om døren står åpen i noen minutter.**

Utkobling, når apparatet skal tas ut av bruk

Utkobling

Trykk hovedbryteren bilde 2/1, dermed er apparatet slått av.

Kjølerommet tas ut av bruk

Dersom kun kjølerommet skal tas ut av bruk trykkes PÅ/AV-bryteren for kjølerommet (bilde 2/2) så lenge inntil indikasjonen (bilde 2/5) slukkes.

Når apparatet skal tas ut av bruk

Dersom apparatet ikke skal brukes på en tid: trykker du hovedbryteren bilde 2/1, rengjør skapet og lar døren stå litt åpen.

Henvisninger

Dersom du rengjør kjølerommet og vil slå av lyset, trykkes hovedbryteren (bilde 2/1).

Vifte i kjølerommet

Bilde 1/13

Viften i taket på kjølerommet forhøyer hastigheten for luftsirkulasjonen.

Resultatet:

- En jevn fordeling av temperaturen i hele kjølerommet.
- Etter at døren har vært åpen, oppnås ganske snart den opprinnelige temperaturen igjen.
- Etter en endring av temperaturinnstillingen blir den nye temperaturen raskt oppnådd igjen.
- Ferske matvarer kan oppbevares lenger på grunn av den lave luftfuktigheten.

Påfylling av matvarer

Pass på når du fyller mat i skapet

- Varme retter eller drikkevarer må først avkjøles utenfor skapet.
- Matvarer må helst være innpakket eller godt tildekket før de legges inn i skapet. Derved holdes de ferske og beholder aroma, farge og fuktighet, dessuten tar de ikke smak fra andre matvarer. Matvarer uten emballasje slik som grønnsaker, frukt og salat kan lagres i grønnsakbeholderen.
- Olje og fett må ikke komme i berøring med kunststoffdelene eller dørpakningen (disse kan bli porøse på grunn av dette).
- Ikke oppbevar eksplosive stoffer i kjøleskapet. Drikkevarer med høy prosent alkohol må kun oppbevares lukket og må stå i lodrett stilling. – **eksplosjonsfare!**
- Flasker med væsker som kan fryse må ikke lagres i fryserommet. Dette kan føre til at flaskene sprekker.

Eksempel på påfylling av skapet

Bilde 1

Kjølerommet (A)

På **hyllene (14)** ovenfra og nedover bakst, ferdige retter, melkeprodukter.

I **skuffen (15)** ost, pålegg og yoghurt.

I **grønnsakskålen (19)** grønnsaker, bokser.

I **hyllene (20)** små flasker, bokser.

I **boksen (21)** smør og ost.

I **flaskehyllen (24)** store flasker.

Fryserommet (B)

I de øvre **fryseboksene (25)** kan du lagre matvarer.

*På **frysebrikken (27)** lagring av små frosne ting og tilberedning av is

Den innvendige innredningen

De forskjellige skuffene og hyllene i kjølerommet kan forandres på også når døren står 90° åpen.

Trekk hyllene framover, senk dem ned, ta dem ut og sett dem på ønsket sted (bilde 4).

* Flaskehyllen

I fordypningene kan flaskene lagres eller stables sikkert (bilde 5, 6).

For fylling eller tømning kan den lille skuffen trekkes ut. Holderne for yoghurtbeger i skuffen kan skyves til venstre eller høyre på hyllene (bilde 9).

Eggholderne i beholderne kan klaffes opp, dermed kan du nytte plassen for lagring tuber, små bokser osv.

For at flaskene ikke skal velte når døren blir åpnet eller lukket, kan de sikres fast med flaskeholderne, bilde 10/A.

Alle hyllene og beholderne i døren kan tas ut for rengjøring.

Når de skal tas ut, løftes beholderne eller hyllene opp. Bilde 8/A.

* Boksen for små deler (bilde 15) er beregnet for lagring av små gjenstander (små flasker/glass, medikamenter o.a.). Den finnes i dørhyllene til venstre eller høyre og kan forskyves. Dersom du vil fjerne boksen for små deler, løftes ned opp.

* Ikke på alle modeller

Frysing, lagring

Når du kjøper frosne varer må du ta hensyn til følgende

- Når du kjøper varer som allerede er frosne, må du passe på emballasjen. Den må ikke være skadet.
- Holdbarhetsdatoen må ikke være overskredet.
- Temperaturindikasjonen ved frysedisken må være på minst -18 °C eller lavere.
- Kjøp frosne varer til slutt på innkjøpsturen og transporter dem raskest mulig hjem, godt innpakket i avispapir eller i en spesiell frysepose. Legg dem så straks i fryseskapet.

Når du selv skal fryse ned mat

Dersom du selv skal fryse ned mat, må du kun bruke ferske, fine matvarer.

Egnet for frysing er

Kjøtt og pølser, fjærkre og vilt, fisk, grønnsaker, urter, frukt, bakvarer, pizza, ferdigretter, matrester, eggeplomme og eggehvite.

Ikke egnet for frysing er

Hele egg i eggeskall, sur fløte og majones, bladsalat, reddiker, nepe og løk.

Forvelling av grønnsaker og frukt

For at fargen, smaken, aromaen og vitamin "C" skal bibeholdes, bør grønnsaker og frukt forvelles før de fryses ned.

(Ved forvelling blir grønnsakene og frukten i kort tid lagt ned i kokende vann. – Bøker om frysing og forvelling fås i bokhandelen.)

Innpakking av matvarer

Matvarene bør pakkes inn i passe store porsjoner.

Frukt og grønnsaker bør fryses i porsjoner som ikke er større enn 1 kg, kjøtt porsjoneres inntil 2,5 kg. Mindre porsjoner

fryser hurtigere og kvaliteten blir således bedre både ved opptiningen og tilberedningen.

Matvarer må pakkes lufttett, slik at de ikke mister smak eller tørker ut.

Som emballasje egner seg best:

Kunststoff-folier, plastfolie av polyetylen, aluminiumsfolie og frysebegre. Disse produktene finnes i handelen.

Uegnet er:

Innpakningspapir, smørpapir, cellofanpapir, bosposer og brukte kjøpeposer.

Pakk matvarene inn i emballasjen, trykk ut luften og lukk emballasjen tett igjen.

Som lukkemekanisme brukes:

Gummiringer, kunststoffclips, bånd, klebebånd som tåler kulde eller lignende. Poser og plastfolie kan sveises sammen med et spesielt sveiseapparat.

Før matvarene legges inn i fryseskapet må du kjennetegne frysepakken med angivelse om innhold og innfrysingsdato.

Maksimal frysekapasitet

Matvarer bør helst fryses ned så fort som mulig slik at de blir helt gjennomfrosne. Kun på denne måten garanteres det at vitaminer, næringsverdi, utseende og smak blir beholdt. Den maksimale frysekapasiteten til fryseskapet ditt bør derfor ikke overskrides.

Følgende mengder matvarer kan fryses ned innen 24 timer i den øvre fryse-skålen

Ved apparater med 60 cm bredde max. 12 kg

Matvarer som allerede er nedfrosset må ikke komme i berøring med de matvarene som skal fryses ned. Du må ellers stable om maten.

Varme retter eller drikkevarer må avkjøles ved romtemperatur før de fryses ned.

Frysing, lagring

Superkjøling

Før du går og handler bør du slå på superkjølingen 3-4 timer på forhånd, senest når du legger inn de ferske matvarene. Trykk ganske enkelt superkjøle-tasten "**super**" (bilde ②/3). "**Super**" indikasjonen (bilde ②/6) viser driften. Under superkjølingen blir kjølerommet 6 kjølt ned til en lav temperatur. Deretter blir det automatisk stilt om til den temperaturen som var innstilt før superkjølingen.

Superinnfrysning

Dersom det allerede blir lagret varer i fryserommet, bør superinnfrysingen slås på noen timer før du legger inn nye varer. Vanligvis holder 4–6 timer. Dersom du vil gjøre nytte av den maksimale frysekapasiteten, trengs det 24 timer. Ved mindre mengder matvarer (inntil 2 kg) er dette ikke nødvendig. For å starte superfrost-funksjonen trykkes supertasten bilde ②/11.

"**super**"-indikasjonen viser funksjonen. Etter innkoplingen blir det oppnådd en meget lav temperatur. Superfrysingen slås av automatisk etter ca. **53 timer** etter at den er slått på.

Lagring av maten

På at matvarene skyves så langt som mulig inn i kjølerommet. Det er viktig for piktig luftseirkulasjon.

Frysekalender

Bilde ⑬/27

Kvaliteten på dypryste matvarer kan forringes dersom den oppbevares for lenge i fryserommet. Tallene ved siden av symbolene på frysekalenderen indikerer antall måneder du kan forvare ulike matvarer i fryserommet.

Ferdig fryste matvarer kjøpt i batikk har allerede produksjonsdato eller best-for data.

*Frysebrikke

Bilde ⑦

Frysebrikken egner seg for å oppbevare isskålene og for å fryse ned bær, fruktstykker, urter og grønnsaker enkeltvis. For enkeltvis nedfrysing fordeles tingene jevnt på brettet og gjennomfrysnes i ca. 10 til 12 timer. Deretter fylles de i fryseposer eller i beholdere. For opptining legges tingene enkeltvis ved siden av hverandre.

Opptining av frosne varer

Alt etter type og behov kan du velge mellom følgende muligheter:

I romtemperatur,
I kjøleskap,
I elektrisk stekeovn,
med/uten varmluftventilator,
I mikrobølge.

Frosne varer som er litt eller helt opptint kan fryses ned igjen, dersom kjøttet eller fisken ikke har vært lenger opptint enn én dag ved +3 °C, for andre frosne varer gjelder tre dager.

Dersom smak, lukt og utseende ikke har forandret seg, kan matvarene tilberedes ved koking, steking eller du kan lage en ferdigrett av dem og så fryse dem ned igjen.

Den maksimale lagringstiden må i dette tilfellet ikke nyttes fullt ut.

Tilberedning av is

Bilde ⑫

Fyll isskålene ³/₄ med vann og sett dem inn i fryserommet.

De frosne isbitene lar seg lett løse ved å vri på skålen.

* Ikke på alle modeller

Rengjøring

Apparatet bør rengjøres to ganger i året.

Før rengjøring må du alltid trekke ut støpselet eller skru ut sikringen.

Ikke bruk damp- eller høytrykksvasker. Den varme dampen kan føre til skader på overflaten og på de elektriske delene – fare for strømstøt!

Rengjøringsvannet må ikke trenge inn i kontrollarmaturet eller inn i lyset. For rengjøring av hele skapet utenom dørpakningen, er lunket vann med et mildt, lett desinfiserende rengjøringsmiddel, f. eks. oppvaskmiddel godt egnet. Ikke egnet er sand- og skuremidler eller syreholdige pussemidler hhv. kjemiske løsemidler.

Dørpakningen må kun tørkes av med klart vann og må deretter tørkes av grundig.

Dersom det er mulig bør varmeveksleren (det svarte gitteret) rengjøres med en kost eller en støvsuger hvert annet år. Dette hjelper til å bevare apparatets effektivitet og det sparer også strøm.

Oppsamlingsrennen (bilde ⑪/B) og avløpshullet (bilde ⑪/A) i kjølerommet må rengjøres oftere, slik at avrimsingsvannet kan renne uhindret ut.

*Viktige henvisninger for apparater av rustfritt stål

Middelet kan fåes i handelen under navnet "Chromol" eller hos kundeservice undet artikkelnummer

FOR Å FÅ BIBEHOLDE DET HØYVERDIGE UTSEENDE PÅ APPARATET DITT, BØR DU BEHANDLE DEN RUSTFRIE STÅLOVERFLATEN STRAKS ETTER MONTERINGEN MED DET FLYTENDE PLEIEMIDDELET „CHROMOL". GJENTA DENNE BEHANDLINGEN MED REGELMESSIGE MELLOMROM.

indent-nr. 310359 som 500 ml sprayflaska och under

För att inte skada ytan, använd under inga omständigheter riviga svampar, metallborstar, vassa föremål eller skurmedel. Inte heller kemiskt aggressiva rengöringsmedel som avfrostspray, ugnsrengöringsmedel, lösningsmedel eller fläckborttagningsmedel får användas.

OBS!

Må oppbevares utenfor barns rekkevidde
Må aldri brukes på overflater som kommer i kontakt med matvarer.
Må ikke brukes på varme overflater
Inneholder alifatisk kullvannstoff, olje og aromatiske forbindelser.

* Ikke på alle modeller

Tips om energisparing

- Still fryseskapet opp i et kjølig, godt ventilert rom, beskytt det mot direkte sollys og sørg for at det ikke er i nærheten av en varmekilde (ovn etc.).
- Luftesprekkene på apparatet må ikke dekkes til.
- Varme matvarer må først settes inn i fryseskapet når de er avkjølet.
- For opptining legges frysevarene først i kjølerommet. Dermed kan du utnytte den kulden som er inni frysevarene for å kjøle ned varene i kjøleskapet.
- For ilegging og uttak av skapet bør du la døren stå åpent så kort tid som mulig. Jo kortere tid døren står åpen, jo mindre blir isdannelsen på fryseristene.
- Varmeveksleren (svart gitter) på baksiden av skapet må rengjøres hvert annet år.

Henvisninger om driftsstøy

Driftsstøy fra apparatet

For å holde den valgte temperaturen konstant, slår apparatet kompressoren av og på med jevne mellomrom. Herved oppstår det støylyder som er normale. Disse blir lavere når apparatet har nådd sin normale driftstemperatur.

Brumming

er lyden som kommer fra motoren (kompressoren). Den kan av og til være noe høyere når motoren slås på.

Rasle-, dryppe- og surrelyder

kommer fra kjølemidlet som renner igjennom rørene.

Et kort klikk

kan høres når termostaten slår motoren på eller av.

Det kan høres smekkellyder når...

- den automatiske avrimingen slås på.
- når apparatet kjøles av hhv. varmet opp (materialutvidelse).

Ved apparater med flere soner eller ved Nofrost-apparater kan det høres en **svak surring** fra ventilatoren når den er i drift og når luften strømmer rundt på innsiden av apparatet.

Dersom disse lydene som er forårsaket av funksjonen er for høye, kan dette ofte ha enkle årsaker som lett kan forandres på.

Apparatet står ujevnt

Renn inn apparatet med hjelp av et water. Still inn skrufføttene eller legg noe under.

Apparatet "støter mot" noe

Trekk apparatet bort fra de tingene som det støter mot.

Lagringsskuffene, kurvene og hyllene vakler eller klemmer

Kontroller delene som kan tas ut og plasser dem om nødvendig på et annet sted slik at de ikke vakler.

Flaskene berører hverandre

Sett flaskene litt fra hverandre.

Små feil som du kan reparere selv

Ikke alle feil må repareres av kundeservice. Ofte er det kun småting som skal til. Før du ringer til kundeservice bør du kontrollere om du ikke selv kan utbedre feilen.

I slike tilfeller må nemlig montørens fulle innsats beregnes, også innenfor garantitiden.

Dersom indikasjonen bilde ②/5-8 ikke lyser:

Kontroller om apparatet har strøm, om støpselet er riktig satt inn i stikkkontakten og om apparatet er slått på.

Dersom indikasjon ②/5 "E1" (blinker) blir vist når apparatet blir tatt i bruk:

Det er for varm temperatur i kjølerommet. Få minutter etter at apparatet blir tatt i bruk vises kjøleromstemperaturen.

Dersom indikasjon ②/8 "E2" (blinker) blir vist når apparatet blir tatt i bruk:

Det er for varm temperatur i fryserommet. Få minutter etter at apparatet blir tatt i bruk vises fryseromstemperaturen.

Når lyset i kjølerommet ikke fungerer:

- Lampen er defekt. Trekk ut støpselet, ta av dekelet (bilde ⑭/A), skift ut pæren med en av samme typen max. 15 W, 230 V, sokkel E14.
- Lysbryteren er klemt fast (bilde ⑭/B). Kontroller om den lar seg bevege. Dersom ikke, må du ringe til kundeservice.

Dersom indikasjonen i bilde ②/8 blinker, men du hører ikke noen varsellyd, så har det vært for varmt i fryserommet på grunn av et strømbrudd eller en annen feil.

Etter at du har trykket **alarm**  -tasten, blir det på indikasjon 8 (blinker ikke) vist den varmeste temperaturen som har vært i fryserommet i 5 sekunder. Deretter blir denne verdien slettet. Indikasjon 8 viser deretter den aktuelle fryseromstemperaturen uten å blinke.

Når indikasjonen viser at det har vært mer enn +3°C, må du kontrollere tilstanden til de frosne varene.

Dersom smak, lukt og utseende er uforandret, kan du tilberede varene til en ferdigrett ved å koke eller steke dem. Deretter kan du fryse dem ned igjen.

Den maksimale lagringstiden må deretter ikke utnyttes fullt ut.

Når indikasjonen ②/8 blinker og varsellyden høres etter lengre drift:

Feil. I fryserommet er det for varmt! På indikasjonen blir den aktuelle temperaturen vist. For å slå av varsellyden trykkes tasten **"alarm"** .

Mulig årsak til feilen er:

- Luftespalten oppe på apparatet hhv. i sokkelen er dekket til,
- døren til fryserommet er ikke riktig lukket,
- det er blitt lagt inn ferske varer uten å slå på superfrysingen,
- det er blitt lagt for stor mengde ferske matvarer inn på en gang til frysing,
- det er for høy omgivelsestemperatur.

Etter at feilen er utbedret, trykkes **"alarm"**  -tasten blinkingen stopper når fryserommet har nådd sin vanlige driftstemperatur.

Dersom døren på fryserommet har stått åpen i lang tid og fryserommet ikke når den innstilte temperaturen

er kondensatoren (kuldeprodusenten) så sterkt isete at det helautomatiske avrimingssystemet ikke lenger kan avrime den store mengden is. I dette tilfellet må de frosne varene tas ut og lagres godt isolert på et kjølig sted.

Slå av apparatet og la døren til fryserommet stå åpen. Etter ca. 12 timer er isen i kjølesystemet tinet opp. Slå apparatet på igjen og legg de frosne varene inn.

Dersom feilen ikke kan utbedres med hjelp av de henvisningene som er ført opp her, så ring i alle tilfeller til kundeservice.

Åpne ikke døren unødige ofte, slik at kulden ikke går tapt.

Ikke gjennomfør videre arbeider selv, særlig ikke på de elektriske delene på apparatet.

Kundeservice

Typeskiltet

Bilde 

Vennligst oppgi E-nummer og FD-nummer ved alle henvendelser til kundeservice.

Begge disse sifrene befinner seg på feltet på typeskiltet som har svart kant. Typeskiltet finnes inne i kjøleskapet nede til venstre ved siden av grønnsakskuffen..

Adressen og telefonnummeret til kundeservice finner du i fortegnelsen over våre forhandlere eller i telefonkatalogen.

Råd beträffande skrotning av gamla kyl-/frysåp och säkerhetsanvisningar

Råd beträffande skrotning

Uttjänta kyl-/frysåp är inte värdelöst avfall! Genom miljöriktig skrotning kan värdefulla råvaror återvinnas.

Dra ut stickkontakten ur vägguttaget. Klipp av anslutningsladden så nära åpåt som möjligt och avlägsna sladd och stickkontakt. Förstör låset. På så vis kan du förhindra att lekande barn låser in sig i kyl-/frysen och utsätter sig för livsfara.

Kyl-/frysåp innehåller kylmedel och gaser i isoleringen vilket kräver en fackmannamässig skrotning. Se till att rörledningarna inte skadas innan åpåt skrotas.

Tack vare förpackningen skyddas din nya kyl/frys på vägen till dig. Allt förpackningsmaterial är skonsamt mot naturen och är återanvändbart. Hjälptill genom att ta hand om förpackningsmaterialet på ett miljöriktigt sätt.

Låt inte barn leka med emballaget! Kvävningrisk på grund av wellpapp och folie.

Hör med din kommun eller ditt lokala renhållningsverk om vad som gäller.



Denna enhet är märkt i enlighet med det europeiska direktivet 2002/96/EG om avfall som utgörs av eller innehåller elektroniska produkter (waste electrical and electronic equipment - WEEE). Direktivet anger ramarna för inom EU giltigt återtagande och korrekt återvinning av uttjänta enheter.

Vårt bidrag till en bättre miljö – vi trycker på returpapper

Säkerhetsanvisningar

Läs noggrant igenom bruks- och monteringsanvisningarna, både anvisningar, råd och varningstexter innan åpåt installeras och tas i bruk. På så sätt får du viktig information om hur åpåt ska installeras, användas och skötas.

Spara bruks- och monteringsanvisningarna så att nästa ägare får ta del av all information.

Om råden nedan inte följts kan inte tillverkaren ställas till ansvar.

- Använd inte ett åpåt som är skadat. Ta kontakt med handlaren om du är tveksam.
- Anslutning och uppställning skall ske enligt monteringsanvisningen. För att man ska kunna ansluta åpåt måste spänning och ström från vägguttaget stämmas med uppgifterna på typskylten.
- Använd under inga omständigheter en ångrengörare vid rengöring eller avfrostning av åpåt. Ångan kan nå spänningsförande delar av åpåt och orsaka kortslutning eller överslag.
- Elsäkerheten hos åpåt garanteras endast om det elektriska uttaget är jordat enligt föreskrifterna.
- Dra alltid ut stickkontakten ur vägguttaget eller skruva ur säkringen vid rengöring och i händelse av fel. Dra i stickkontakten, aldrig i anslutningsladden.
- Service och reparationer bör endast utföras av serviceföretag som godkänns av leverantören. Använd endast reservdelar som tillhandahålls av sådana företag.
- Starkspriftflaskor bör förvaras stående och väl tillslutna. Förvara aldrig produkter som innehåller brännbara drivgaser (t. ex. gräddspray, sprayflaskor) eller explosiva gaser och

Råd beträffande skrotning av gamla kyl-/frysåp och säkerhetsanvisningar

vätskor i kyl- eller frysutrymme – Explosionsrisk!

- Förvara aldrig vätska i flaskor eller burkar av glas i synnerhet inte kolsyrade drycker i frysåpåt. De kan frysa sönder.
- Täck inte för ventilationsöppningarna!
- Stöd dig aldrig på dörren och använd inte sockel eller utdragslådor som trappsteg.
- Låt inte barn leka med åpåt.
- Förvara nyckel till åpåt utrustade med lås utom räckhåll för barn.
- Stoppa inte isbitar direkt från frysen i munnen. (Risk för brännskada på grund av den mycket låga temperaturen!)
- Ta inte med våta händer inuti frysåpåt. Händerna kan fastna i metalldelar eller djupfrysta varor.
- OBSERVERA: Täck aldrig för ventilationsöppningarna i åpåt resp. inbyggnadssåpåt.
- OBSERVERA: Skada inte rören i kylkretsen.
- OBSERVERA: Använd aldrig elektriska apparater i livsmedelsfacken, såvida det inte handlar om en typ som tillverkaren rekommenderar.



Detta åpåt är mycket skonsamt mot miljön eftersom kylkretsen innehåller isobutan (R 600 a), som är en miljövänlig men brännbar naturgas. Se till att inte någon del av kylkretsen skadas när åpåt transporteras och installeras. Vid skador, undvik öppen eld och olika ty per av tändare samt vädra utrymme där åpåt står under några minuter. Varning: Använd aldrig andra hjälpmedel (vassa föremål, värmefläktar eller dylikt) än de som rekommenderas av tillverkaren för att påskynda avfrostningen.

Bestämmelser

Detta åpåt är endast avsett för förvaring och infrysning av matvaror och för tillverkning av istärningar för normalt hushållsbruk.

Åpåt skall stå i ett uppvärmt bostadsutrymme.

Om det används yrkesmässigt (storkök, restaurang e d) gäller motsvarande bestämmelser.

Åpåt uppfyller de tyska arbetarskyddsföreskrifterna för kylanläggningar (VBG 20).

Åpåt uppfyller säkerhetsbestämmelserna för elektrisk utrustning.

Köldkretsen är testad med avseende på täthet.

Omgivningstemperatur

Beroende på "klimatklass" (se typskylten) kan åpåt användas vid följande omgivningstemperaturer: (Typskylten sitter längst ner till vänster i åpåt. Bild 17).

Klimatklass	Omgivningstemperatur från ... till
SN	+10 °C till 32 °C
N	+16 °C till 32 °C
ST	+18 °C till 38 °C
T	+18 °C till 43 °C

Sjunker den omgivande temperaturen under de nedre temperaturgränserna, blir det för kallt i kylåpåt. Stiger den omgivande temperaturen över de övre temperaturgränserna, blir det för varmt i frysdelen.

Sjunker den omgivande rumstemperaturen under den temperatur som ställts in för kylåpåt, blir det lika kallt i kylåpåt som i rummet.

Om den omgivande rumstemperaturen understiger +10 °C kan det förekomma störningar i den helautomatiska avfrostningen.

Installation

Placering

Placera skåpet i ett torrt rum med god ventilation. Ställ det inte i direkt solljus eller i närheten av en värmekälla (spis, element etc.). Om detta inte går att undvika måste lämplig isolerskiva placeras mellan skåp och värmekälla. Isolerskiva behövs inte om minimiavstånden är följande:

Till elspis, 3 cm.

Till annan värmekälla, 30 cm.

Om skåpet placeras bredvid ett annat kyl- eller frysskåp bör avståndet mellan dem vara minst 2 cm. Detta för att undvika kondensbildning.

Vi rekommenderar underläggsskivor för kylenheterna så att rengöringsvatten som eventuellt rinner ut inte skadar golvet.

Tänk på att plaster av olika typer inte trivs ihop och att migration kan uppstå (färgförändringar).

Kyl/frysen måste stå på plant och stadigt underlag. Justera skåpet med de båda skruvfötterna i skåpets framkant om golvet är ojämnt. Bild 16.

Tack vare de två hjulen på baksidan går det lätt att skjuta in skåpet i en nisch.

Hänga om dörren

Montera i den ordning siffrorna i bild 16 anger.

Elektrisk anslutning

Skåpet får endast anslutas till jordat vägguttag, 220–240 V/50 Hz växelström. Väggtuttet ska vara säkrat för 10 A. När det gäller skåp för **icke europeiska länder** måste man noga kontrollera om spänning och strömtyper på typskylten överensstämmer med elnätet på platsen. Typskylten sitter längst ned till vänster i kylskåpet. Bild 17.

Om det eventuellt är nödvändigt att byta nätkabeln måste arbetet göras av fackman.

Varning! Under inga omständigheter får skåpet anslutas till en elektronisk "energisparkontakt" (t. ex. Sava Plug) och till växelriktare som omvandlar likström till 230 V växelström (t. ex. solexanläggningar eller fartygsnät).

Ventilation

Bild 3

Luften bakom skåpet värms upp och måste därför kunna ledas bort. I annat fall får kompressorn arbeta mer, vilket leder till högre strömförbrukning. Kompressorns livslängd kan också förkortas. Se därför till att ventilationsöppningarna ej täcks över!

Efter transporten ...

Låt skåpet stå upprätt ungefär en halvtimme innan det slås på första gången.

Lär känna ditt nya kyl-/frysskåp



Längst bak i bruksanvisningen finns bilder på skåpet. Vik ut uppslaget och titta på dem samtidigt som du läser texten.

Denna bruksanvisning gäller för flera modeller och därför kan vissa skillnader förekomma i de detaljer som syns på bilderna.

Översiktsbild

Bild 1

- 1-12 Manöverpanel
- 13 Kylfläkt / Innerbelysning
- 14 Glashylla (galler)
- 15 Låda för yoghurtförpackningar
- 16 Flaskhylla
- 17 Smältvattenavlopp
- 18 Dräneringshål för smältvatten
- 19 Frukt- och grönsakslåda
- *20 Hylla för små burkar, tuber
- 21 Smör- och ostfack
- 22 Äggfack
- 23 Flaskhållare
- 24 Flaskfack
- 25 Fryslåda
- 26 Fryskalender
- *27 Infrysningsbricka
- *28 Låda för småsaker
- *29 Hylla

- A Kyldel
- B Frysdel

* Endast vissa modeller

Kontrollpanelen (Översikt)

Bild 2

- 1 **Knapp**
Huvudströmbrytare till/från
- 2 **Knapp för kylskåpet**
TILL/FRÅN strömbrytare för kylskåpet
- 3 **"super" knapp för kyldelen**
För maximal kyla.
- 4 **Knapp för att ställa in temperaturen i kyldelen**
kallare, varmare
- 5 **Indikator för**
 - a) aktuell kyltemperatur
 - b) den inställda temperaturen för kyldelen
- 6 **"Super"-indikator för kyldelen**
- 7 **"Super"-indikator för frysdelen**
- 8 **Indikator för**
 - a) aktuell kyltemperatur
 - b) Den inställda temperaturen för frysdelen
 - c) "Varmaste" temperatur i frysdelen
- 9 **Indikator "alarm"**
- 10 **Knapp för att ställa in temperaturen i frysdelen**
kallare, varmare
- 11 **"super" knapp för frysdelen**
för maximal infrysningskapacitet
- 12 **"alarm" knapp ("alarm-från"-knapp)**
 - a) för att stänga av varningssignalen
 - b) för att visa den varmaste temperatur som förekommit i frysdelen (endast när indikatorn 9 blinkar)

Lär känna ditt nya kyl-/frysdkåp

Funktioner hos knappar och indikatorer

Bild ②

1 knapp

Med huvudströmbrytaren slår man till och från strömmen till hela skåpet.

2 knapp kylskåp

Med denna knapp stänger du av respektive slår på strömmen till kylskåpet. (Kylskåpet kan endast sättas igång om huvudströmbrytaren 1 innan dess slagits på).

3 "super" knapp för kyldelen

För att sätta igång och stänga av superkylningen. Bokstäverna indikatorn 6 lyser när funktionen är igång.

Efter det att funktionen slagits på kommer kyldelen att under 6 timmar kylas maximalt. Därefter slås om till den tidigare inställda temperaturen.

Slå på superkylningen :

- när stora mängder färska matvaror läggs in
- för att snabbkyla drycker

4 Knapp för att ställa in temperaturen i kyldelen

(Temperaturen i kyldelen kan ställas in från +2 °C till +11 °C).

Tryck på knappen "  / °C".

Indikator 5 visar under 5 sekunder den inställda temperaturen.

Tryck upprepade gånger på knappen eller håll den intryckt tills önskad temperatur visas. Det senast inställda värdet lagras.

(Den inställda temperaturen visas fortlöpande från +11 °C till +2 °C. Efter +2 °C visas åter +11 °C).

5 Temperaturindikator för kylskåpet

lyser endast när huvudströmbrytaren 2 för kylskåpet slagits på och anger två funktioner:

a) Aktuell temperatur i kylskåpet

visas här utan att du behöver trycka in någon tangent.

b) Inställd temperatur i kylskåpet

Sedan man tryckt på knappen 4 visas den inställda temperaturen under fem sekunder. Därefter visas åter den "aktuella" kylskåpstemperaturen.

6 Indikatorn "super" (kylning)

Den lyser endast när superkylningen är igång.

7 Indikatorn "super" (infrysning)

Den lyser endast när infrysningsfunktionen är igång.

8 Temperaturindikator för frysdelen

(visar tre olika temperaturer):

a) Aktuell temperatur i frysskåpet

visas här utan att du behöver trycka in någon tangent.

b) Inställd frysskåpstemperatur

När knappen 10 tryckts in, visas under fem sekunder inställd temperatur. Därefter visas den "aktuella" frysskåpstemperaturen.

c) "Varmaste temperatur" i frysskåpet

När indikatorn 8 blinkar har det varit för varmt i frysskåpet på grund av strömavbrott eller något fel på frysskåpet.

När du tryckt in  visar indikator 8 under fem sekunder den "varmaste temperatur" som varit i frysskåpet. Detta värde raderas därefter. - Sedan visar indikator 8 den aktuella frysskåpstemperaturen (utan blinkning).

9 Indikator "alarm"

lyser samtidigt som varningssignalen ljuder när det är för varmt i frysdelen. Den **slocknar** när frysdelen nått driftstemperatur.

Lär känna ditt nya kyl-/frysdkåp

10 Knapp för att ställa in temperaturen i frysdelen

Tryck på knappen "  / °C" 10.

Indikator 8 visar under 5 sekunder den inställda temperaturen.

Tryck upprepade gånger på knappen eller håll den intryckt tills önskad temperatur visas. Det senast inställda värdet lagras. (Den inställda temperaturen visas fortlöpande från - 16 °C till - 26 °C. Efter - 26 °C visas åter - 16 °C).

11 "Super"-knapp

För att sätta igång och stänga av infrysningsfunktionen.

När funktionen är tillslagen lyser "super"-lampan 7. Använd infrysningsfunktionen för att frysa in större mängder färska matvaror. Koppla på funktionen upp till **24 timmar innan** matvarorna läggs in.

Kompressorn kommer nu att vara i gång hela tiden och temperaturen inne i frysdelen blir mycket låg.

12 "alarm" - knapp

för att stänga av varningssignalen

Varningssignalen slås på när det är för varmt i frysdelen och de djupfrysta varorna är i farozonen. (Samtidigt blinkar indikator 9)

Varningssignalen kan utan fara för de djupfrysta varorna stängas av

- när skåpet tas i bruk
- när större mängder färska livsmedel läggs in utan att infrysningsfunktionen slagits på
- när dörren till frysdelen varit öppen för länge.

När varningssignalen stängts av, befinner den sig automatiskt i beredskapsläge så snart frysdelen åter nått sin driftstemperatur.

Slå på strömmen och ställa in temperaturen

Bild ②

- **Sätt in stickkontakten i vägguttaget.**
- **När man trycker på knapparna hörs en bekräftelse signal.**
- **Tryck in huvudströmbrytaren 1 .** En varningssignal ljuder, "alarm"-indikatorn 9 och indikator 5 kylskåpstemperatur lyser. Indikatorn 8 "frysskåpstemperatur" blinkar.
- **Tryck in  - knappen 12 .** Varningssignalen tystnar. Indikator 8 upphör att blinka. Skåpet är nu i drift.
- **Ställa in temperaturen i frysdelen** Tryck upprepade gånger på knappen 10 eller håll den intryckt tills önskad temperatur visas. Det senast inställda värdet lagras. (Den inställda temperaturen visas fortlöpande från - 16 °C till - 26 °C. Efter - 26 °C visas åter - 16 °C). Vi rekommenderar en temperaturinställning på -18 °C i frysdelen.
- **Ställa in temperaturen i kyldelen** Tryck upprepade gånger på knappen 4 eller håll den intryckt tills önskad temperatur visas. Det senast inställda värdet lagras. (Den inställda temperaturen visas fortlöpande från +11 °C till 2 °C. Efter +2 °C visas åter +11 °C). Vi rekommenderar en temperaturinställning på +4 °C i kyldelen. När man ändrar temperaturinställningen tar det även då tid innan ändringen äger rum.

Slå på strömmen och ställa in temperaturen

Råd

- Temperaturen i kyldelen kan variera när :
 - Dörren till skåpet öppnas ofta
 - Stora mängder färska matvaror läggs in i kyl- och frysdelen
 - Det sker förändringar i omgivningstemperaturen
 - Temperaturinställningen för frysdelen ändras eller genom infrysningfunktionen.
- Om ingen temperatur visas i samband med att skåpet tas i drift är det fortfarande för varmt i kyl- och frysdelen.
- **Skåpets framsida blir delvis lätt uppvärmd vilket förhindrar kondens i närheten av dörrtätningen.**
- Skulle du behöva öppna skåpdörren igen strax efter det att du stängt den, kan det vara nödvändigt att vänta två eller tre minuter så att det inte längre är undertryck i skåpet.
- När kompressorn är igång bildas vattendroppar eller frost på kylskåpets bakre vägg. Detta är helt normalt. Du behöver inte skrapa bort frosten eller torka bort vattendropparna eftersom kylskåpet avfrostas automatiskt. Smältvattnet rinner ner i uppsamlingsrännan (bild 11/B) och leds ut på baksidan och avdunstar där.
- **Temperaturen i kyl- resp. frysfack ändras relativt långsamt beroende på hur mycket och vilka varor som förvaras där. Temperaturindikatorn ändrar sig inte, inte ens när kyl- eller frysfack lämnas öppnet under några minuter.**

Stänga av strömmen, ta skåpet ur drift

Stänga av strömmen

Tryck på huvudströmbrytaren (bild 2/1) för att stänga av strömmen.

Ta kylskåpet ur drift

Om endast kylskåpet skall tas ur drift, tryck på TILL/FRÅN-omkopplaren för kylskåpet (bild 2/2) tills indikatorn (bild 2/5) släcks.

Ta skåpet ur drift

När skåpet inte ska användas under en längre tid:

Tryck in huvudströmbrytaren (bild 2/1), rengör skåpet och låt dörrarna stå öppna.

Råd

När du rengör kylskåpet och vill stänga av belysningen, tryck på huvudströmbrytaren (bild 2/1).

Fläkten i kylfacket

Bild 1/13

Fläkten i kylfackets tak ökar hastigheten med vilken luften cirkulerar.

Resultat:

- En jämn temperaturfördelning i hela kylfacket
- Efter det att dörren öppnats uppnås snabbt den ursprungliga temperaturen
- Efter det att temperaturinställningen ändrats uppnås snabbt den nya temperaturen.
- Färska matvaror kan förvaras längre på grund av den låga luftfuktigheten.

Lägga in matvaror

Tänk på följande när du lägger in matvaror:

- Låt varma maträtter och varma drycker svalna innan du sätter in dem.
- Låt helst matvarorna ligga kvar i sina originalförpackningar eller förpacka dem väl. Därigenom bevaras smakämnen, färg och färskhet. På så vis undviker man också att en matvara tar smak av en annan. Endast grönsaker, frukt och sallad ska lagras oförpackade i grönsakslådorna.
- Se till att fett och olja (smör, margarin m m) inte kommer i beröring med skåpets plastdetaljer eller med tätningsskivan runt dörren (dessa kan annars luckras upp).
- Förvara inte explosiva ämnen i skåpet och förvara starkspritflaskor stående och väl tillslutna.
 - **Explosionsrisk!**
- Förvara inte flaskor med vätska som kan frysa i frysskåpet. Flaskorna kan frysa sönder.

Exempel på hur du kan placera matvarorna

Kylskåpet (A)

På hyllorna (14) med början uppfifrån – bakverk, färdiga maträtter, mejerivaror.

I lådan (15) ost, korv, yoghurt.

I grönsakslådan (19) grönsaker, frukt, sallad.

I facket (20) små flaskor, burkar.

I facket (21) smör och ost.

I flaskfacket (24) stora flaskor.

Frysskåpet (B)

I de övre lådorna (25) förvara djupfrysade varor.

*På infrysningsbrickan (27): förvara mindre frysförpackningar, göra istärningar.

Inredningen

Hyllorna i kylskåpet kan vid 90° öppna dörr flyttas.

Gör så här: Dra hyllan mot dig, vik den nedåt och dra ut den; sätt in den där du vill ha den. (bild 4).

* Flaskhylla

På flaskhyllan ligger flaskorna säkert och kan staplas (bild 5, 6).

Den lilla lådan kan tas ut. Hållaren för yoghurtlådan kan på hyllan skjutas till höger eller vänster. Bild 9.

Ägginsatserna i facken kan fällas upp för att ge plats åt tuber, små burkar osv.

Flaskorna ramlar inte omkull när dörren öppnas och stängs om de säkras med hjälp av flaskhållaren. Bild 10/A.

Alla fack i dörren kan tas ut för rengöring.

Lyft uppåt och ta ut enligt bild 9/A.

* Lådan för småsaker (bild 15) är avsedd för förvaring av små föremål (flaskor, medicin o.d.) Den kan flyttas till höger eller till vänster i dörrhyllan. Lyft lådan uppåt för att ta bort den.

* Endast vissa modeller

Infrysning och förvaring

Tänk på följande när du köper djupfryssta matvaror

- När du köper djupfryssta varor, tänk på att kontrollera att förpackningen är hel.
- Kontrollera att bäst-före-datum inte har gått ut.
- Termometern i affärens frysdisk bör visa en temperatur lägre än -18 °C .
- Köp de djupfryssta matvarorna sist av allt. Förpacka dem väl så att de ej tinar. Transportera hem dem så snabbt som möjligt och lägg dem i frysskåpet

Själv frysa in små mängder

Använd endast färska och felfria matvaror till infrysning. Förpacka dem lufttätt så att de inte förlorar i smak eller blir torra.

Lämpligt att frysa in är t. ex.

Kött och korv, fågel och vilt, fisk, grönsaker, kryddgrönt, frukt, bakverk, pizza, färdiglagad mat, matrester, äggula och äggvita.

Olämpligt att frysa in är t. ex.

Hela ägg med skal, majonnäs, bladsallad, rädisor och lök.

Blanchera frukt och grönsaker

För att färg, smak, arom och C-vitamin ska bibehållas bör frukt och grönsaker blancheras (= doppas i kokande vatten) före infrysning.

Förpackning

Packa varorna i portioner som passar ditt hushåll.

Förpackningar med frukt och grönsaker får inte vara tyngre än 1 kg och kött inte tyngre än 2,5 kg. Mindre portioner går snabbare att frysa in och kvaliteten bibehålls också bäst vid upptining och tillredning.

Förpacka dem lufttätt så att de inte förlorar i smak eller blir torra.

Lämpliga förpackningsmaterial:

Frysåsar, aluminiumfolie, fryskartonger, frysbägare.

Olämpliga förpackningsmaterial:

Omslagspapper, pergamentpapper, cellofan, soppåsar och begagnade påsar.

Lägg in matvaran i förpackningen, tryck ut all luft och tillslut väl.

För att försluta förpackningarna lämpar sig:

Gummiband, plastklämmor, snören, köldtålig tejp eller liknande. Polyetenpåsar kan svetsas ihop med en foliesvets.

Märk förpackningarna med innehåll och infrysningsdatum.

Infrysningsskapacitet

Matvaror bör frysas in så snabbt som möjligt för att bevara vitaminer, näringsvärde, utseende och smak. Lägg därför inte in mer varor än skåpet är avsett för.

Följande mängder livsmedel kan inom loppet av 24 timmar frysas in i den övre fryslådan

Vid kylskåp med 60 cm bredd max 12 kg

Matvaror som redan är djupfryssta bör inte komma i beröring med färska matvaror. Flyttoa om varorna vid behov.

Låt varma maträtter och drycker först svalna i rumstemperatur innan du lägger in dem i frysen.

Superkylning

Sätt igång superkylningen 3-4 timmar i förväg eller senast då varorna läggs in. Tryck på superkylningsknappen "super" (bild 2/3). "Super"-indikatorn (bild 2/6) visar att funktionen är igång. Under 6 timmar kommer nu kyldelen att kylas till en lägre temperatur. Därefter slås automatiskt om till den tidigare inställda temperaturen

Infrysning och förvaring

Infrysningfunktionen

Om du redan förvarar matvaror i frysskåpet och tänker lägga in större mängder ännu inte djupfryssta varor, bör infrysningfunktionen ("super"-tangenten) kopplas in i förväg.

I allmänhet räcker 4–6 timmar. Tänker du frysa in den maximala mängden livsmedel måste den kopplas in 24 timmar i förväg. Mindre mängder matvaror (upp till 2 kg) kan läggas in direkt i frysskåpet. Gör så här för att koppla in infrysningfunktionen: Tryck på "super"-tangenten. Bild 2/11.

Efter att funktionen slagits på uppnås en mycket låg temperatur i frysdelen. Infrysningfunktionen stängs automatiskt av efter ca. **53 timmar**.

Förvaring

Se alltid till att alla fryslådorna skjuts in ordentligt.

Det är viktigt för luftcirkulationen.

Ta kylklamparna från frysbrikan i översta facket och lägg dem direkt på matvarorna för att på så sätt fördröja att matvaror börjar tina i händelse av strömavbrott eller driftsstörningar.

Fryskalender

Bild 18/27

Kvaliteten på en djupfrost vara blir sämre om den förvaras för länge i frysskåpet. Förvaringstiden är beroende av varans art. De siffror som syns bredvid symbolerna på fryskalendern anger hur många månader du kan förvara de olika matvarorna i frysskåpet. Färdigfryssta varor som du köper i affären har redan uppgift om tillverkningsdatum eller bäst-före-datum.

*Infrysningsbricka

Bild 7

Med hjälp av infrysningsbrickan kan du på ett skonsamt sätt styckefrysa frukt (i bitar), bär, kryddgrönt och grönsaker. Fördela jämnt på infrysningsbrickan det som ska frysas in. Låt stå i frysen 10 till 12 timmar. Paketera i frysbägare. Bred ut igen vid upptining.

Upptining

Upptining av frysta varor kan ske på olika sätt beroende på varans art och ändamål:

I rumstemperatur, i kylskåp, i ugn (med/utan varmluft) i mikrovågsugn.

Upptinade matvaror som ej kommit till användning:

Om smak, lukt och utseende är oförändrade kan man efter kokning eller stekning på nytt frysa in varan.

Men man bör i sådana fall inte utnyttja den maximala lagringstiden.

Istärningar

Bild 12

Ta ut istärningslådan, fyll den till $\frac{3}{4}$ med vatten och sätt tillbaka den i frysen.

Istärningarna lossnar lättare om du böjer lite på lådan eller håller den under rinnande vatten ett ögonblick.

* Endast vissa modeller

Rengöring och skötsel

Rengör skåpet om möjligt två gånger per år.

Ta för vana att alltid dra ut stickkontakten ur vägguttaget eller skruva ur säkringen när du ska rengöra frysskåpet.

Använd ingen ånga eller ångrengörare. Den heta ångan kan skada ytan och elutrustningen. Frysskåpets elsäkerhet äventyras.

Se till att vatten inte kommer in i kontrollpanelen eller belysningen. Använd inga vassa föremål, skurpulver eller kemiska lösningsmedel utan endast ljummet vatten med litet diskmedel för hela skåpet utom tätningslisten.

Använd endast rent vatten till tätningslisten och torka därefter ordentligt torrt.

Vartannat år bör även värmeväxlaren (svart galler) på skåpets baksida rengöras med borste eller dammsugare för att frysen ska få full effekt och för att spara ström.

Rännan för smältvatten (bild 11/B) och dräneringsröret (Bild 11/A) bör alltid hållas rena så att smältvattnet fritt kan rinna undan.

*Viktiga skötselråd för skåp av rostfrittstål

Använd rengöringsmedlet "Chromol" vid skötsel av rostfria ytor.

FÖR ATT BEVARA DET ELEGANTA UTSEDET BÖR DU BEHANDLA YTORNAV ROSTFRITT STÅL SÅ SNART SKÅPET STÅR PÅ PLATS MED DET FLYTANDE RENGÖRINGSMEDLET "CHROMOL". UPPREPA BEHANDLINGEN MED JÄMNA MELLANRUM.

Medlet kan köpas i handeln under namnet "Chromol" eller hos Service under

indet-nr. 310359 som 500 ml sprayflaska och under

För att inte skada ytan, använd under inga omständigheter riviga svampar,

Rengöring och skötsel

metallborstar, vassa föremål eller skurmedel. Inte heller kemiskt aggressiva rengöringsmedel som avfrostningsspray, ugnsgöringsmedel, lösningsmedel eller fläckborttagningsmedel får användas.

Varning!

Förvara utom räckhåll för barn. Använd aldrig på ytor som kommer i kontakt med matvaror. Använd inte på heta ytor. Innehåller alifatiska kolväten, olja och aromatiska föreningar.

Energispartips

- Ställ kyl/frysskåpet i ett svalt rum med god ventilation. Ställ det inte direkt i solljus eller i närheten av en värmekälla (t. ex. element).
- Blockera inte skåpets ventilationsöppningar.
- Låt varma rätter först svalna innan du lägger in dem.
- Lägg djupfrysade varor i kylskåpet för upptining. Då tinar de skonsamt och vattnar sig mindre. Dessutom utnyttjar du deras kyla till de matvaror som finns i kylskåpet.
- Låt dörrarna stå öppna så kort tid som möjligt när du lägger in eller tar ut matvaror. Ju kortare tid dörren står öppen, desto mindre blir isbildningen på kylelementen.
- Rengör värmeväxlaren (svart galler) på skåpets baksida vartannat år.

* Endast vissa modeller

Råd beträffande driftsljud

Driftsljud

För att hålla den temperatur du valt konstant, sätter skåpet då och då igång kompressorn. Ljudet som då uppkommer är normalt och varierar från skåp till skåp. Det minskar automatiskt så snart skåpet har nått driftstemperatur.

Det **brummande ljudet** kommer från motorn (kompressorn). Det kan kortvarigt bli högre när kompressorn slås på.

Ett **bubblande, gurglande** eller **brusande ljud** kommer från kylmedel som strömmar genom rören.

Det **klickande ljudet** hörs när termostaten slår på respektive av kompressorn.

Ett knackande ljud kan uppträda när ...

- den automatiska avfrostningen är igång
- skåpet avkyls respektive värms upp (materialutvidgning).

I ett flerzons- eller No-Frostskåp kan ett **lätt brus** härröra från luftströmmen inuti skåpet.

Skulle det vanliga ljudet från kyl-/frysskåpet höras allt för mycket beror det för det mesta på något som lätt kan avhjälpas.

Skåpet står ojämnt

Rikta in skåpet med hjälp av ett vattenpass. Använd skruvfötterna eller lägg något under fötterna.

Kyl-/frysskåpet "ligger an"

Rucka lite på kylskåpet så att det inte ligger an mot intilliggande möbler eller annan utrustning.

Lådor, korgar eller hyllor vickar eller har fastnat

Prova med att ta ut uttagbara delar och sätt eventuellt tillbaka dem igen.

Flaskor och kärl inuti skåpet står för nära varandra

Flytta isär kärlden.

Enklare fel man själv kan avhjälpa

Det är inte alltid nödvändigt att ringa till en serviceverkstad. Kanske är det bara en småsak som behöver åtgärdas. Prova därför först om felet kan avhjälpas med hjälp av tabellen nedan.

Den som tillkallar en reparatör för ett sådant enklare fel får själv betala för arbetet.

Indikatorn (bild 2/5-8) lyser inte: Kontrollera om strömmen till skåpet är tillslagen, om stickkontakten sitter ordentligt i vägguttaget och om skåpet satts på.

När displayen visar "E1" (blinkande) medan skåpet tas i drift. Bild 2/5.

I kylan råder en mycket hög temperatur. Några minuter efter det att skåpet tagits i drift visas aktuell temperatur i kyldelen.

När displayen visar "E2" (blinkande) medan skåpet tas i drift. Bild 2/8.

I frysen råder en mycket hög temperatur. Några minuter efter det att skåpet tagits i drift visas aktuell temperatur i frysdelen.

Kylskåpsbelysningen fungerar inte:

- Glödlampan är trasig. Dra ut stickkontakten ur vägguttaget. Ta av kåpan (bild 14/A). Dra ut den trasiga glödlampan. Byt till ny glödlampa max 15 W, 230 V (sockel E14).
- Ljusströmbrytaren (bild 14/B) har fastnat. Försök få den att röra sig igen. Ring annars service.

Indikatorn (bild 2/8) blinkar men varningssignalen lyder inte.

Det har varit för varmt i frysskåpet på grund av strömavbrott eller någon funktionsstörning.

När du tryckt in "alarm"  -knappen visar display **8** (inte blinkande) under fem sekunder den "varmaste temperatur" som varit i frysen. Indikator **8** visar sedan den aktuella frysskåpstemperaturen utan blinkning. När indikatorn visat högre temperatur än +3°C bör de djupfrysade varorna kontrolleras.

Enklare fel man själv kan avhjälpa

Om de tinat kan man, under förutsättning att smak, lukt och utseende är oförändrade, efter kokning eller stekning på nytt frysa in varan.

Men man bör i sådana fall konsumera varan i god tid innan den maximala lagringstiden gått ut.

När displayen (bild 2/8) blinkar och varningssignalen ljuder trots att skåpet varit i drift en längre tid:

Det är för varmt i frysen! Displayen visar den "varmaste" frystemperaturen. Tryck på "alarm"  -knappen för att stänga av varningssignalen. Därefter visas den "varmaste" temperatur som varit.

Möjliga orsaker till felet:

- Luftspalten högst upp respektive vid sockeln är övertäckt.
- Frysskåpsdörren är inte ordentligt stängd.
- Färska matvaror har lagts in utan att infrysningfunktionen ("super") kopplats in.
- Frysskåpet har fått påfyllning av en alltför stor mängd färska matvaror vid ett och samma tillfälle.
- Hög omgivningstemperatur.

När felet åtgärdats, tryck på "alarm"  -tangenten; indikatorn slutar att blinka när frysskåpet åter uppnått in driftstemperatur.

När frysskåpsdörren stått öppen länge och frysskåpet inte längre uppnår inställd temperatur.

Kondensorn är så kraftigt nedisad att den helautomatiska avfrostningen inte längre klarar av att avfrostas skåpet. I sådana fall måste de djupfrysta varorna tas ut ur skåpet och lagras på kall plats.

Koppla sedan ifrån skåpet, öppna dörren. Efter ca 12 timmar har isen i kylsystemet tinat. Slå på skåpet igen och lägg in varorna.

Om felet inte kunnat avhjälpas med ledning av våra anvisningar bör du ringa service.

Öppna inte dörrarna till skåpet i onödan, eftersom temperaturen då stiger snabbare.

Utför inte på egen hand några ytterligare arbeten, i synnerhet inte på skåpets elektriska delar.

Service

Typskylt

Bild 

Anteckna uppgifterna från skåpets typskylt innan du tar kontakt med serviceverkstaden.

Typskylten sitter längst ner till vänster i kylskåpet bredvid grönsakslådan. Notera typnumret (E) och tillverkningsnummer (FD).

Titta i telefonkatalogen eller ta kontakt med försäljningsstället för uppgift om närmaste service.

Konsumentbestämmelser

I Sverige gäller av EHL antagna konsumentbestämmelser. Den fullständiga texten finns hos Din handlare. Spara kvittot!

Hävittämis- ja turvallisuusohjeita

Hävittämisohejeita

Käytöstä poistetut laitteet voidaan kierrättää ja toimittamalla laitteet kierrätykseen saadaan arvokkaita raaka-aineita uudelleen käytettäväksi.

Irrota vanhan laitteen verkkopistoke pistorasiasta. Katkaise liitäntäjohto ja irrota se pistokkeineen.

Poista oven lukko, jotta lapset leikkiessään eivät jää vahingossa kylmälaitteeseen ja joudu hengenvaaraan.

Kylmälaitteiden jäähdystyskoneisto ja eristeet on hävitettävä asianmukaisesti ja ympäristöystävällisesti. Huolehdi siitä, että laitteen putket eivät vaurioidu matkalla jätehuoltopisteeseen.

Kuljetusta varten uusi laitteesi on pakattu suoja-pakkaukseen. Kaikki laitteen pakkauksessa käytetyt materiaalit ovat ympäristöystävällisiä ja ne voidaan kierrättää. Osallistu ympäristöystävälliseen jätehuoltoon toimittamalla pakkausmateriaali kierrätykseen.

Älä anna pakkausta ja sen osia leikkiville lapsille. Tukeutumisen vaara kartongin ja muovien johdosta.

Lähempiä tietoja hävittämismahdollisuuksista saat alan liikkeistä sekä kunnan tai kaupungin virastosta, jätehuoltoasioista vastaavilta henkilöiltä.

 Tämän laitteen merkintä perustuu käytettyjä sähkö- ja elektroniikkalaitteita (waste electrical and electronic equipment - WEEE) koskevaan direktiiviin 2002/96/EG. Tämä direktiivi määrittää käytettyjen laitteiden palautus- ja kierrätys-säännökset koko EU:n alueella

**Suojelemme ympäristöä –
käytämme uusiopaperia.**

Turvallisuusohjeita

Lue käyttö- ja asennusohjeet huolellisesti ennen uuden laitteen käyttöönottoa. Niissä on tärkeitä laitteen asennukseen, käyttöön ja huoltoon liittyviä ohjeita.

Säilytä käyttö- ja asennusohjeet huolellisesti, jotta laitteen mahdollinen uusi omistaja voi tutustua niihin.

Valmistaja ei ole vastuussa, jos alla olevia ohjeita ei noudateta:

- Jos laite on vaurioitunut, sitä ei saa ottaa käyttöön. Ota yhteys myyjäliikkeeseen, jos olet epävarma.
- Liitäntä ja asennus on tehtävä asennusohjeiden mukaisesti. Sähköliitäntäarvojen täytyy vastata tyyppikilvessä annettuja arvoja.
- Älä käytä puhdistamiseen missään tapauksessa höyrypuhdistimia. Höyryä voi päästä laitteen sähköä johtaviin osiin ja aiheuttaa oikosulun tai sähköiskun.
- Laitteen sähköturvallisuus on taattu ainoastaan silloin, kun laite asennetaan määräysten mukaisesti talon maadoitusjärjestelmään.
- Kytke vikatilanteissa sekä ennen laitteen huoltoa ja puhdistusta laite irti sähköverkosta irrottamalla pistoke pistorasiasta tai poistamalla sulakkeet. Vedä pistokkeesta, älä liitäntäjohtodosta.
- Sähkölaitteiden korjaukset saa tehdä vain koulutettu sähköasentaja. Ammattitaidottomasti tehdyistä korjauksista saattaa aiheutua käyttäjälle vakavia vahinkoja.
- Säilytä pulloja, joissa on korkeaprosenttista alkoholia, vain pystyasennossa ja tiiviisti suljettuna. Älä säilytä kylmälaitteessa räjähdysalttiita aineita (esim. spraykermavaahtoa, suihkepulloja) – räjähdysvaara!

Hävittämis- ja turvallisuusohjeita

- Pulloissa ja tölkeissä säilytettäviä nesteitä, etenkin hiilihappopitoisia, ei saa säilyttää pakastinosassa. Pullot ja tölkit saattavat rikkoutua.
- Älä peitä ilmankiertoaukkoja äläkä aseta mitään niiden eteen.
- Älä astu jalustan, ulosvedettävien osien, ovien jne. päälle äläkä nojaa niihin.
- Älä anna lasten leikkiä kylmälaitteella.
- Kun kylmälaite on lukollinen, säilytä avainta poissa lasten ulottuvilta.
- Pakastinosassa säilytettyä jäätelöä tai jääpaloja ei saa laittaa heti suuhun (jäätymisvamman vaara erittäin alhaisten lämpötilojen johdosta).
- Älä koske pakasteisiin märin käsin. Kätet voivat jäätyä kiinni pakasteeseen.
- HUOM.: Muista pitää kylmälaitteen rungossa tai kalusteessa olevat ilmankiertoaukot aina vapaina.
- HUOM.: Varo vaurioittamasta jäähdystysjärjestelmän putkia.
- HUOM.: Älä käytä sähkölaitteita kylmälaitteen sisällä, jos se ei vastaa valmistajan suosittelemaa tyyppiä.



Tämä laite on erittäin ympäristöystävällinen, sillä sen kylmälaitteisto sisältää isobutaania (R 600 a); kyseessä on ympäristöystävällinen mutta paloherkkä luonnonkaasu. Tämän vuoksi laitteen kuljetuksen ja asennuksen yhteydessä on syytä tarkkailla, että kylmäkoneiston putkisto ei pääse vahingoittumaan. Vältä avotulta ja sähkökipinöitä. Tuuleta muutamia minuutteja huonetta johon laite sijoitetaan.

Varoitus: Älä käytä sulamisen nopeuttamiseksi muita mekaanisia välineitä tai apuaineita kuin valmistajan suosittelemaa.

Määräykset

Laite soveltuu elintarvikkeiden säilytykseen ja pakastamiseen sekä jään valmistamiseen.

Se on tarkoitettu käytettäväksi kotitalouksissa.

Kun laite on ammattimaisessa käytössä, on noudatettava elinkeinoalaa koskevia määräyksiä.

Laite vastaa kylmälaitteiden turvallisuusmääräyksiä (VBG 20).

Laite vastaa sähkölaitteille asetettuja asianmukaisia turvallisuusmääräyksiä

Jäähdystyskierron tiiviys on testattu.

Ympäristön lämpötila

»Ilmastoluokan« (katso tyyppikilpi) mukaan vaihdellen kylmälaitetta voi käyttää paikoissa, joiden lämpötila on seuraava: (Tyyppikilpi on sijoitettu laitteen alaosaan vasemmalle. Kuva 17)

Ilmastoluokka	Ympäristön lämpötila
SN	+10 °C – 32 °C
N	+16 °C – 32 °C
ST	+18 °C – 38 °C
T	+18 °C – 43 °C

Jos sijoituspaikan lämpötila on alhaisempi kuin ilmoitettu ympäristön lämpötila-alue, jääkaapissa on liian kylmää, jos se on korkeampi kuin ilmoitettu lämpötila-alue, pakastinosassa on liian lämmintä.

Jos ympäristön lämpötila laskee jääkaappiin säädetyn lämpötilan alapuolelle, jääkaapin lämpötila alenee ympäristön lämpötilaa vastaavasti.

Jos ympäristön lämpötila laskee alle +10 °C, automaattiseen sulatusjärjestelmään voi tulla häiriöitä.

Laitteen sijoitus

Sijoituspaikka

Sijoita kylmälaite kuivaan tilaan, jossa on hyvä ilmanvaihto. Laitetta ei saa sijoittaa lämmönlähteiden, kuten liedien, lämpöpattereiden tms. välittömään läheisyyteen eikä se saa olla alttiina suoralle auringonpaisteelle. Käytä tarvittaessa sopivaa eristyslevyä tai noudata seuraavia vähimmäisetäisyyksiä:

3 cm sähkölieteen
30 cm öljy- tai hiillilämmitteeseen uuniin.

Jos sijoitat laitteen toisen kylmälaitteen viereen, jätä laitteiden välille tilaa vähintään 2 cm kondenssiveden muodostumisen välttämiseksi.

Laitteen tulee seistä lattialla tukevasti ja suorassa. Jos lattia on epätasainen, suorista laite sen etureunassa olevien ruuvijalkojen avulla, kuva 16.

Laitteen takana olevat kaksi pyörää (ei kaikissa malleissa) helpottavat laitteen työntämistä asennustilaan.

Oven käтisyyden vaihto

Työvaiheet numerojärjestyksessä (kuva 16).

Sähköliitäntä

Laitteen saa liittää 220–240 V/50 Hz vaihtovirtaan ainoastaan määräysten mukaisesti asennetun pistorasian kautta. Pistorasia tulee suojata vähintään 10 A sulakkeella.

Euroopan ulkopuolisiin maihin tarkoitetuissa laitteissa on tarkistettava tyyppikilvestä, onko sähköverkon liitäntäjännite ja virtalaji sama kuin laitteessa. Tyyppikilpi on jääkaapin alaosassa vasemmalla, kuva 17.

Jos verkkoliitäntäjohto on vaihdettava, sen saa tehdä vain valtuutettu sähköasentaja.

Varoitus! Laitetta ei saa missään tapauksessa liittää elektroniseen »energiansäästöpiistikkeeseen« (esim. Sava plug) eikä taajuusmuuttajaan, joka muuttaa tasavirran 230 V:n vaihtovirraksi (esim. solaarilaitteet, laivan sähköverkot).

Ilmankierto

Kuva 3

Lämpimän ilman on päästävä poistumaan laitteen takaa esteettä. Muutoin jäähdytyskoneisto käy suurella teholla ja sähkönkulutus lisääntyy. Ilmankiertoaukkoja ei saa missään tapauksessa peittää.

Kuljetuksen jälkeen ...

Ennen kuin kytket kylmälaitteen toimintaan ensimmäisen kerran, anna sen olla ensin pystyasennossa noin puoli tuntia.

Laitteeseen tutustuminen



Käännä esiin ohjeiden lopussa olevat kuvasivut.

Käyttöohjeet pätevät eri malleille. Kuvissa saattaa olla yksittäisiä, laitemallikohtaisia eroja.

Kuva laitteesta

Kuva 1

- 1-12 Ohjaustaulu
- 13 Jäähdytyspuhallin / Sisävalo
- 14 Lasihylly (säilytystaso)
- 15 Rasia jogurttipurkeille
- 16 Pullohylly
- 17 Sulamisveden poistokouru
- 18 Sulamisveden poistoaukko
- 19 Hedelmä- ja vihanneslaatikko
- *20 Ovihylly pienille tölkeille ja tuubeille
- 21 Voi- ja juustolokero
- 22 Munalokero
- 23 Pullonpidike
- 24 Ovihylly pulloille
- 25 Pakastuslaatikko
- 26 Pakastuskalenteri
- *27 Pakastustarjotin
- *28 Pieni säilytysrasia
- *29 Hylly

- A Jääkaappiosa
- B Pakastinosa

Ohjaustaulu (pikaohjeet)

Kuva 2

- 1 **☐-kytkin**
Laitteen pääkytkin päälle/pois
- 2 **☐-kytkin jääkaappiosa**
Jääkaappiosan PÄÄLLE / POIS -kytkin
- 3 **Jääkaappiosan "super" kytkin**
kytkee laitteen maksimi jäähdytysteholle
- 4 **Jääkaappiosan lämpötilavalitsin**
tästä säädetään jääkaappiosan lämpötila
- 5 **Näyttö**
a) jääkaappiosan käytetään
b) jääkaappiosan lämpötila
- 6 **Jääkaappiosan näyttö "super"**
- 7 **Pakastinosan näyttö "super"**
- 8 **Näyttö**
a) jääkaappiosan käytetään
b) Pakastinosaan säädetty lämpötila
c) "Korkein" lämpötila pakastinosassa häiriötilanteen jälkeen
- 9 **Näyttö "alarm"**
- 10 **Pakastinosan lämpötilavalitsin**
tästä säädetään pakastinosan lämpötila
- 11 **Pakastinosan "super" kytkin**
kytkee laitteen maksimi pakastusteholle
- 12 **"alarm" ☐-kytkin ("alarm-pois"-kytkin)**
a) varoitusäänen poiskytkemiseen
b) pakastinosassa olleen korkeimman lämpötilan osoittamiseen (vain kun näyttö 9 vilkkuu)

* ei kaikissa malleissa

Laitteeseen tutustuminen

Ohjaus- ja valvontalaitteiden toiminta

Kuva 2

1 -kytkin

Laitteen pääkytkin, josta koko laite kytketään päälle ja pois päältä.

2 - Jääkaappiosan kytkin

Kytöntä käytetään jääkaappiosan päälle- ja poiskytkemiseen. (Jääkaappiosan voi ottaa käyttöön vasta sitten, kun pääkytkin 1 on ensin kytketty päälle.

3 Jääkaappiosan "Super"-kytkin

Kytöntä käytetään pikajäähdytyksen päälle- ja poiskytkemiseen. Toiminnon käynnistymisen merkiksi syttyvät näyttö 6. Toiminnon käynnistämisen jälkeen jääkaappiosan kytkeytyy mahdollisimman alhaiselle lämpötilalle kuudeksi tunniksi. Sen jälkeen jääkaappi kytkeytyy taas samalle lämpötilalle, joka oli valittuna ennen pikajäähdytyksen käynnistämistä. Käytä pikajäähdytystä :

- kun sijoitat jääkaappiin suuria määriä tuoreita elintarvikkeita
- kun juomien pitää olla nopeasti kylmiä tarjoiltavaksi

4 Jääkaappiosan lämpötilavalitsin

(Jääkaappin lämpötila on säädettävissä välillä +2 °C - +11 °C).

Paina valitsinta "  / °C".

Säätölämpötila tulee näyttöön viideksi sekunniksi.

Paina valitsinta niin usein tai pidä se alaspainettuna, kunnes haluamasi lämpötila tulee näyttöön. Viimeiseksi säädetty arvo tallentuu laitteen muistiin. (Säätölämpötila ilmestyy näyttöön jatkuvasti asteittain muuttuen välillä +11 °C +2 °C, jonka jälkeen näyttöön tulee taas +11 °C).

5 Jääkaappiosan lämpötilanäyttö

Näyttö on toiminnassa vain, kun jääkaappiosan kytetään päälle pääkytkimestään 2. Näytössä osoitetaan kaksi toimintoa:

a) Jääkaappiosan todellinen lämpötila

Kun painiketta ei paineta, näytössä näkyy jääkaappiosassa parhaillaan vallitseva lämpötila.

b) Jääkaappiosan säädetty lämpötila

Kun painetaan lämpötilavalitsinta 4, säätölämpötila tulee näyttöön viideksi sekunniksi. Sen jälkeen näyttöön ilmestyy taas jääkaappiosan "todellinen" lämpötila.

6 Näyttö "super" (jäähdytys)

Näyttö palaa vain, kun pikajäähdytys on toiminnassa.

7 Näyttö "super" (pakastus)

Näyttö palaa vain, kun pikapakastus on toiminnassa.

8 Pakastinosan lämpötilanäyttö

(Näytössä osoitetaan 3 eri toimintoa):

a) Pakastinosan todellinen lämpötila

Kun painiketta ei paineta, näytössä näkyy pakastinosassa parhaillaan vallitseva lämpötila.

b) Pakastinosan säädetty lämpötila

Kun painetaan lämpötilavalitsinta 10, säätölämpötila tulee näyttöön viideksi sekunniksi. Sen jälkeen näyttöön ilmestyy taas pakastinosan "todellinen" lämpötila.

c) "Korkein lämpötila" pakastinosassa häiriötilanteen jälkeen

Kun näyttö 8 vilkkuu, niin pakastinosassa on ollut liian lämmintä johtuen sähkökatkosta tai toimintahäiriöstä.

Kun painetaan  kytkintä, näyttöön 8 tulee viideksi sekunniksi pakastinosassa ollut "korkein lämpötila".

Sen jälkeen lukema poistuu ja näytössä 8 näkyy taas "pakastinosan todellinen lämpötila" vilkkumatta.

9 Näyttö "alarm"

sytyy ja samalla kuuluu varoitusääni, ts. pakastinosassa on liian lämmintä.

Näyttö sammuu, kun pakastinosassa on taas oikea lämpötila.

Laitteeseen tutustuminen

10 Pakastinosan lämpötilavalitsin

Paina "  / °C" - valitsinta 10.

Säätölämpötila tulee näyttöön 8 viideksi sekunniksi.

Paina valitsinta niin usein tai pidä se alaspainettuna, kunnes haluamasi lämpötila tulee näyttöön. Viimeiseksi säädetty arvo tallentuu laitteen muistiin. (Säätölämpötila ilmestyy näyttöön jatkuvasti asteittain muuttuen välillä -16 °C -26 °C, jonka jälkeen näyttöön tulee taas -16 °C).

11 "Super"-kytkin

Kytöntä käytetään pikapakastuksen päälle- ja poiskytkemiseen.

Toiminnon päällekytkemisen merkiksi näyttö 7 "super" syttyy. Pikapakastusta käytetään pakastettaessa isompia eriä tuoreita elintarvikkeita ja toiminto on käynnistettävä aikaisintaan 24 tuntia ennen tuoreiden elintarvikkeiden laittamista pakastinosaan.

Kun toiminto on kytketty päälle, jäähdytyskoneisto on jatkuvasti toiminnassa, jotta pakastinosan lämpötila olisi mahdollisimman alhainen.

12 "alarm" - kytkin

Kytöntä käytetään varoitusäänen poiskytkemiseen.

Varoitusääni kytkeytyy päälle, kun pakastinosassa on liian lämmintä, ts. kun pakasteet ovat vaarassa sulaa. (Samalla vilkkuu näyttö 9).

Varoitusääni voi myös kuulua, ilman että pakasteet ovat vaarassa sulaa

- kun laite otetaan käyttöön
- kun laitteeseen sijoitetaan tuoreita elintarvikkeita kytkemättä päälle pikapakastusta
- ja kun pakastinosan ovi on liian kauan auki.

Kun varoitusääni on kytketty pois päältä, varoitusäänitoiminto kytkeytyy automaattisesti takaisin valmiustilaan, kun pakastinosassa on taas oikea lämpötila.

Päällekytkentä ja lämpötilan valinta

Kuva 2

- **Pane pistotulppa pistorasiaan.**
- **Kun painikkeita painetaan, kuuluu vahvistusääni.**
- **Paina laitteen pääkytkintä 1**
Varoitusääni kuuluu. Näyttö "alarm" 9 ja jääkaappiosan lämpötilanäyttö 5 syttyvät. Näyttö "Pakastinosan lämpötila" 8 vilkkuu.
- **Paina  - kytkintä 12**
Varoitusääni poistuu. Näyttö 8 lakkaa vilkkumasta. Laite on nyt toiminnassa.
- **Pakastinosan lämpötilan säätö**
Paina valitsinta 10 niin usein tai pidä se alaspainettuna, kunnes haluamasi lämpötila tulee näyttöön. Viimeiseksi säädetty arvo tallentuu muistiin. (Säätölämpötila ilmestyy näyttöön jatkuvasti asteittain muuttuen välillä -16 °C -26 °C, jonka jälkeen näyttöön tulee taas -16 °C).
Suositeltava pakastinosan lämpötila on -18 °C.
- **Jääkaappiosan lämpötilan säätö**
Paina valitsinta 4 niin usein tai pidä se alaspainettuna, kunnes haluamasi lämpötila tulee näyttöön. Viimeiseksi säädetty arvo tallentuu muistiin. (Säätölämpötila ilmestyy näyttöön jatkuvasti asteittain muuttuen välillä +11 °C +2 °C, jonka jälkeen näyttöön tulee taas +11 °C).
Suositeltava jääkaappiosan lämpötila on +4 °C.
Lämpötilan säädön muutokset ei näy näyttöruudussa välittömästi.

Päällekytkentä ja lämpötilan valinta

Huomautuksia

- Jääkaappiosan lämpötila saattaa vaihdella, kun :
 - laitteen ovi on usein auki
 - jääkaappiosaan ja pakastinosaan sijoitetaan suuria määriä tuoreita elintarvikkeita
 - ympäristön lämpötila muuttuu
 - pakastinosan lämpötila muutetaan lämpötilavalitsimesta tai pikapakastus kytketään päälle.
- Jos lämpötila ei tule näyttöön kylmälaitteen käyttöönottovaiheessa, on jääkaappi- tai pakastinosassa vielä liian lämmintä.
- **Kaapin sivujen osittaisella lämmittämällä estetään kondenssiveden muodostuminen ovitiivisten alueelle.**
- Jos pakastinosan ovea ei saa heti auki sen sulkemisen jälkeen, odota pari minuuttia, kunnes alipaine on tasaantunut.
- Kun jäähdytyskoneisto on toiminnassa, jääkaappiosan takaseinälle muodostuu vesipisaroita tai huurretta. Tämä on aivan normaalia. Huurrekerroksen kaapiminen tai vesipisaroiden pyyhkiminen ei ole tarpeellista, koska ne poistuvat takaseinältä automaattisesti. Sulamisvesi kerääntyy sitä varten olevaan poistokouruun (kuva 11/B). Sieltä sulamisvesi ohjataan jäähdytyskoneistoon, josta se haihtuu huoneilmaan.
- **Jääkaappi- ja pakastinosan lämpötilanäyttö muuttuu suhteellisen hitaasti, siihen vaikuttaa elintarvikkeiden tai pakasteiden määrä ja laatu. Lämpötilanäyttö ei muutu, vaikka jääkaappi- tai pakastinosan ovi jää auki muutamaksi minuutiksi.**

Poiskytkentä, väliaikainen käytöstä poisto

Laitteen kytkeminen pois toiminnasta

Paina pääkytkintä, kuva 2/1, jolloin laite kytketty pois päältä.

Jääkaappiosan väliaikainen käytöstä poisto

Kun haluat kytkeä vain jääkaappiosan pois päältä, paina jääkaappiosan PÄÄLLE/POIS-kytkintä (kuva 2/2) niin kauan, kunnes näyttö (kuva 2/5) sammuu.

Väliaikainen käytöstä poisto

Jos kylmälaite on pitemmän aikaa käyttämättä: paina pääkytkintä, kuva 2/1, puhdistaa kaappi, jätä ovet auki.

Huomautuksia

Kun haluat sammuttaa jääkaapin sisävalon jääkaappiosaa puhdistaussasi, paina pääkytkintä (kuva 2/1).

Jääkaapin puhallin

Kuva 1/13

Jääkaapin kattoon sijoitettu puhallin nopeuttaa ilman kiertoa kylmälaiteessa.

Tulos:

- Lämpötila jakautuu tasaisesti koko jääkaappiin.
- Oven avaamisen jälkeen jääkaappi saavuttaa nopeasti alkuperäisen lämpötilansa.
- Lämpötilan muuttamisen jälkeen, jääkaappi saavuttaa nopeasti uuden lämpötilan.
- Tuoreet elintarvikkeet säilyvät kaapissa pitempään, koska ilmankosteus on alhainen.

Elintarvikkeiden sijoittaminen

Muista elintarvikkeita sijoittaessasi

- Anna lämpimien ruokien ja juomien jäähtyä, ennen kuin asetat ne kaappiin.
- Säilytä elintarvikkeita kaapissa pakattuina tai kannellisessa astiassa. Näin säilyvät aromi, väri, kosteus ja tuoreus, sitäpaitsi erilaiset maut eivät pääse sekoittumaan keskenään. Vain vihannekset, hedelmät ja salaatin voit säilyttää sellaisenaan vihanneslaatikoissa.
- Varo ettei muoviosiin ja ovitiivisteeseen pääse öljyä ja rasvaa. (Muoviosat ja ovitiiviste saattavat silloin haurastua.)
- Älä säilytä kylmälaiteessa räjähdysalttiita aineita. Säilytä korkeaprosenttista alkoholia vain suljetuissa pulloissa ja pystyasennossa. – **Räjähdyksvaara!**
- Älä säilytä pakastinosassa jäätyvää nestettä sisältäviä lasipulloja. Pullot rikkoutuvat, jos sisältö jäätyy.

Esimerkki elintarvikkeiden sijoittamisesta

Kuva 1

Jääkaappiosa (A)

Hyllyillä (14) ylhäältä alaspäin leivonnaiset, valmisruoat, maitotuotteet.

Rasiassa (15) juusto, makkara, jogurtit

Vihanneslaatikossa (19) vihannekset, hedelmät, salaatit.

Ovihyllyssä (20) pienet pullot, tölkit.

Ovilokerossa (21) voi ja juusto.

Pullohyllyssä (24) isot pullot.

Pakastinosa (B)

Ylälaatikoissa (25) pakasteiden säilytys.

***Pakastustarjottimella (27)** pienten pakasteiden säilytys, jään valmistaminen

Säilytystilat

Voit vaihtaa jääkaapin hyllyjen paikkaa oven ollessa auki 90°. Vedä hyllyä itseesi päin, laske alas, ota pois ja aseta haluamaasi paikkaan. (kuva 4).

* **Pullohylly** (kuva 5, 6)

Pullohyllyssä on syvennykset pulloja varten, näin myös pullojen pinoaminen onnistuu turvallisesti.

Pienen rasian voit tarvittaessa ottaa pois paikoiltaan. Jogurttipurkeille tarkoitettun rasian pidikkeen voit siirtää hyllylevyissä vasemmalle tai oikealle. Kuva 9.

Voit kääntää ovilokeroissa olevat munakennot ylös, jolloin lokerossa on tilaa tuubeille, pienille tölkeille jne.

Jotta pullot eivät pääse kaatumaan ovea avattaessa ja suljettaessa, voit varmistaa ne pullonpidikkeellä. Kuva 10/A.

Voit ottaa kaikki ovilokerot ja -hyllyt pois ovesta puhdistamista varten.

Poista lokerot ja hyllyt niitä nostamalla. Kuva 8/A.

* Säilytysrasia (kuva 15) on tarkoitettu esim. pikkupullojen ja lääkkeiden säilyttämiseen. Voit siirtää rasia ovihyllyssä vasemmalle tai oikealle. Nosta rasia tarvittaessa pois ovihyllystä.

* ei kaikissa malleissa

Pakastaminen ja säilytys

Kun ostat pakasteita:

- Tarkista, että pakasteen pakkaus on ehjä.
- Varmista, että tuotteeseen merkitty säilymisaika on vielä voimassa.
- Liikkeen pakastearkun lämpötilan täytyy olla -18 °C tai alhaisempi.
- Osta viimeiseksi pakasteet. Kääri pakasteet sanomalehteen tai aseta kylmälaukkuun ja vie ne heti kotiin. Laita pakasteet kotona välittömästi pakastinosaan.

Kun pakastat elintarvikkeita itse

Käytä vain tuoreita ja virheettömiä elintarvikkeita.

Voit pakastaa seuraavia elintarvikkeita

Lihaa ja makkaraa, lintuja ja riistaa, kalaa, vihanneksia, yrttejä, hedelmiä, leivonnaisia, pizzoja, valmisruokia, tähteeksi jäänyttä ruokaa, kananmunan keltuaisia ja valkuaisia.

Et voi pakastaa seuraavia elintarvikkeita

Kokonaisia kuorimattomia kananmunia, hapankermaa ja majoneesia, lehtisalaattia, retiisejä, retikoita ja sipuleita.

Vihannesten ja hedelmien esikypsennys

Jotta hedelmien ja vihannesten väri, maku, aromit ja C-vitamiinit säilyisivät, ne tulee esikypsentää ennen pakastamista. (Esikypsennyksessä vihannekset ja hedelmät laitetaan hetkeksi kiehuvaan veteen. – Pakastamisesta ja esikypsennyksestä kertovaa kirjallisuutta saat kirjakaupoista tai kirjastoista.)

Elintarvikkeiden pakkaaminen

Pakkaa elintarvikkeet sopivan kokosiin kertakäyttöpakkauksiin.

Vihannes- ja hedelmäannos ei saa painaa yli 1 kg, annostele liha korkeintaan 2,5 kg:n eriin. Pienet erät pakastuvat nopeammin ja

ne säilyvät hyvälaatuisina sulatettaessa ja ruoaksi valmistettaessa.

Pakkaa elintarvikkeet ilmatiiviisti, jotta ne eivät menetä makuaan tai kuivu.

Sopivat pakkausmateriaalit:

Muovikelmut, polyeteenistä valmistetut muovipussit, alumiinifoliot ja pakasterasiat. Näitä tuotteita saat alan myymälöistä.

Sopimattomat pakkausmateriaalit:

Käärepaperi, voipaperi, sellofaani, jätépussit tai käytetyt muovikassit.

Aseta elintarvikkeet pussiin tai kelmuun, poista ilma pakkauksesta ja sulje pakkaus hyvin.

Sulkemiseen soveltuvat:

Kuminauhut, muovikiinnittimet, naru, kylmänkestävät teipit yms. Polyeteenipussit ja kelmut voi kuumasaumata tarkoitukseen sopivalla laitteella.

Ennen kuin asetat pakkaukset pakastinosaan, kirjoita pakkauksen etikettiin sisältö ja pakastuspäivämäärä.

Max. pakastusteho

Elintarvikkeiden pitää pakastua läpikotaisin mahdollisimman nopeasti. Vain silloin niiden vitamiinit, ravintoarvo, ulkonäkö ja maku säilyvät ennallaan. Älä pakasta tämän vuoksi suurempia eriä kuin on sallittu.

Voit pakastaa ylimmässä pakastuslaatikossa seuraavat määrät elintarvikkeita vuorokauden kuluessa

60 cm levyiset laitteet	max. 12 kg.
-------------------------	-------------

Yliä sulat elintarvikkeet eivät saa koskettaa jo pakastettuja elintarvikkeita.

Anna lämpimien ruokien ja juomien jäähtyä huoneenlämpöiseksi, ennen kuin laitat ne pakastinosaan.

Pakastaminen ja säilytys

Pikajäähdytys

Hyödynnä pikajäähdytystä, kun ostat kerralla isoja määriä elintarvikkeita. Käynnistä pikajäähdytys 3-4 tuntia aikaisemmin tai viimeistään silloin, kuva asetet tuoreet elintarvikkeet jääkaappiin. Kytke pikajäähdytys päälle painamalla pikajäähdytyskytkintä **"super"** (kuva 2/3). Näyttö **"super"** (kuva 2/6) syttyy toiminnon päällekytkeytymisen merkiksi. Pikajäähdytyksen käynnistämisen jälkeen jääkaappi kytkeytyy alhaisemmalle lämpötilalle kuudeksi tunniksi. Sen jälkeen jääkaapin lämpötilaksi vaihtuu automaattisesti sama lämpötila, joka oli valittuna ennen pikajäähdytyksen käynnistämistä.

Pikapakastus

Mikäli pakastinosassa jo on pakasteita, kytke päälle pikapakastus muutamaa tuntia ennen tuoreiden elintarvikkeiden laittamista pakastinosaan. Yleensä riittää 4–6 tuntia. Jos pakasteita on maksimimäärä, aika on 24 tuntia. Pienemmät määrät (korkeintaan 2 kg) voit pakastaa ilman pikapakastusta. Kytke pikapakastus päälle painamalla pikapakastuskytkintä **"super"**, kuva 2/11.

"super"-näyttö syttyy, kun pikapakastus kytketään päälle. Toiminnon käynnistämisen jälkeen pakastinosassa on erittäin alhainen lämpötila. Pikapakastus kytkeytyy automaattisesti pois päältä noin **53 tunnin** kuluttua toiminnon käynnistämisestä.

Pakasteiden säilytys

Muista työntää pakastuslaatikot aina kunnolla paikoilleen vasteeseen asti. Tämä on tärkeää pakastimen hyvän ilmankierron kannalta.

Voit suojata pakasteet esim. sähkökatkon tai toimintahäiriön aiheuttamalta lämpiämiseltä siirtämällä kylmävaraajat alimmasta pakastuslaatikosta ylimpään lokeroon suoraan elintarvikkeiden päälle.

Pakastuskalenteri

Kuva 18/27

Jotta pakasteet säilyvät hyvälaatuisina, on tärkeää, ettei sallittua säilyvyysaikaa ylitetä. Säilyvyysaika vaihtelee pakastelajin mukaan. Symbolien kohdalla olevat luvut ilmaisevat pakasteen sallitun säilyvyysajan kuukausissa. Valmiissa, kaupasta ostettavissa pakasteissa on annettu valmistuspäivämäärä tai säilymisaika, jota on noudatettava.

*Pakastustarjotin

Kuva 7

Pakastustarjotin soveltuu jääpala-astioiden säilytyspaikaksi ja koristelemiseen käytettävien marjojen ja hedelmäpalojen sekä yrttien ja vihannesten pakastamiseen. Kun tarvitset tarjotinta pakastamiseen, aseta elintarvikkeet yksitellen pakastustarjottimelle ja pakasta noin 10–12 tuntia. Laita ne sitten pakastepussiin tai rasiaan. Levittele tällaiset pakasteet sulamaan niin, että ne eivät kosketa toisiaan.

* ei kaikissa malleissa

Pakastaminen ja säilytys

Pakasteiden sulatus

Pakastelajin ja käyttötarkoituksen mukaan voit valita seuraavista mahdollisuuksista:

huoneen lämmössä,
jääkaapissa,
sähkölieden uunissa,
kiertoilmapuhaltimella tai ilman,
mikroaaltouunissa.

Voit pakastaa osittain tai kokonaan sulaneet pakasteet, jos liha ja kala ei ole ollut kauempaa kuin yhden päivän, muut pakasteet kauempaa kuin kolme päivää yli +3 °C lämpötilassa.

Muussa tapauksessa, jos pakasteiden maku, haju tai ulkonäkö ei ole muuttunut, voit pakastaa ne uudelleen valmistamalla ne ensin ruoaksi keittämällä tai paistamalla.

Tällaisten pakasteiden säilyvyys ei enää vastaa maksimi säilyvyysaikaa.

Jään valmistaminen

Kuva 12

Täytä ³/₄ jääpala-astiasta vedellä ja aseta se pakastinosaan.

Valmiit jääpalat irtoavat helpommin, kun taivutat hieman jääpala-astiaa.

Puhdistus

Puhdista laite kaksi kertaa vuodessa mikäli mahdollista.

Irrota verkkopistoke pistorasiasta tai kierrä sulake irti ennen laitteen puhdistamista.

Älä käytä höyrypuhdistimia. Kuuma höyry voi vahingoittaa vaipan pintaa ja sähkölaitteita – sähköiskun vaara.

Pesuvettä ei saa päästä ohjaustauluun eikä sisävalaisimeen. Voit puhdistaa koko kaapin ovitiivistettä lukuunottamatta haalealla vedellä, johon on lisätty mietoa, hieman desinfioivaa puhdistusainetta, esim. käsipesuun tarkoitettua astianpesuainetta. Hankaavat tai happamat puhdistusaineet ja kemialliset liuotteet eivät sovellu puhdistukseen.

Pyyhi ovitiiviste puhtaalla vedellä ja kuivaa huolella.

Mikäli mahdollista puhdista kahden vuoden välein myös kylmälaitteen takana oleva lauhdutin (musta säleikkö) harjalla tai pölynimurilla. Näin laitteen teho pysyy hyvänä ja sähköä kuluu vähemmän.

Puhdista jääkaappiosan sulamisvesikouru (kuva 11/B) ja poistoaukko (kuva 11/A) useammin, jotta sulamisvesi pääsee poistumaan esteettä.

Puhdistus

*Tärkeitäteräspintojenhoito-ohjeita

Käytä teräspintojen hoitamiseen hoitoainetta «Chromol».

JOTTA KYLMÄLAIITTEESI PYSYY KAUAN SIISTINÄ, KÄSITTELE SEN TERÄSPINNAT HETI ASENTAMISEN JÄLKEEN "CHROMOL" -MERKKISELLÄ NESTEMÄISELLÄ HOITOAINEEELLA.TOISTA KÄSITTELY SÄÄNNÖLLISESTI.

Ainetta saa kaupoista nimellä «Chromol» tai tilaamalla huoltopalvelusta tilaumerolla

310359 (ident-nro) 500 ml suihkepullossa ja

Jotta teräspinnat eivät vaurioidu, älä käytä hankaavia sieniä, metalliharjoja, teräväreunaisia esineitä tai hankaavia puhdistusaineita.Älä käytä myöskään kemiallisesti syövyttäviä puhdistusaineita kuten sulatussuihkeita, uuninpuhdistussuihkeita, liuotteita tai tahrannoistoaaineita.

Huom.!

Säilytä poissa lasten ulottuvilta.

Varo, ettei ainetta pääse pinnoille, jotka joutuvat kosketuksiin elintarvikkeiden kanssa.

Varo, ettei ainetta pääse kuumille pinnoille. Sisältää alifaattisia hiilivetyjä, öljyjä ja aromaattisia yhdisteitä

* ei kaikissa malleissa

Energiansäästöohjeita

- Sijoita kylmälaite viileään tilaan, jossa on hyvä ilmanvaihto. Laite ei saa olla alttiina suoralle auringonpaisteelle eikä liian lähellä lämmönlähteitä (esim. pattereita).
- Älä aseta mitään ilmankiertoaukkojen eteen.
- Jäähdytä lämpimät ruoat ennen kylmälaitteeseen asettamista!
- Sulata pakasteet jääkaapissa. Näin voit käyttää pakasteista lähtevää kylmyyttä jääkaapin jäähdyttämiseen.
- Älä pidä kaapin ovia auki tarpeettoman kauan. Mitä vähemmän aikaa kaapin ovi on auki, sitä vähemmän muodostuu jäätä tai huurretta.
- Puhdista kaapin takana oleva lauhdutin (musta säleikkö) kahden vuoden välein.

Käyttöääniä koskevia huomautuksia

Käyttöäännet

Jotta valittu lämpötila pysyy jatkuvasti samana, laitteen kompressori kytkeytyy aika ajoin päälle.

Tällöin kuuluva ääni johtuu kompressorin toiminnasta.

Ääni vaimenee automaattisesti, kun laitteessa on taas oikea käyttölämpötila.

Hurina johtuu moottorin (kompressorin) toiminnasta. Ääni voi kuulua jonkin aikaa kovempaan, kun moottori kytkeytyy päälle.

Virtaavan veden ääni kuuluu kylmäaineen virratessa ohuissa putkissa.

Napsahdus kuuluu aina silloin, kun termostaatti käynnistää tai pysäyttää moottorin.

Naksahduksia voi kuulua aina silloin, kun ...

- automaattinen sulatus käynnistyy.
- laite jäähtyy tai lämpenee (materiaali laajenee)

Moniosaisissa (useampia eri lämpötilaosastoja) tai nofrost-laitteissa voi ilmavirran vaikutuksesta kuulua **hiljaista suhinaa**.

Jos toiminnasta johtuvat äännet ovat liian voimakkaita, se voi johtua aivan yksinkertaisista syistä, jotka yleensä voit poistaa itse.

Kylmälaite ei ole suorassa

Suorista laite vesivaa'an avulla. Käytä apuna ruuvijalkoja tai aseta jotakin kaapin alle.

Kylmälaite koskettaa esim. viereisiä kalusteita

Siirrä laitetta niin, ettei se kosketa vieressä olevia kalusteita tai laitteita.

Laatikat, korit tai hyllyt heiluvat tai ovat juuttuneet kiinni

Tarkista, ovatko irrotettavat osat kunnolla paikoillaan. Laita ne tarvittaessa uudelleen kaappiin.

Pullot tai astiat koskettavat toisiaan

Aseta pullot tai astiat kauemmaksi toisistaan.

Ohjeita käyttöhäiriöiden varalle

Käyttöhäiriöt johtuvat usein vain pikkuseikoista. Tarkista sen tähden allaolevan luettelon avulla, voitko poistaa vian itse ennenkuin otat yhteyttä huoltoon.

Kun kyseessä ovat tällaiset pienet viat, joudut maksamaan huoltomiehen käynnistä aiheutuneet kulut itse myös takuuajana.

Näyttö kuva ②/5-8 ei pala:

Tarkista, tuleeko kaapille virtaa, onko pistoke liitetty pistorasiaan kunnolla ja onko kaappi kytketty päälle pääkytkimestä.

Kun laitteen käyttöönottovaiheessa näytössä kuva ②/5 vilkkuu "E1":

Jääkaappiosassa on erittäin korkea lämpötila. Käyttöönoton jälkeen kestää muutaman minuutin, ennen kuin jääkaappiosan todellinen lämpötila tulee näkyviin.

Kun laitteen käyttöönottovaiheessa näytössä kuva ②/8 vilkkuu "E2":

Pakastinosassa on erittäin korkea lämpötila. Käyttöönoton jälkeen kestää muutaman minuutin, ennen kuin pakastinosan todellinen lämpötila tulee näkyviin.

Kun sisävalo ei toimi:

- Lamppu on rikki. Irrota verkkopistoke pistorasiasta, poista lampun suojus (kuva ⑭/A), vaihda lamppu max. 15 W, 230 V, kanta E14.
- Sisävalokytkin (kuva ⑭/B) on juuttunut kiinni. Tarkista, voiko kytkintä liikuttaa. Jos se ei liiku, soita huoltoon.

Kun näyttö kuva ②/8 vilkkuu, mutta hälytysääntä ei kuulu,

niin pakastinosassa on ollut liian lämmintä sähkökatkon tai häiriön johdosta.

Ohjeita käyttöhäiriöiden varalle

Painamalla **"alarm"**  -kytkintä näyttöön 8 ilmestyy (vilkkumatta) pakastinosassa ollut korkein lämpötila viideksi sekunniksi. Sen jälkeen lukema poistuu.

Näytössä 8 näkyy sen jälkeen pakastinosan todellinen lämpötila vilkkumatta.

Tarkista pakasteet, kun näytössä ollut lämpötila oli yli +3°C.

Jos elintarvikkeiden maku, haju tai ulkonäkö ei ole muuttunut, voit pakastaa ne uudelleen valmistamalla ne ensin ruoaksi keittämällä tai paistamalla.

Tällaisten pakasteiden säilyvyys ei enää vastaa maksimi säilyvyysaikaa.

Kun laite on ollut pidemmän aikaa toiminnassa ja näyttö kuva ②/8 vilkkuu ja varoitusääni kuuluu:

Häiriö: pakastinosassa on liian lämmintä! Näytössä osoitetaan pakastinosan korkein lämpötila. Kytke varoitusääni pois päältä painamalla **"alarm"**  -kytkintä. Sen jälkeen näkyviin tulee pakastinosassa ollut korkein lämpötila.

Mahdollisia syitä häiriöön:

- Laitteen yläosassa tai jalustassa sijaitseva ilmankiertoaukko on peitetty,
 - pakastinosan ovi ei ole kunnolla kiinni,
 - pakastinosaan on laitettu tuoreita elintarvikkeita kytkemättä päälle pikapakastusta,
 - pakastinosaan laitettiin kerralla liian paljon tuoreita elintarvikkeita,
 - ympäristön lämpötila on liian korkea.
- Kun häiriö on poistettu, paina **"alarm"**  -kytkintä; näytön vilkkuminen lakkaa, kun pakastinosassa on taas oikea lämpötila.

Kun pakastinosan ovi oli pitkän aikaa auki eikä pakastinosan lämpötila enää vastaa säädettyä,

höyrystimeen (jäähdytuselementti) on muodostunut niin paljon jäätä, että täysautomaattinen sulatusjärjestelmä ei enää tehoa siihen. Ota tässä tapauksessa pakasteet pois kaapista ja säilytä niitä hyvin pakattuna viileässä paikassa. Kytke kaappi pois päältä ja jätä pakastinosan ovi auki. Jää on sulanut jäähdytysjärjestelmästä noin 12 tunnin kuluttua. Kytke kaappi taas päälle ja aseta pakasteet takaisin kaappiin.

Mikäli viat eivät korjaannu ylläolevien ohjeiden avulla, soita huoltoon.

Älä avaa turhan usein kaapin ovia, siitä aiheutuu vain kylmähukkaa.

Älä tee itse muita korjauksia, älä varsinkaan kaapin sähkölaitteille.

Huolto

Tyypikilpi

Kuva 

Kun soitat huoltoon, muista ilmoittaa laitteen E-numero ja FD-numero.

Numerot on merkitty tyypikilpeen ja niiden ympärillä on mustat kehysviivat. Tyypikilpi sijaitsee jääkaappiosan vasemmassa alalaidassa, vihanneslaatikon vieressä.

Huoltoliikkeen osoitteen ja puhelinnumeron löydät huoltopisteiden luettelosta tai puhelinluettelosta.

Instrucțiuni pentru reciclarea aparatului și măsuri de protecție

Reciclarea ecologică

Aparate scoase din uz nu sunt resturi lipsite de valoare! Prin reciclare ecologică se pot recupera materii prime valoroase.

La aparatele scoase din uz, scoateți fișa din priză și tăiați cablul de alimentare electrică. Astfel evitați periclitarea vieții copiilor care în joacă se pot încuia în frigider.

Agregatele de răcire conțin agenți frigorifici și în izolație gaze, care necesită o reciclare corespunzătoare. Aveți în vedere ca țevile aparatului să nu fie deteriorate înainte de a preda aparatul spre a fi reciclat.

Pe durata transportului până la destinație noul dumneavoastră frigider a fost protejat de ambalaj. Toate materialele de ambalare sunt reciclabile ecologic și recuperabile. Vă rugăm să predați ambalajul spre a fi reciclat ecologic.

Nu lăsați copiii să se joace cu materialele de ambalaj. Pericol de sufocare datorită cartonajelor și a pungilor de plastic.

Vă rugăm să vă informați la centrul de desfacere sau la administrația locală despre modalitățile actuale de protecție a mediului înconjurător.



Acest aparat este marcat corespunzător directivei europene 2002/9/CE în privința aparatelor electrice și electronice vechi (waste electrical and electronic equipment – WEEE).

Directiva prescrie cadrul pentru o preluare înapoi, valabilă în întreaga UE, și valorificarea aparatelor vechi.

Un factor al reciclării ecologice: Noi utilizăm hârtie produsă din maculatură.

Instrucțiuni de protecție

Înainte de a utiliza aparatul, citiți aceste instrucțiuni de utilizare și montare cu atenție. Ele conțin informații importante referitoare la instalarea, utilizarea și întreținerea aparatului dumneavoastră.

Păstrați aceste instrucțiuni de utilizare pentru un eventual nou proprietar în cazul înstrăinării aparatului.

Producătorul nu-și asumă răspunderea dacă nu respectați următoarele indicații:

- Aparate deteriorate nu se vor lua în exploatare, în caz că aveți dubii, luați legătura cu centrul de desfacere.
- Racordarea și amplasarea aparatului se vor efectua în conformitate cu instrucțiunile de utilizare. Datele racordului electric trebuie să corespundă cu informațiile de pe plăcuța indicatoare a aparatului.
- În nici un caz nu se va utiliza la curățarea aparatului un aparat cu jet de aburi. Aburul poate pătrunde până la componente aflate sub tensiune și se poate produce un scurt circuit sau pericol de electrocutare.
- Protecția electrică a aparatului funcționează numai dacă instalația la domiciliul dumneavoastră este în concordanță cu prevederile legale.
- În cazul producerii unor defecțiuni, a efectuării unor lucrări la aparat sau a curățării acestuia, decuplați aparatul de la rețeaua electrică sau desfaceți siguranțele. Trageți numai de fișă și nu de cablu.
- Reparații la aparate electrocasnice se vor efectua numai de către personal calificat. Efectuarea unor reparații incompetente poate avea ca urmare periclitarea beneficiarului.
- Depozitați sticle cu alcool bine închise și în poziție verticală. Produse care conțin agenți de antrenare inflamabili (de ex. dose de frișcă, spray-uri) și substanțe explozive nu se vor depozita în frigider – **pericol de explozie!**

Instrucțiuni pentru reciclarea aparatului și măsuri de protecție

Utilizarea aparatului

Aparatul este destinat pentru răcirea și congelarea de alimente și pentru prepararea de gheață.

El este destinat pentru uz casnic. În cazul utilizării în scopuri comerciale se vor avea în vedere prevederile în vigoare.

Aparatul corespunde prevederilor pentru evitarea accidentelor la aparate frigorifice (VGB 20).

El corespunde celor mai importante prevederi de protecție pentru aparate electrice.

Etanșeitatea circuitului agentului de răcire a fost verificată.

Aveți în vedere temperatura ambiantă

În funcție de clasa de „climatizare” (vezi plăcuța indicatoare), aparatul poate fi utilizat la următoarele temperaturi ambiante: (plăcuța indicatoare se găsește în stânga jos în aparat, schița 17)

Clasa de climatizare	Temperatura ambiantă
SN	+10 °C până la 32 °C
N	+16 °C până la 32 °C
ST	+18 °C până la 38 °C
T	+18 °C până la 43 °C

La temperaturi sub limita inferioară, temperatura scade în frigider prea mult; la depășirea limitei superioare, în congelator este prea cald.

Dacă temperatura ambiantă scade sub valoarea temperaturii reglate pentru frigider, temperatura din frigider scade la valoarea celei ambiante.

La temperaturi sub +10 °C se pot produce perturbații în funcționarea dezghețării automate.

- Nu depozitați sticle sau cutii cu lichide care pot îngheța, în special lichide acidulate cu acid carbonic în congelator. Aceste sticle și cutii se sparg când îngheată.
- Nu obturați sau blocați fantele de aerisire și ventilare ale aparatului.
- Nu utilizați soclul, sertarele, ușile, etc ca pe treapta unei scări.
- Nu lăsați copiii să se joace cu aparatul.
- La aparatele prevăzute cu cheie, acestea nu se va lăsa la îndemâna copiilor.
- Înghețate pe băț și cuburi de gheață nu se vor introduce direct în gură după ce au fost scoase din congelator (pericol de ardere datorită temperaturii foarte scăzute).
- Alimentele congelate nu se vor atinge cu mâinile umede; mâinile pot îngheța pe produse.
- ATENȚIE: nu obturați nici o dată fantele de ventilare ale carcasei sau ale aparatului încastat.
- ATENȚIE: nu deteriorați conductele circuitului de răcire.
- ATENȚIE: nu utilizați aparate electrice în rafturile aparatului în afară de cele conforme tipurilor recomandate de către producător.



Acest aparat conține cantități reduse de agent frigorific isobutan (R 600a), un gaz natural incandescent cu grad

ridicat de compatibilitate ecologică. În timpul transportului și al montării aparatului aveți în vedere ca circuitul agentului frigorific să nu fie deteriorat. În cazul unei deteriorări a circuitului, evitați focul deschis sau alte surse de incendiu și aerisiți câteva minute încăperea în care se află aparatul.

Avertizare: pentru a accelera procesul de degivrare nu folosiți alte dispozitive mecanice sau de altă natură în afara celor recomandate de producător.

Amplasarea aparatului

Locul de amplasare

Se recomandă să amplasați aparatul într-o încăpere uscată și bine ventilată. Nu-l amplasați în bătaia directă a razelor solare sau în apropierea unor surse de căldură ca de ex. cuptoare, calorifere, etc. Dacă nu puteți evita amplasarea în apropierea unei surse de căldură, utilizați o placă termoizolantă sau respectați următoarele distanțe minime față de sursa de căldură.

Față de cuptoare electrice, 3 cm.

Față de radiatoare cu ulei sau cărbuni, 30 cm.

La amplasarea lângă un alt frigider sau congelator, pentru evitarea condensului este necesară o distanță minimă de 2 cm.

Aparatul trebuie să fie instalat stabil și orizontal. Denivelările podelei se pot compensa cu cele două picioare cu șurub de pe partea frontală (schița 18).

Două role în spate ușurează introducerea aparatului într-o nișă.

Înlocuirea canatului ușii de pe o parte pe alta

Executați operațiunile în ordinea cifrelor. (schița 16)

Racordul electric

Aparatele se vor racorda numai prin intermediul unei prize cu protecție la o sursă de tensiune alternativă de 220–240 V/50 Hz. Priza trebuie să fie prevăzută cu o siguranță de 10 A sau mai mult. La aparatele destinate **pieței extraeuropene** se va verifica dacă tensiunea de alimentare și tipul curentului înscrise pe plăcuța indicatoare a aparatului corespund cu cele ale rețelei dumneavoastră de alimentare. Plăcuța indicatoare se găsește în stânga jos în aparat, schița 17.

O eventuală înlocuire a cablului de alimentare electrică se va efectua numai de către Service-ul producătorului aparatului.

Avertizare! Aparatul nu se va conecta în nici un caz la prize cu „economizor de energie” (de ex. Sava Plug) sau la onduloare care transformă curent continuu în curent alternativ de 230 V (ca de ex. de la instalații solare, rețele navale).

Ventilarea

Schița 19

Aerul cald din spatele frigiderului trebuie să poată circula nestânjenit. Altfel compresorul trebuie să funcționeze mai mult și se consumă mai mult curent. În nici un caz nu obturați orificiile de ventilație și aerisire.

După transportul aparatului ...

Înainte de luarea în exploatare lăsați aparatul circa 1/2 oră în poziție verticală.

Descrierea aparatului

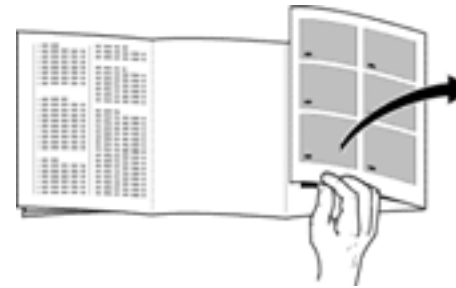

Înainte de a citi instrucțiunile de utilizare desfaceți ultimele pagini cu schițele.

Instrucțiunile de utilizare sunt valabile pentru mai multe modele; de aceea sunt posibile diferențe în dotare sau abateri de detaliu în schițe.

Privire de ansamblu

Schița 1

- 1-12 Panou de comandă
- 13 Suflantă de răcire / Lampă pentru iluminarea interiorului
- 14 Raft de sticlă (grătar)
- 15 Sertar pentru pahare de iaurt
- 16 Suport orizontal pentru sticle
- 17 Scurgere pentru apa de condens
- 18 Orificiu de scurgere
- 19 Compartiment pentru legume și fructe
- *20 Suport pentru cutii mici sau tuburi
- 21 Compartiment pentru unt și brânzeturi
- 22 Suport pentru ouă
- 23 Clemă pentru sticle
- 24 Suport pentru sticle
- 25 Compartiment pentru alimente congelate
- 26 Calendar cu durata de depozitare în congelator
- *27 Tavă de congelare
- *28 Separator
- *29 Suport

- A Compartiment de răcire
- B Compartiment de congelare

* nu la toate modelele

Panoul de comandă (scurtă descriere)

Schița 2

- 1 **Taster**
Comutator principal PORNIT/OPRIT
- 2 **Taster pentru frigider**
Comutator PORNIT/OPRIT pentru frigider
- 3 **Tasta “super” pentru frigider**
pentru răcire maximală în frigider
- 4 **Taster pentru reglarea temperaturii în frigider**
mai rece, mai cald
- 5 **Indicator pentru**
a) temperatura actuală din frigider
b) temperatura reglată pentru frigider
- 6 **Indicator “super” pentru frigider**
- 7 **Indicator “super” pentru congelator**
- 8 **Indicator pentru**
a) temperatura actuală din congelator
b) temperatura reglată pentru congelator
c) “cea mai ridicată” temperatură din congelator
- 9 **Indicator pentru “alarmă”**
- 10 **Taster pentru reglarea temperaturii în congelator**
mai rece, mai cald
- 11 **Tasta “super” pentru congelator**
pentru răcire maximală în congelator
- 12 **Tasta “alarmă”**  (tasta “alarmă oprită”)
a) pentru oprirea semnalului sonor de avertizare
b) pentru afișarea temperaturii celei mai ridicate din congelator (numai când afișajul 9 clipește)

Descrierea aparatului

Funcțiile comutatoarelor și a lămpilor de control

Schița ②

1 Taster

Comutator principal servește la pornirea/oprirea întregului aparat.

2 Taster pentru frigider

Servește la pornirea și oprirea frigiderului. (Frigiderul poate fi pornit numai dacă în prealabil ați pornit comutatorul principal 1).

3 Tasta “super” pentru frigider

Servește la pornirea/oprirea superrăcirii în frigider. Afișajul 6 aprins indică funcționarea sistemului de super-răcire. În timpul funcționării sistemului de super-răcire, frigiderul este răcit timp de 6 ore la temperatura minimă posibilă. După aceea frigiderul trece automat în regimul corespunzător temperaturii anterior selectate.

Folosiți sistemul de super-răcire dacă:

- introduceți cantități mari de alimente proaspete în frigider
- doriți să răciți rapid băuturi.

4 Taster pentru reglarea temperaturii în frigider

(Temperatura din frigider poate fi reglată de la +2 °C până la +11 °C.)

Apăsați tasta “  /°C”

Temperatura reglată în frigider va fi indicată în afișajul 5 timp de 5 secunde.

Mențineți tasta apăsată sau apăsați-o de atâtea ori până ce afișajul indică temperatura pe care doriți s-o reglați în frigider. Ultima temperatură indicată în afișaj va fi memorată. (Temperatura de reglaj este indicată în afișaj începând cu +11 °C până la +2 °C. După +2 °C apare din nou +11 °C.)

5 Indicator pentru temperatura din frigider

Funcționează numai dacă în prealabil ați pornit tasterul 2 pentru frigider și îndeplinește două roluri:

a) indică temperatura actuală din frigider

Dacă nu apăsați nici o tastă, indică temperatura actuală din frigider.

b) indică temperatura reglată pentru frigider

Dacă apăsați tasta de reglare 4, temperatura reglată în frigider va fi indicată în afișajul 5 timp de 5 secunde. După aceea afișajul indică din nou temperatura actuală din frigider.

6 Indicator “super” pentru frigider

Este aprins numai dacă super-răcirea este pornită.

7 Indicator “super” pentru congelator

Este aprins numai dacă super-congelarea este pornită.

8 Indicator pentru temperatura din congelator

(Indică 3 temperaturi)

a) temperatura actuală din congelator

Dacă nu apăsați nici o tastă, indică temperatura actuală din congelator.

b) temperatura reglată pentru congelator

Dacă apăsați tasta de reglare 10, temperatura reglată în congelator va fi indicată în afișaj timp de 5 secunde. După aceea afișajul indică din nou temperatura actuală din congelator.

c) “cea mai ridicată” temperatură din congelator

Dacă indicatorul 8 clipește, înseamnă că în congelator a fost în trecut o temperatură prea ridicată datorită unei pane de curent sau a unui alt defect. După ce apăsați pe tasterul , afișajul 8 indică timp de cinci secunde “temperatura cea mai ridicată” care a fost în congelator. După aceea valoarea indicată se anulează – afișajul 8 indică temperatura actuală din congelator fără să mai clipească.

9 Indicator pentru “alarmă”

Se **aprinde** concomitent cu declanșarea semnalului sonor de avertizare atunci când în congelator este prea cald.

Se **stinge** când în congelator se atinge temperatura de regim.

Descrierea aparatului

10 Taster pentru reglarea temperaturii în congelator

 /°C - Apăsați tasta 10.

Temperatura reglată în congelator va fi indicată în afișajul 8 timp de 5 secunde. Mențineți tasta apăsată sau apăsați-o de atâtea ori până ce afișajul indică temperatura pe care doriți s-o reglați în congelator. Ultima temperatură indicată în afișaj va fi memorată. (Temperatura de reglaj este indicată în afișaj începând cu -16 °C până la -26 °C. După -26 °C apare din nou -16 °C.)

11 Tasta “super” pentru congelator

Servește la pornirea/oprirea super-congelării.

Afișajul 7 “super” aprins indică funcționarea sistemului de super-congelare. Super-congelarea servește la congelarea unor cantități mari de alimente și trebuie s-o porniți cu până la **24 de ore înainte de introducerea alimentelor proaspete** în congelator.

După pornire agregatul de răcire lucrează permanent. În congelator se atinge o temperatură foarte scăzută.

12 Tasta “alarmă”

Servește la oprirea semnalului sonor de avertizare.

Semnalul de avertizare se declanșează dacă în congelator este prea cald și alimentele sunt periclitare. (Concomitent indicatorul 9 începe să clipească.)

Semnalul sonor de avertizare se poate declanșa fără ca alimentele să fie periclitare:

- la pornirea aparatului
- dacă introduceți în congelator alimente proaspete fără să fi pornit super-congelarea
- dacă mențineți prea mult timp ușa congelatorului deschisă

După ce opriți semnalul de avertizare, sistemul de protecție se reactivează după ce în congelator se atinge temperatura de regim.

Pornirea aparatului și selectarea temperaturii

Schița ②

● Introduceți fișa în priză.

● La apăsarea pe taste se aude un semnal de confirmare.

● Apăsați pe comutatorul principal 1.

Se aude un semnal de avertizare, indicatorul de „alarmă” 9 și cel pentru temperatura din frigider 5 se aprind. Indicatorul 8 pentru temperatura din congelator clipește.

● Apăsați pe tasta 12

Semnalul de avertize se oprește. Indicatorul 8 încetează să clipească. Aparatul se află în stare de funcționare.

● Reglarea temperaturii în congelator

Mențineți tasta pentru reglarea temperaturii 10 apăsată sau apăsați-o de atâtea ori până ce afișajul indică temperatura pe care doriți s-o reglați. Ultima temperatură indicată în afișaj va fi memorată. (Temperatura de reglaj este indicată în afișaj începând cu -16 °C până la -26°C. După -26°C apare din nou -16°C.)

Vă recomandăm să reglați în congelator o temperatură de -18 °C.

● Reglarea temperaturii în frigider

Mențineți tasta pentru reglarea temperaturii 4 apăsată sau apăsați-o de atâtea ori până ce afișajul indică temperaturii pe care doriți s-o reglați. Ultima temperatură indicată în afișaj va fi memorată. (Temperatura de reglaj este indicată în afișaj începând cu +11 °C până la +2°C. După +2°C apare din nou +11°C.)

Vă recomandăm să reglați în frigider o temperatură de +4 °C.

În funcție de cantitatea de alimente din frigider temperatura de răcire se modifică relativ lent.

Pornirea aparatului și selectarea temperaturii

Sfaturi practice

- Temperatura din frigider poate varia dacă...
 - deschideți frecvent ușa
 - ați introdus cantități mari de alimente proaspete în frigider sau congelator
 - variații ale temperaturii ambiante
 - ați modificat reglajul temperaturii în frigider sau ați pornit super-răcirea
- Dacă în timpul luării în exploatare afișajul nu indică valoarea temperaturii, în frigider sau în congelator este încă prea cald.
- **Laturile frontale ale carcasei sunt ușor încălzite; aceasta împiedică depunerea de condens în zona garniturilor ușii.**
- Dacă după închiderea ușii nu o puteți deschide imediat, vă rugăm să așteptați două sau trei minute, până ce subpresiunea se echilibrează.
- În timpul funcționării agregatului de răcire, pe fondul frigiderului se depune brumă sau picături de apă; aceasta se datorează principiului de funcționare. Nu este necesar să răzuți bruma sau să ștergeți picăturile de apă. Dezghețarea și uscarea fondului se produce automat. Apa provenită din dezghețarea fondului este evacuată prin jgheabul de scurgere (Schița 11/B) la agregat și se evaporă.
- **Indicațiile în afișajul pentru temperatura frigiderului, respectiv a congelatorului se modifică relativ lent în funcție de cantitatea de alimente și în concordanță cu temperatura acestora. Indicația din afișaje nu se modifică chiar dacă mențineți ușa deschisă câteva minute.**

ro

Oprirea aparatului, scoaterea din funcțiune

Oprirea aparatului

Apăsați o dată pe întrerupătorul principal 1/ Schița 2, aparatul este oprit.

Oprirea frigiderului

Apăsați pe comutatorul PORNIT/OPRIT pentru frigider (Schița 2/2), până ce afișajul (Schița 2/5) se stinge

Scoaterea din funcțiune

Dacă aparatul urmează să nu fie folosit o perioadă mai îndelungată: apăsați o dată pe întrerupătorul principal 1 / Schița 2, curățați aparatul, lăsați ușa deschisă.

Sfaturi practice

Dacă doriți să curățați frigiderul și să stingeți iluminarea, apăsați pe întrerupătorul principal (Schița 2/1).

Suflanta din frigider

Schița 11/13

Suflanta din tavanul frigiderului majorează viteza de recirculare a aerului în frigider.

Rezultatul:

- Uniformizarea temperaturii în întregul frigider
- După o deschidere a ușii, se ajunge mai repede la temperatura de regim.
- După o modificare a reglajului temperaturii, noua valoare se atinge mai repede.
- Datorită umidității mai reduse alimentele proaspete se pot păstra pe o durată mai îndelungată.

ro

Depozitarea alimentelor

La depozitarea alimentelor aveți în vedere

- Lăsați alimentele și băuturile calde să se răcească în afara frigiderului.
- Depozitați alimentele împachetate sau bine acoperite. Astfel mențineți aroma, culoarea, umezeala și prospețimea alimentelor; de asemenea evitați ca alimentele să prindă gust unele de la altele.
- Neîmpachetate se vor depozita numai legume, fructe și salate în compartimentul corespunzător.
- Evitați contactul componentelor de plastic și al garniturilor ușii cu uleiuri sau grăsimi (în caz contrar ele pot deveni poroase).
- Nu depozitați în frigider substanțe explozibile, sticle cu procent ridicat de alcool se vor depozita numai bine închise și în poziție verticală. – **Pericol de explozie!**

Exemplu de depozitare

Schița 1

Frigiderul (A)

Pe **suportul (14)**, de sus în jos: produse de panificație, alimente gătitе, produse lactate.

În **sertarul (15)**, brânzeturi, mezeluri, iaurt.

În **compartimentul pentru legume (19)**, legume, fructe, salate.

Pe **suportul (20)** sticle și cutii mici.

În **sertarul (21)**, unt și brânzeturi.

Pe **suportul pentru sticle (24)**, sticle mari.

Congelatorul (B)

În **cutiile din compartimentul superior (25)** ale congelatorului puteți depozita alimentele congelate.

* În **tava de congelare (27)** puteți să preparați cuburi de gheață și să depozitați pachete mici de alimente congelate.

Dotarea interioară

Rafturile din frigider pot fi mutate și dacă ușa este deschisă la 90°. Trageți de rafturi în față, înclinați-le, scoateți-le și montați-le la nivelul dorit (Schița 4).

* Suport orizontal pentru sticle

În jgheaburile suportului puteți așeza și stivii sticle (Schița 5, 6).

Sertarul mic poate fi scos afară pentru a depune alimentele în el sau pentru a-l goli. Suportul sertarului pentru iaurt poate fi deplasat spre stânga sau dreapta (Schița 9).

Cofrajele din suporturile pentru ouă pot fi rabatate în sus; astfel puteți depozita în suporturi tuburi, cutii mici etc.

Pentru ca sticlele să nu se răstoarne la deschiderea și închiderea ușii, le puteți asigura cu clema - Schița 10/A.

Toate rafturile și suporturile din ușă pot fi scoase pentru a fi curățate.

Pentru a scoate rafturile și suporturile din ușă trageți de ele în sus - Schița 8/A.

* Cutia pentru lucruri mărunte (Schița 15) servește la depozitarea de obiecte mici (sticlute, medicamente, etc.). Cutia poate fi deplasată în suportul din ușe spre stânga sau spre dreapta. Pentru a scoate cutia din suport, trageți de ea în sus.

* nu la toate modelele

Congelarea și depozitarea

A se avea în vedere la cumpărarea de alimente congelate

- Aveți în vedere ca ambalajul să nu fie deteriorat.
- Termenul de garanție trebuie să nu fie expirat.
- Termometrul congelatorului din magazin trebuie să indice -18 °C sau temperaturi mai scăzute.
- Cumpărați alimentele congelate la urmă, transportați-le împachetate în hârtie de ziar sau în pungi termoizolante și depozitați-le repede în congelator.

Congelarea alimentelor

Congelați numai alimente proaspete în stare nealterată.

Alimente recomandate spre a fi congelate

Carne, mezeluri, zburătoare și vânat, pește, legume, verdețuri, fructe, produse de panificație, pizza, alimente gătite, alimente rămase neconsumate, gălbenușuri și albușuri.

Alimente care nu se recomandă a fi congelate

Ouă întregi în coajă, smântână și maioneză, salate, diverse ridichi, ceapă.

Blanșarea legumelor și fructelor

Pentru conservarea culorii, gustului, aromei și a conținutului de vitamina „C”, se recomandă să blanșați alimentele înainte de a le congela. (În cursul blanșării alimentele se sterilizează prin opărire de scurtă durată cu apă fiartă – literatură referitoare la congelarea alimentelor, unde este descrisă și procedura de blanșare, găsiți în librării.)

Ambalarea alimentelor

Tranșați alimentele la mărimea corespunzătoare necesităților gospodăriei personale și împachetați-le.

Porțiile de legume și fructe să nu depășească 1 kg iar cele de carne 2,5 kg. Porțiile mai mici se congelează mai repede iar la decongelare și preparare calitatea se păstrează cel mai bine.

Alimentele se vor ambala ermetic pentru a nu pierde gustul sau a nu se deshidrata.

Pentru ambalare se vor utiliza:

Folii de plastic, folii-furtun din polietilenă, folii de aluminiu și cutii pentru congelare. Aceste produse se pot procura din comerțul de specialitate.

Contraindicate pentru ambalare sunt:

hârtie de împachetat, pergament, celofan, pungi pentru resturi alimentare și pungi de plastic pentru cumpărături.

Așezați alimentele în ambalaj, eliminați aerul complet prin presare și închideți ambalajul ermetic.

Pentru închiderea ambalajului se pot utiliza:

inele de cauciuc, clipsuri din plastic, ațe de legat, benzi de lipit rezistente la frig sau altele asemănătoare. Pungi și folii-furtun din polietilenă se pot suda cu un aparat pentru sudat folii.

Înainte de a introduce pachetele în congelator, etichetați-le cu conținutul și data depozitării.

Congelarea și depozitarea

Capacitatea maximă de congelare

Alimentele trebuie să fie congelate complet cât mai repede. Numai astfel se conservă conținutul de vitamine, valoarea lor nutritivă, aspectul și gustul lor. Din acest motiv se recomandă să nu depășiți capacitatea maximă de congelare a aparatului dumneavoastră.

În 24 de ore puteți congela concomitent în compartimentul de congelare rapidă următoarele cantități de alimente: la aparate cu lățimea de 60 cm, max. 12 kg.

Alimentele deja congelate se vor feri de contactul direct cu alimente care urmează a fi congelate.

Înainte de introducerea în congelator, alimentele sau băuturile fierbinți se vor răci la temperatura camerei.

Super-răcirea

Cu 3-4 ore înainte de a pleca la cumpărături, sau cel târziu înainte de a introduce alimente proaspete în congelator se recomandă să porniți sistemul de super-răcire. Pentru a porni sistemul de super-răcire apăsați tasta "super" (Schița 2/3). Indicatorul "super" se aprinde (Schița 2/6) și indică starea de funcționare. În timpul funcționării sistemului de super-răcire, frigiderul este răcit timp de 6 ore la o temperatură mai scăzută. După aceea frigiderul trece automat în regimul corespunzător temperaturii anterior selectate.

Supercongelare

Dacă în congelator se află deja alimente congelate, cu câteva ore înainte de introducerea unor alimente proaspete necongelate se va porni supercongelarea. În general ajung 4–6 ore. Dacă doriți să utilizați întreaga capacitate de congelare sunt necesare 24 ore. Cantități mici de alimente (până la 2 kg) se pot congela fără pornirea prealabilă a supercongelării. Pentru pornirea supercongelării apăsați pe tasta de supercongelare schița 2/11.

Lampa de control „super” indică funcționarea supercongelării. În congelator se atinge o temperatură foarte scăzută. După ca. 53 de ore de funcționare, supercongelarea se decuplează automat.

Depozitarea alimentelor

Aveți în vedere ca toate sertarele să fie introduse la maxim în lăcașuri. Acest fapt este important pentru a asigura o circulație ireproșabilă a aerului în aparat.

Durata de depozitare

Schița 18/27

Pentru a evita pierderi calitative se recomandă ca durata de depozitare a alimentelor în congelator să nu depășească durata maximă admisă. Durata de depozitare depinde de tipul alimentelor în cauză. Cifrele de lângă simboluri indică durata de conservare a alimentelor congelate în luni. La alimentele pe care le cumpărați gata congelate se va avea în vedere data cumpărării sau termenul de conservare indicat de furnizor.

Congelarea și depozitarea

* Tava de congelare

Schița 7

Tava de congelare se poate utiliza pentru păstrarea paharelor de înghețată și pentru congelarea căpșunilor, murelor, a bucăților de fructe, verdețuri și legume. În vederea congelării distribuiți alimentele ce urmează a fi congelate uniform pe tavă și congelați-le ca. 10 până la 12 ore. Apoi depozitați-le în pungi sau cutii. La decongelare distribuiți alimentele uniform.

Decongelarea alimentelor congelate

În funcție de tipul alimentelor și de scopul pentru care sunt pregătite, puteți alege între următoarele variante de decongelare:

la temperatura camerei, în frigider, în cuptorul electric, cu/fără ventilator aer fierbinte, în cuptorul cu microunde.

Alimente decongelate sau care au început să se decongeleze pot fi congelate din nou; în cazul cărnii și a peștelui după o depozitare de cel mult 3 zile la temperatura maximă de + 3 °C.

În caz contrar alimentele pot fi din nou congelate, numai dacă gustul, mirosul și aspectul sunt în ordine și ele au fost fierțe, fripte sau preparate în alt mod.

Aceste alimente se recomandă să nu le mai depozitați pe durata maximă admisă.

Prepararea cuburilor de gheață

Schița 12

Umpleți cuva pentru cuburi de gheață $\frac{3}{4}$ cu apă și introduceți-o în congelator.

Pentru a scoate cuburile din cuvă, torsionați-o ușor.

Curățarea

Se recomandă să curățați aparatul de două ori pe an.

Înainte de a curăța frigiderul, scoateți fișa din priză, repectiv decuplați sau scoateți siguranța.

Nu utilizați aparate cu aburi sau cu aburi sub presiune. Aburul fierbinte poate deteriora suprafețele sau instalația electrică. Pericol de electrocutare!

Se va evita pătrunderea apei în panoul de comandă și în sistemul de iluminare. Pentru curățarea întregului aparat cu excepția garniturilor ușii se recomandă utilizarea apei călduțe și a unui detergent fin cu efect dezinfectant, ca de ex. detergent pentru spălarea manuală a vaselor. În nici un caz nu se vor utiliza prafuri de curățat abrazive, detergenți acizi sau solvenți chimici.

Garniturile ușilor se șterg numai cu apă rece și se usucă apoi bine.

O dată la doi ani se recomandă, dacă este posibil, să curățați schimbătorul de căldură (grătarul negru) de pe spatele frigiderului cu o pensulă sau cu aspiratorul. Aceasta contribuie la menținerea randamentului maxim al aparatului și la economisirea de curent.

Pentru ca apa rezultată din dezghețarea frigiderului să se poate scurge în mod nestingherit, curățați jgheabul de scurgere (Schița 11/B) și orificiul de scurgere (Schița 11/A) în mod regulat.

* nu la toate modelele

Curățarea

*Sfaturi practice pentru întreținerea aparatelor din oțel inoxidabil

Pentru întreținerea suprafețelor din oțel inoxidabil, vă recomandăm să utilizați "Chromol".

PENTRU A CONSERVA ASPECTUL VALOROS AL APARATULUI DUMNEAVOASTRĂ, VĂ RUGĂM SĂ TRATAȚI SUPRAFEȚELE DIN OȚEL INOXIDABIL CU „CHROMOL” LICHID ÎNDATĂ DUPĂ CE LA-ȚI INSTALAT. REPETEȚI OPERAȚIUNEA ÎN MOD PERIODIC.

Soluția se poate procura din comerț sub numele „Chromol” sau prin Service-ul nostru sub

Nr. de comandă 310359 în stropitoare de 500 ml.

Pentru a evita deteriorarea suprafețelor de inox nu se vor utiliza în nici un caz bureți cu asperități, perii de metal, obiecte ascuțite sau substanțe abrazive. De asemenea nu este permisă utilizarea chimicalelor agresive ca spay-uri pentru dezghețat, spray-uri pentru curățarea cuptoarelor sau a petelor.

Atenție!

Nu depozitați produsul la îndemâna copiilor. Nu se va aplica niciodată pe suprafețe care vin în contact cu alimente.

Nu se va aplica pe suprafețe fierbinți. Conține hidrocarburi alifatiche, uleiuri și compuși aromați.

* nu la toate modelele

Sfaturi pentru economisirea de energie

- Amplasați aparatul într-o încăpere răcoroasă, bine ventilată; nu-l expuneți acțiunii directe a razelor solare și nu-l plasați în apropierea unei surse de căldură (calorifer, etc.).
- Nu obturați fantele de ventilare și aerisire ale aparatului.
- Introduceți alimente calde în congelator numai după ce s-au răcit.
- Pentru decongelare așezați alimentele congelate în frigider. Astfel folosiți „frigul” din alimentele congelate pentru răcirea alimentelor din frigider.
- Pentru a introduce sau scoate alimente din frigider, mențineți ușa deschisă cât se poate de puțin. Cu cât este ușa mai puțin deschisă, cu atât mai puțină gheață se depune de serpentinele de răcire.
- Curățați la fiecare doi ani schimbătorul de căldură (grilajul negru) de pe spatele aparatului.

Informații despre zgomote în timpul funcționării

Zgomote în timpul funcționării

Pentru a menține temperatura la valoarea pe care ați reglat-o, compresorul aparatului pornește periodic.

Zgomotele care se produc într-o astfel de situație sunt normale.

Ele se reduc de îndată ce aparatul ajunge la temperatura de regim.

Zumzetul este produs de motor (compresor). El poate deveni ceva mai puternic, atunci când motorul se cuplează.

Gâlgăturile și zureiturile provin de la agentul de refrigerare care circulă prin conductele aparatului.

Totdeauna când termostatul cuplează sau decuplează motorul se aude un **clinchet**.

● Pocnituri se produc atunci când ...

- se produce dezghețarea automată
- aparatul se răcește respectiv se încălzește (dilatarea materialului)

La aparatele multizonale sau cu sistem No-frost se poate auzi **zgomot de fond ușor**; acesta provine de la circulația aerului în interiorul aparatului.

În cazul că zgomotele produse în timpul funcționării sunt prea puternice, cauzele sunt de multe ori minore și pot fi remediate foarte simplu.

Aparatul nu stă în poziție orizontală

Poziția orizontală se determină cu o cumpănă. Compensați denivelările cu picioarele cu șurub sau așezați un adaos dedesubt.

Aparatul este proptit

Vă rugăm să amplasați aparatul astfel încât să nu se sprijine pe mobilă sau alte aparate.

Sertarele, coșurile sau suportii de depozitare nu sunt bine fixați sau sunt înțepenți.

Verificați piesele detașabile și eventual introduceți-le din nou în suportii de fixare.

Sticlele sau vasele se ating unele de altele.

Deplasați sticlele sau vasele astfel ca între ele să fie o mică distanță.

Mic înfrumar de reparații

Nu oricare defecțiune necesită intervenția Service-ului. Deseori este numai o problemă minoră. De aceea, vă rugăm, ca înainte de a solicita intervenția Service-ului, să verificați dacă nu puteți remedia personal defecțiunea cu ajutorul acestui îndrumar.

În astfel de situații, chiar și în perioada de garanție, clientul trebuie să suporte cheltuielile pentru intervenția specialistului.

Dacă indicatorul din Schița ② / 5-8, nu se aprinde:

Verificați dacă aparatul este alimentat electric, dacă fișa este băgată în priză și dacă aparatul este pornit.

Dacă în timpul luării în exploatare a aparatului afișajul din Schița ②/5 indică clipind "E1":

În frigider este o temperatură foarte ridicată. La câteva minute după pornire afișajul indică temperatura actuală din frigider.

Dacă în timpul luării în exploatare a aparatului afișajul din Schița ②/8 indică clipind "E2":

În congelator este o temperatură foarte ridicată. La câteva minute după pornire afișajul indică temperatura actuală din congelator.

Dacă sistemul de iluminare al frigiderului nu funcționează:

- Becul cu incandescență este defect. Scoateți fișa din priză, demontați carcasa (Schița ④/A) înlocuiți becul max. 15 W, 220 V, soclu E14 cu unul de același tip.
- Întrerupătorul sistemului de iluminat s-a înțepenit (Schița ④/B). Verificați dacă-l puteți mișca. În caz contrar vă rugăm să solicitați intervenția Service-ului.

Dacă indicatorul din Schița ②/8 clipește dar semnalul sonor de avertizare nu se aude:

Înseamnă că în congelator a fost în trecut o temperatură prea ridicată datorită unei pane de curent sau a unui alt defect.

După ce apăsați pe tasterul , afișajul 8 indică (fără să clipească) timp de cinci secunde "temperatura cea mai ridicată" care a fost în congelator. După aceea valoarea indicată se anulează – afișajul 8 indică temperatura actuală din congelator fără să mai clipească

Dacă afișajul indică mai mult de +3 °C, trebuie să controlați calitatea alimentelor congelate.

Dacă gustul, mirosul și aspectul alimentelor este neschimbat, preparați-le prin fierbere, frigere și congelați-le din nou.

În acest caz alimentele preparate nu se vor mai depozita pe durata maximă recomandată.

Dacă după o perioadă mai îndelungată de funcționare indicatorul din Schița ②/8 clipește și se aude semnalul sonor de avertizare:

Defecțiune, în congelator este prea cald! Afișajul indică temperatura actuală din congelator.

Pentru a opri semnalul sonor, apăsați pe tasta .

Cauze posibile:

- orificiile de ventilare sus pe aparat sau din postament sunt obturate,
- ușa congelatorului nu este bine închisă,
- ați pus la congelat alimente proaspete fără a porni supercongelarea,
- ați introdus concomitent prea multe alimente proaspete la congelat,
- temperatura ambiantă este ridicată.

După înlăturarea cauzei, apăsați pe tasta  clipitul indicatorului încetează după ce congelatorul ajunge la temperatura de regim.

Dacă ușa congelatorului nu a fost închisă bine pentru o perioadă mai îndelungată și congelatorul nu mai ajunge la temperatura de regim, înseamnă că

vaporizatorul (agregatul de răcire) este așa de înghețat încât sistemul automat de dezghețare nu mai este capabil să-l dezghețe. Într-un astfel de caz scoateți alimentele congelate din congelator și depozitați-le bine izolate într-un loc rece.

Mic înfrumar de reparații

Opriți aparatul și deschideți ușa congelatorului. După cca. 12 ore gheața de pe vaporizator s-a topit. Porniți aparatul din nou și introduceți alimentele congelate la loc.

Dacă nu puteți remedia defecțiunea cu ajutorul acestui îndrumar, vă rugăm să solicitați întotdeauna intervenția Service-ului.

Nu deschideți ușile în mod inutil; astfel evitați pierderile.

Nu efectuați personal alte reparații, în special la sistemul electric al aparatului.

Service-ul

Schița 17

La solicitarea intervenției Service-ului, vă rugăm să ne informați despre numărul E și FD.

Ambele cifre se găsesc în rama neagră de pe plăcuța indicatoare situată în aparat în stânga jos lângă compartimentul pentru legume.

Adresa și numărul de telefon al Service-ului se găsesc în cuprinsul cu unitățile de Service sau în cartea de telefon.

Környezetvédelmi tudnivalók

A régi készülék nem értéktelen hulladék! Környezetbarát megsemmisítéssel értékes nyersanyagok nyerhetők belőle.

Kiselejtezett készülékek esetében a hálózati csatlakozódugót ki kell húzni. A hálózati kábelt le kell vágni és a csatlakozódugóval együtt el kell távolítani. Ezzel megakadályozza, hogy a játszó gyerekek bezárják magukat és életveszélyes helyzetbe kerüljenek.

A hűtőkészülékek olyan szigetelő gázokat és hűtőközeget tartalmaznak, amelyek szakszerű ártalmatlanítást igényelnek. Ügyeljen rá, hogy a csövek addig ne sérüljenek meg míg a készülék ártalmatlanításra nem kerül.

Az Ön készülékét a házhozzáállítás alatt védőcsomagolás borítja. Minden felhasznált anyag környezetbarát és újrahasznosítható. Kérjük Ön is segítsen azzal, hogy a csomagolóanyagokat környezetbarát módon semmisíti meg.

A csomagolást és annak részeit nem szabad játszó gyermekeknek hozzáférhetővé tenni. A kartondobozok és a fóliák miatt fennáll a fulladás veszélye.

Az aktuális újrahasznosítási/megsemmisítési lehetőségekről érdeklődjön a szakkereskedőnél vagy a helyi önkormányzatnál.

 Ez a készülék az elhasznált villamossági és elektronikai készülékekről szóló 2002/96/EK irányelvnek megfelelő jelölést kapott.

Ez az irányelv a már nem használt készülékek visszavételének és hasznosításának EU-szerte érvényes kereteit határozza meg.

A mi hozzájárulásunk a környezetvédelemhez: újrahasznosított-papírt használunk.

Biztonsági megjegyzések

A készülék üzembe helyezését megelőzően kérjük olvassa el gondosan a Használati és szerelési utasításban feltüntetett információkat. Ezekben a készülék beszerelésével, használatával, karbantartásával kapcsolatban fontos megjegyzéseket talál.

A használati- és szerelési utasítást szükség esetén gondosan őrizze meg a következő tulajdonos számára.

A gyártó nem vonható felelősségre, ha a következő utasításokat nem tartják be:

- Sérült készüléket ne helyezzen üzembe; kétség esetén érdeklődjön a szállítónál.
- A bekötést és felállítást a szerelési utasítás szerint kell elvégezni. Az elektromos bekötési feltételeknek és a típus táblán szereplő adatoknak egyezniük kell.
- A tisztításhoz semmi esetre se használjon gőzölős tisztítókészüléket. A gőz a készülék feszültség alatt álló részeibe juthat, és rövidzárlatot, vagy áramütést okozhat.
- A készülék elektromos biztonsága csak akkor szavatolt, ha a villamos hálózat, földelése előírás szerűen van telepítve.
- Meghibásodás esetén, vagy ha a készüléket karbantartja, vagy tisztítja, húzza ki a hálózathoz a készüléket, vagy kapcsolja ki a biztosítékot. A hálózati dugaszolónál fogva húzza ki a csatlakozókábelt.
- Elektromos-készülékek javítását csak szakképzett munkaerő végezheti. A szakszerűtlen javítások révén a használó számára jelentős veszélyek léphetnek fel.
- Magas százalékarányú alkoholt tartalmazó palackokat csak állítva és szorosan lezárva tároljon. Gyúlékony hajtógázokat tartalmazó termékeket (pl. tejszinhabspray, spray-flakonok stb.) és robbanásveszélyes anyagokat ne tároljon a készülékben.
Robbánásveszély!

- Dobozos, vagy palackos folyadékot, különösen szénsavas üdítőitalokat, ne tároljon a mélyhűtőtérben. A palackok és dobozok megrepedhetnek.
- A készülék szellőző-nyílásait hagyja szabadon.
- A lábamatot, kihúzó, ajtókat stb. ne használja fellépőként, vagy támasztékként.
- Gyerekeket ne hagyjon a készülékkel játszani.
- Zárral rendelkező készüléknél a kulcsokat gyerekektől távol őrizze meg.
- A mélyhűtőtérben tárolt nyeles fagyaltot, vagy jégkockát ne vegye egyenesen a szájába, mert az igen alacsony hőmérséklet miatt égésveszély áll fenn.
- Mélyhűtött árut ne érintsen nyirkos kézzel, mivel a kezei hozzáfagyhatnak.
- FIGYELEM: Mindig tartsa szabadon a készülék burkolatán illetve a beépített készüléken található szellőzőnyílásokat!
- FIGYELEM: Ne sértse meg a készülék hűtőkörének vezetőkeit!
- FIGYELEM: Ne használjon olyan elektromos készüléket a készülék élelmiszertároló dobozaiban, amelyek nem egyeznek meg a gyártó által megadott típusal!



Ez a készülék kis mennyiségben izobutánt (R 600a) tartalmaz hűtőközegként, ami egy környezetbarát, de gyúlékony természetes gáz. A készülék felállítása és szállítása közben figyeljen arra, hogy a hűtő-kör részei ne rongálódjanak meg. Sérülések esetén kerülje a nyílt lángot és más tűzforrásokat, valamint hagyja pár percre átszellőzni a helyiséget, ahol a készülék áll.

FIGYELMEZTETÉS: A leolvasztás meggyorsításához ne használjon más mechanikus berendezést, vagy egyéb más mesterséges segédanyagot, mint amit a gyártó ajánlott.

Rendeltetés

A készülék élelmiszerek hűtésére és fagyasztására, valamint jég készítésére szolgál.

Háztartási használatra alkalmas.

A szolgáltatói területen történő alkalmazáskor figyelembe kell venni az iparágra érvényes rendeleteket.

A készülék megfelel a hűtőberendezésekre érvényes balesetvédelmi előírásoknak (VBG 20).

A készülék megfelel az idevonatkozó elektromos készülékre alkalmazott biztonsági rendelkezéseknek.

A hűtő-kör tömitettségét bevizsgálták.

Figyeljen a környezeti hőmérsékletre

A klímakategóriától függően (lásd a típus táblát) készüléke a következő környezeti hőmérsékleteken üzemeltethető: (A típus tábla a készülék bal alsó részében található.  ábra)

Klímakategória	Környezeti hőmérséklet... -tól ...ig
SN	+10 °C -tól 32 °C -ig
N	+16 °C -tól 32 °C -ig
ST	+18 °C -tól 38 °C -ig
T	+18 °C -tól 43 °C -ig

Ha a környezeti hőmérséklet alatta marad a típushoz meghatározott hőtartományának, akkor a hűtőtérben túl hideg lesz, ha a környezeti hőmérséklet túllépi a meghatározott hőtartományt, túl meleg lesz a mélyhűtőtérben.

Ha a környezeti hőmérséklet a hűtőtérben beállított hőmérséklet alá süllyed, akkor a hűtőtér hőmérséklete meg fog egyezni a környezeti hőmérséklettel.

+10 °C alatti környezeti hőmérsékleten zavarok léphetnek fel a leolvasztáskor.

A készülék felállítása

Felállítási hely

Felállítási helynek egy száraz, szellőztethető helyiség felel meg. A felállítási hely ne legyen közvetlenül kitéve a napsugaraknak illetve, ne legyen hőforrás, mint pl. tűzhely vagy fűtőtest közelében. Ha a hőforrás közelében való felállítás elkerülhetetlen, használjon megfelelő szigetelőlemez vagy tartsa be a következő, a hőforrástól származó minimális távolságokat.

Villanytűzhelyek esetén 3 cm.
Olaj- és szénfűtéses kályhák esetén 30 cm.

A pára- és szennyezőanyag elkerülése érdekében, ha a készüléket egy másik hűtő vagy fagyasztó készülék mellett állítja fel, akkor egy 2 cm-es minimális oldalsó távolság betartása szükséges.

A készüléknek szilárdan és egyenesen kell állnia. A padló egyenletlenségeit a két csavarható láb segítségével mindkét oldalon egyenlítse ki. (13. ábra).

A hátoldalon található két görgő megkönnyíti a készülék falmélyedésekbe történő betolását.

Az ajtóvasalat cseréje

A munkafázisok a számok sorrendjében követik egymást (16. ábra).

Elektromos csatlakoztatás

A készüléket csak 220–240 V/50 Hz váltóáramra szabad csatlakoztatni, egy előírászerűen felszerelt érintésvédelemmel ellátott csatlakozó aljzat segítségével. A csatlakozó aljzat biztosítéka 10 A vagy annál magasabb kell legyen. **Nem európai országok** számára gyártott készülékek esetén a típus táblán ellenőrizze, hogy a csatlakozási feszültség és az áram típusa megegyezik-e az Ön elektromos hálózatának értékeivel. A típus tábla a hűtőtér bal alsó részében található.

17. ábra

A hálózati csatlakozó vezeték esetlegesen szükséges cseréjét csak a gyártó szakembere végezheti el.

Figyelem! Semmi esetre sem szabad a készüléket elektronikus „energiatakarékos csatlakozókra” (pl. Sava Plug) és olyan inverterekre csatlakoztatni, amelyek az egyenáramot 230 V váltóárammá alakítják át (pl. napenergiával működő berendezések, hajón levő hálózatok).

Szellőzés

18. ábra

A készülék hátoldalánál képződő meleg levegőnek akadálytalanul távoznia kell. Különben a hűtőgépnek növelnie kell a teljesítményét, és ezzel megnő az áramfogyasztás. Ezért semmi esetre se takarja le a szellőző-nyílásokat.

Szállítás után

Az első bekapcsolás előtt a készüléket kb. 1/2 óráig hagyja függőlegesen állni.

A készülék ismertetése



Olvasás előtt kérjük, nyissa ki a hátsó oldalakat az ábrákkal.

A használati utasítás több modellre is érvényes, ezért előfordulhat, hogy az ábrákon a készülékek felszereltségében és részleteiben eltérések vannak.

Áttekintő ábra

1. ábra

- 1-12 Kezelőlap
 - 13 Hűtőventilátor / Belső világítás
 - 14 Üvegajtó (tároló rács)
 - 15 Fiók joghurtos poharak számára
 - 16 Palacktartó
 - 17 Lefolyó az olvadékvíz lefolyásához
 - 18 Lefolyónyílás
 - 19 Gyümölcs és zöldség tárolására szolgáló rekesz
 - *20 Kisebb dobozok, tubusok tárolására szolgáló hely
 - 21 Vaj- és sajtrekesz
 - 22 Tojástartó
 - 23 Palacktartó
 - 24 Palacktároló
 - 25 Fagyasztótartály
 - 26 Fagyasztási naptár
 - *27 Fagyasztótálca
 - *28 Osztott tároló
 - *29 Polc
- A Hűtőtér
B Mélyhűtőtér

* Nem az összes modellnél

Kezelőlap (rövid áttekintés)

2. ábra

- 1 **nyomógomb** készülék-főkapcsoló be/ki
- 2 **A hűtőtér nyomógombja** a hűtőtér KI/BE kapcsológombja
- 3 **A hűtőtér "szuper"nyomógombja** maximális hűtési teljesítmény eléréséhez
- 4 **A hűtőtér hőmérsékletének beállítógombja** hidegebb, melegebb
- 5 **Kijelző**
 - a) az aktuális hűtőtér-hőmérséklet kijelzésére
 - b) a hűtőtér beállításra kerülő hőmérsékletének kijelzésére
- 6 **A hűtőtér "szuper" kijelzője**
- 7 **A mélyhűtőtér "szuper" kijelzője**
- 8 **Kijelző**
 - a) az aktuális mélyhűtőtér-hőmérséklet kijelzésére
 - b) a mélyhűtőtér beállításra kerülő hőmérsékletének kijelzésére
 - c) a mélyhűtőtér "legmelegebb" hőmérsékletének kijelzésére
- 9 **"Alarm" kijelző**
- 10 **A mélyhűtőtér hőmérsékletének beállítógombja** hidegebb, melegebb
- 11 **"Szuper" gomb a mélyhűtőtérhez** maximális fagyasztási teljesítmény eléréséhez
- 12 **"Alarm" nyomógomb ("Alarm-ki" nyomógomb)**
 - a) figyelmeztető jelzés kikapcsolására
 - b) a mélyhűtőtérben uralkodott legmagasabb hőmérséklet jelzésére (csak ha a 9-es kijelző villog).

A készülék ismertetése

A kapcsoló- és vezérlőelemek funkciója

2. ábra

1 nyomógomb

A készülék főkapcsolója, amely az egész készülék be- és kikapcsolására szolgál.

2 A hűtőtér nyomógombja

A hűtőtér ki- és bekapcsolására szolgál. (A hűtőtér csak akkor lehet üzembe helyezni, ha a főkapcsoló 1 már be van kapcsolva).

3 A hűtőtér "szuper"nyomógombja

A gyorsfagyasztás ki- és bekapcsolására szolgál. Az üzembe helyezést a kijelző 5 világítása jelzi. A bekapcsolás után a hűtőtér hőmérséklete 6 órán át a kiválasztott legalacsonyabb hőmérsékletnek megfelelően csökken. Ezután a készülék átkapcsol a beállított hűtőtér-hőmérsékletre.

Gyorshűtést használjon:

- nagyobb mennyiségű friss élelmiszer berakásakor
- italok gyors lehűtéséhez

4 A hűtőtér hőmérsékletének beállítógombja

(A hűtőtér-hőmérsékletet +2 °C-tól +11 °C-ig lehet beállítani.)

Nyomja meg a / °C" nyomógombot.

A beállításra kerülő hőmérséklet 5 másodpercig látható a 3-as kijelzőn.

A beállítógombot ismételten nyomja meg, vagy tartsa folyamatosan lenyomva, egészen addig, míg a kívánt hőmérséklet meg nem jelenik a kijelzőn. Az utoljára beállított értéket a készülék eltárolja. (A beállításra kerülő hőmérséklet folyamatosan +11 °C és +2 °C közt kerül kijelzésre. A +2 °C után ismét megjelenik a +11 °C.)

5 A hűtőtér hőmérséklet-kijelzője

Csak akkor van üzemben, ha a hűtőtér főkapcsolója 2 már be van kapcsolva, és két funkciót jelez ki:

a) Aktuális hűtőtér-hőmérséklet

Ha nem nyom be egy gombot sem, akkor a hűtőtér aktuális hőmérsékletét jelzi ki.

b) Hűtőtér hőmérsékletének beállítása

A beállítógomb 4 megnyomása után a beállított hőmérsékletet jelzi ki 5 másodpercig. Ezután ismét a hűtőtér "aktuális" hőmérséklete jelenik meg a kijelzőn.

6 A hűtőtér "szuper" kijelzője (hűtés)

Csak akkor világít, ha a gyorshűtési funkció be van kapcsolva.

7 "Szuper" kijelző (fagyasztás)

Csak akkor világít, ha a gyorsfagyasztási funkció be van kapcsolva.

8 A mélyhűtőtér hőmérséklet-kijelzője (3 különböző hőmérsékletet jelez ki)

a) Aktuális mélyhűtőtér-hőmérséklet

Ha nem nyom meg egy gombot sem, akkor a mélyhűtőtér aktuális hőmérsékletét jelzi ki.

b) A mélyhűtőtér beállításra kerülő hőmérséklete

A beállítógomb 10 megnyomása után a beállított hőmérsékletet jelzi ki 5 másodpercig. Ezután ismét a mélyhűtőtér "aktuális" hőmérséklete jelenik meg a kijelzőn.

c) A mélyhűtőtér "legmelegebb hőmérséklete"

Ha a kijelző 8 villog, akkor a mélyhűtőtérben áramkimaradás vagy zavar következtében túl meleg volt. Az megnyomása után a kijelzőn 8 öt másodpercig a fagyasztótérben valaha uralkodott legmelegebb hőmérséklet jelenik meg. Majd ez az érték törölődik - a kijelzőn villogás nélkül megjelenik az "aktuális mélyhűtőtér-hőmérséklet".

9 Az "alarm" -kijelző

a figyelmeztető hangjelzés megszólalásával egyidejűleg világít, tehát ha a mélyhűtőtérben túl meleg van.

Akkor alszik ki, amikor a mélyhűtőtér elérte az üzemi hőmérsékletet.

A készülék ismertetése

10 A mélyhűtőtér-hőmérsékletének beállítógombja

Nyomja meg a / °C gombot 10. A beállításra kerülő hőmérséklet 5 másodpercig látható a 8-as kijelzőn. A beállítógombot ismételten nyomja meg, vagy tartsa folyamatosan lenyomva, egészen addig, míg a kívánt hőmérséklet meg nem jelenik a kijelzőn. Az utoljára beállított érték eltárolódik. (A beállításra kerülő hőmérséklet folyamatosan -16 °C és -26 °C közt kerül kijelzésre. A -26 °C után megint megjelenik a -16 °C.)

11 "Szuper"nyomógomb

A gyorsfagyasztás ki- és bekapcsolására szolgál.

Az üzembe helyezést a 7-as "szuper"-kijelző jelzi ki. A gyorsfagyasztás nagy mennyiségű friss élelmiszer fagyasztására szolgál, és az élelmiszer berakása előtt 24 órával kell bekapcsolni.

A hűtő-aggregátor a bekapcsolás után folyamatosan dolgozik, a mélyhűtőtérben nagyon alacsony hőmérséklet jön létre.

12 "Alarm" - nyomógomb

A figyelmeztetőjelzés kikapcsolására szolgál.

A figyelmeztető hangjelzés akkor kapcsol be, ha a mélyhűtőtérben túl meleg van, tehát a mélyhűtött áru veszélybe kerül. (ezzel egyidejűleg villog a 9-es kijelző).

A figyelmeztető jelzés akkor is bekapcsolhat, ha a mélyhűtött áru nincsen veszélyben:

- a készülék üzembe helyezésekor
- a friss élelmiszereknek a gyorsfagyasztás bekapcsolása nélküli berakásakor
- és ha túl hosszan nyitva marad a mélyhűtőtér-ajtó.

A figyelmeztető hangjelzés kikapcsolása után az "akusztikus figyelmeztetés" automatikusan újra készenlétbe kerül, ha a mélyhűtőtér megint elérte az üzemi hőmérsékletét.

Bekapcsolás és a hőmérséklet beállítása

Bekapcsolás és a hőmérséklet beállítása

2. ábra

● Dugja be a dugaszt a csatlakozóaljzatba.

● A nyomógombok megnyomásakor hang hallatszik.

● Nyomja meg a készülék 1-es főkapcsolóját.

Figyelmeztető jelzés hallatszik, az "alarm"-kijelző 9 és a hűtőtér hőmérséklet-kijelzője 5 világítanak. A mélyhűtőtér hőmérséklet-kijelzője 8 villog.

● Nyomja meg a nyomógombot 12.

A figyelmeztető hangjelzés véget ér. A kijelző 8 abbahagyja a villogást. Ekkor a készülék üzemben van.

● A mélyhűtőtér hőmérsékletének kiválasztása

Ehhez nyomja meg többször vagy tartsa benyomva a beállítógombot 10, amíg meg nem jelenik a kívánt hőmérséklet. Az utoljára beállított érték eltárolódik. (A beállításra kerülő hőmérséklet folyamatosan -16 °C és -26 °C közt kerül kijelzésre. A -26 °C után megint megjelenik a -16 °C.)

Azt ajánljuk, hogy a mélyhűtőtér-hőmérsékletet állítsa -18 °C-ra.

● Állítsa be a hűtőtér hőmérsékletét.

A beállítógombot 4 ismételten nyomja meg, vagy tartsa folyamatosan lenyomva egészen addig, míg a kívánt hőmérséklet meg nem jelenik a kijelzőn. Az utoljára beállított értéket a készülék eltárolja. (A beállításra kerülő hőmérséklet folyamatosan +11 °C és +2 °C közt kerül kijelzésre. A +2 °C után ismét megjelenik a +11 °C.)

Azt ajánljuk, hogy a hűtőtér-hőmérsékletet állítsa +4 °C -ra.

A hűtőtér-hőmérséklet a feltöltés után viszonylag lassan változik.

Bekapcsolás és a hőmérséklet beállítása

Megjegyzések

- A hűtőtér hőmérséklete a következők miatt ingadozhat:
 - az ajtó gyakori nyitogatása
 - nagy mennyiségű friss élelmiszer berakása a hűtőtérbe és mélyhűtőtérbe
 - a környezeti hőmérséklet változása
 - a mélyhűtőtér hőfokszabályozó beállításainak megváltoztatása vagy gyorsfagyasztás.
- Ha a készülék üzembe helyezése közben még nem jelenik meg hőmérséklet a kijelzőn, akkor még túl meleg van a hűtő- vagy a mélyhűtőtérben.
- **A hűtőszekrényház oldalai részben melegtűve vannak, ez megakadályozza a párasodást az ajtó tömítés közelében.**
- Ha a mélyhűtőtér bezárása után az ajtót nem lehet azonnal kinyitni, kérjük várjon 2-3 percet, amíg a keletkezett nyomáshiány kiegyenlítődik.
- A hűtőgép működése közben, üzemszerűen páralecsapódás vagy zúzmara képződhet a hűtőtér hátfalán. Nem szükséges a zúzmarát lekaparni, vagy a páralecsapódást letörölni. A hátfal automatikusan leolvasztásra kerül. Az olvadákvizet felfogja a lefolyócsatorna (11/B. ábra), majd a hűtőgéphez vezet, ahol elpárolog.
- **A hűtő- illetve a mélyhűtőrekesz hőmérséklet-kijelzője viszonylag lassan változik, a rekeszek feltöltésétől függően, és hasonlóan viselkedik, mint a hűtött vagy a mélyhűtött áru. A hőmérséklet-kijelző akkor sem változik, ha a hűtő- vagy mélyhűtő rekesz ajtaja néhány percre nyitva marad.**

Kikapcsolás, a készülék üzemén kívül helyezése

Kikapcsolás

Nyomja meg a főkapcsolót (2/1 ábra), ezzel kikapcsolja a készüléket.

A hűtőtér üzemén kívül helyezése

Ha csak a hűtőtér szerelné üzemén kívül helyezni, akkor tartsa benyomva a hűtőtér KI/BE-kapcsolóját (2/2 ábra) addig, amíg a kijelző (2/5 ábra) ki nem alszik.

A készülék üzemén kívül helyezése

Ha hosszabb ideig nem használja a készüléket:

Nyomja meg a főkapcsolót (2/1 ábra), tisztítsa meg a készüléket, az ajtókat hagyja nyitva.

Megjegyzések

Ha ki akarja tisztítani a hűtőtérrel, és ki akarja kapcsolni a világítást, akkor nyomja meg a főkapcsolót (2/1 ábra).

Ventillátor a hűtőrekeszben

1/13 ábra

A hűtőrekesz tetejében lévő ventilátor megnöveli a levegő keringésének sebességét.

Ennek eredménye:

- Egyenletes hőmérsékleteloszlás az egész hűtőrekeszben
- A hűtő ajtajának kinyitása után hamar újra eléri az eredeti hőmérsékletet.
- A hőmérséklet beállításának megváltoztatása után a hűtő hamar eléri az újonnan beállított hőmérsékletet.
- A friss élelmiszereket az alacsony páratartalom miatt tovább lehet tárolni.

Élelmiszerek elrendezése

Elrendezéskor vegye figyelembe

- Meleg ételeket és italokat még a készüléken kívül hagyjon lehűlni.
- Élelmiszereket lehetőleg becsomagolva vagy jól lefedve tároljon a készülékben. Ezáltal megmarad ízük, színük, nedvességtartalmuk és frissességük, valamint elkerülhető az ízátvétel. Csomagolatlanul kizárólag zöldséget, gyümölcsöt és salátát tároljon a zöldséges rekeszekben.
- Az olaj és a zsír ne érintkezzen a műanyag-részekkel és az ajtó tömítéssel (máskülönben a tömítés porózussá válhat).
- Ne tároljon a készülékben robbanásveszélyes anyagokat, magas százalékarányú alkoholt pedig kizárólag lezárva és állítva tartson a hűtőszekrényben. – **Robbanásveszély!**
- Palackokat, amelyekben folyadék van és amelyek megfagyhatnak, ne tároljon a mélyhűtőben. Fagyáskor a palackok megrepednek.

Példa az élelmiszerek elrendezésére

1. ábra

Hűtőtér (A)

A polcokon (14) fentről lefelé pékárut, készételeket, tejtermékeket.

A fiókban (15) sajtot, kolbászt, joghurtot.

A zöldséges tálban (19) zöldséget, gyümölcsöt, salátát.

A tárolóban (20) kis palackokat, dobozokat.

A rekeszben (21) vaját és sajtot.

A palacktárolóban (24) nagy palackokat.

Mélyhűtőtér (B)

A felső fagyasztó tálban (25) mélyhűtött árut tárolhat.

* A fagyasztótálán (27) apró mélyhűtött árut tárolhat, jeget készíthet.

A belső berendezés

A hűtőtérben a polcokat akkor is fel lehet cserélni, ha az ajtó 90°-os szögben van nyitva. Átrendezéshez húzza kifelé a fiókot, engedje le, vegye ki, majd a kívánt helyre dugja vissza (4. ábra).

*Palacktartó

*nem minden modellnél

A mélyedésekben a palackok biztosan helyezhetők el és tárolhatók (5, 6. ábra).

A kis fiókot kiveheti a be- és kirakodáshoz. A joghurtos poharak tárolására készült fiók tartóját eltolhatja jobbra vagy balra a tárolólapon (9. ábra).

A tartó-rekeszben lévő tojástartókat fel lehet hajtani, így tubusokat, kis dobozokat stb. lehet itt tárolni.

A palackokat rögzítse a palacktartóval, hogy megakadályozza, hogy azok az ajtó nyitáskor és csukásakor feldőljenek (10/A. ábra).

Az ajtón lévő összes rekeszt és polcot tisztításakor ki lehet venni. Kivételhez a rekeszeket és a polcokat emelje meg (8/A. ábra).

* Az apró dolgok tartója (16. ábra) kis tárgyak (üvegek, gyógyszerek stb.) tárolására szolgál. Az ajtófiókban jobbra vagy balra eltolható. Ha el akarja távolítani az apró dolgok tartóját, akkor húzza felfelé.

* Nem az összes modellnél

Fagyasztás és tárolás

Mélyhűtött élelmiszer vásárlásakor vegye figyelembe a következőket:

- Ügyeljen arra, hogy a csomagolás ne legyen sérült.
- A szavatossági idő még nem járt le.
- A hűtőláda hőmérséklet-jelzője, amelyből vásárol, -18 °C -ot vagy annál hidegebbet mutasson.
- A mélyhűtött élelmiszert legvégül vásárolja meg, majd újságpapírba vagy egy hűtőtáskába jól becsomagolva gyorsan vigye haza és tegye be a mélyhűtőbe.

Élelmiszer lefagyasztása otthon

Ha saját maga fagyasztja le, csak friss, hibátlan élelmiszert használjon.

Fagyasztásra alkalmasak

hús és kolbász, szárnyasok és vadak, hal, zöldség, fűszerek, gyümölcs, péksütemény, pizza, kész ételek, ételmaradékok, tojás sárgája és fehérje.

Fagyasztásra nem alkalmasak

hájban lévő egész tojások, tejföl és majonéz, fejes saláta, hónapos retek, retek és hagyma.

A zöldség és a gyümölcs leforrázása

Hogy a szín, az íz, az aroma és a C vitamin megmaradjanak, a zöldséget és a gyümölcsöt fagyasztás előtt ajánlatos leforrázni. (Leforráznál a zöldséget és a gyümölcsöt egy kevés ideig forrásban lévő vízbe mártják, a fagyasztásról s egyúttal a forrázásról bővebben is olvashatnak, ha fellapozzák a könyvesboltokban megtalálható szakirodalmat).

Az élelmiszer becsomagolása

Az árut a háztartása számára megfelelő adagokban csomagolja be. Zöldséget és gyümölcsöt 1 kg-nál nem nehezebb, húst, legfeljebb 2,5 kg-os adagokban tároljon. A kisebb adagok gyorsabban átfagynak, a felolvasztás és az elkészítés során így marad meg leginkább a minőség.

Az élelmiszereket légmentesen csomagolja be, hogy ne veszítsék el ízüket, és ne száradjanak ki.

Csomagolásra alkalmasak:

Műanyag-fóliák, tömlő alakú, polietilénből készült fóliák, alufóliák és hűtődobozok. Ezeket a termékeket a szaktereskedésben találhatja meg.

Alkalmatlanok:

csomagolópapír, pergamenpapír, celofán, szemeteszacskó vagy használt bevásárlózacskók.

Tegye bele az élelmiszert a csomagolásba. Préselje ki teljesen a levegőt majd a csomagot szorosan zárja le.

A lezárásra alkalmasak:

Gumigyűrűk, műanyagkapcsok, kötöző zsinetek, hidegtűrő ragasztószalagok vagy hasonlóak. A tasakokat és a tömlő alakú, polietilénből készült fóliákat egy fóliahegesztő segítségével össze lehet hegeszteni.

Mielőtt a mélyhűtőbe tenné őket, jelölje meg a tasakokat és írja fel rájuk az eltevés dátumát.

Fagyasztás és tárolás

Maximális fagyasztási teljesítmény

Az élelmiszereknek a lehető leghamarabb kell csonttá fagyniuk. Csak így maradnak meg a vitaminok, a tápanyagok, a küllem és az íz. Ezért a készülék maximális fagyasztási teljesítményét ne lépje túl.

Az alábbi mennyiségű élelmiszert lehet 24 óra leforgása alatt a felső fagyasztó táblán lefagyasztani:

60 cm széles gépeknél max. 12 kg

A már lefagyasztott és a frissen lefagyasztandó élelmiszereknek nem szabad egymással érintkezniük.

Mielőtt a mélyhűtőbe tenné őket, a forró ételeket és italokat szobahőmérsékleten hagyja kihűlni.

Megjegyzés

A legfelső fagyasztó tálat csak mélyhűtött áru tárolására használja. Itt lehetőleg ne fagyasszon le élelmiszert.

Gyorsfagyasztás

Bevásárlás előtt 3-4 órával vagy legkésőbb a friss élelmiszerek berakásakor kapcsolja be a gyorsfagyasztást. A gyorsfagyasztás bekapcsolásához egyszerűen nyomja le a gyorsfagyasztó-gombot, "super" (2/3. ábra). A "super"-kijelzés (2/6 ábra) az üzembe helyezést jelzi. Gyorshűtéskor a hűtőtér hőmérséklete 6 órán át egy alacsonyabb hőmérsékletre csökken. Ezután a készülék automatikusan átkapcsol a gyorsfagyasztás előtt beállított hőmérsékletre.

Gyorsfagyasztás

Ha már tárol élelmiszereket a mélyhűtőben, a friss élelmiszer berakása előtt néhány órával kapcsolja be a gyorsfagyasztást. Általában elég 4-6 óra. Ha a maximális fagyasztási teljesítmény van kihasználva, 24 óra szükséges. Kisebb mennyiségű élelmiszert (2 kg -ig) gyorsfagyasztás nélkül is lefagyaszthat.

A gyorsfagyasztás bekapcsolásához egyszerűen nyomja meg a gyorsfagyasztás gombot (2/11. ábra).

A „super” kijelző jelzi az üzembe helyezést. Bekapcsolás után a mélyhűtőtérben nagyon alacsony lesz a hőmérséklet. A gyorsfagyasztás a bekapcsolás után kb. **53 órával** automatikusan kikapcsol.

Élelmiszerek tárolása

Mindig ügyeljen arra, hogy minden fagyasztó tál teljesen be legyen tolvá az ütközésig.

Fontos a készülékben történő kifogástalan légkeringetés céljából.

Fagyasztási naptár

16/27 ábra

A mélyhűtött áru minőségromlásának elkerülése érdekében fontos, hogy ne lépje túl a megengedett tárolási időt. A tárolási idő a mélyhűtött áru fajtájától függ. A szimbólumoknál található számok az egyes mélyhűtött áruk megengedett tárolási időtartamát adják meg. A kereskedelembe kapható kész mélyhűtött élelmiszereknél vegye figyelembe a gyártási dátumot, illetve a lejárat dátumot.

* Fagyasztótálca

7. ábra

A fagyasztótálca alkalmas jégtálcák tárolására és bogycs gyümölcsök, gyümölcsdarabok, fűszerek és zöldség fagyasztására. Az egyenként történő lefagyasztáshoz egyenletesen ossza szét a mélyhűtött árut a fagyasztótálcán, és kb. 10-12 órát átfagyni. Ezután töltsé át az árut mélyhűtő zsákokba vagy tartórekeszekbe. Felolvasztáshoz megint helyezze a mélyhűtött árut egyenként egymás mellé.

* Nem az összes modellnél

Fagyasztás és tárolás

A mélyhűtött áru felolvasztása

Fajtától és felhasználástól függően a következő lehetőségek közül választhat:

Szobahőmérsékleten, a hűtőszekrényben, az elektromos sütőben, forró levegő ventilátorral vagy anélkül, a mikrohullámú sütőben.

A lefagyasztott és felolvasztott mélyhűtött árut ismét le lehet fagyasztani, ha a hús és a hal nem áll három napnál többet, és a tárolási hőmérséklet +3 °C alatt marad.

Máskülönben, ha az íz, az illat és a küllem nem változott, az élelmiszert főzéssel, sütéssel dolgozza fel vagy készítsen belőle készételt, majd fagyassza le ismét.

A maximális tárolási időt a következő alkalommal ne használja ki teljes egészében.

Jégkészítés

12. ábra

A jégtálcát $\frac{3}{4}$ -ig töltsen meg vízzel, és helyezze a mélyhűtőtérbe.

A fagyott jégkockáknak a jégtálcából történő kivételéhez enyhén hajlítsa el a jégtálcát.

Tisztítás

Ha lehetséges, évente kétszer tisztítsa meg a készüléket..

Tisztítás előtt mindig húzza ki a hálózati csatlakozót, ill. kapcsolja, vagy csavarja ki a biztosítékot.

Ne használjon gőz- vagy gőznyomású tisztítót. A forró gőz károsíthatja a felületeket valamint az elektromos berendezéseket. Áramütés veszélye!

A tisztításhoz használt víznek nem szabad a vezérlőrszbe és a világításba kerülnie. Az ajtótomítás kivételével az egész készülék tisztítására alkalmas a langyos víz, amelybe lágy, enyhén fertőtlenítő hatású tisztítószer ill. kézi mosogatószer tett. A szemcsés, súroló vagy savtartalmú tisztítószer ill. kémiai oldószer tisztításra nem alkalmasak. Oldószer.

Az ajtótomítást csak tiszta vízzel mossa le, majd alaposan törölje szárazra.

Amennyiben lehetséges, kétévenként a készülék hátoldalán található hőcserélőt (fekete rács) is tisztítsa meg egy ecsettel vagy porszívóval. Ezzel megőrzi a készülék tökéletes teljesítőképességét, és áramot takarít meg.

A hűtőtérben található gyűjtőcsatornát (11/B. ábra) és lefolyónyílást (11/A ábra) gyakrabban tisztítsa, hogy az olvadékvíz akadálytalanul lefolyhasson.

Tisztítás

* Fontos ápolási útmutató nemesacél készülékekhez

A nemesacél felületek ápolására használja a "Chromol" ápolószert.

ANNAK ÉRDEKÉBEN, HOGY KÉSZÜLÉKE HOSSZÚ IDEIG MEGŐRIZZE SZÉPSÉGÉT, KEZELJE A NEMESACÉL FELÜLETEKET RÖGTÖN A FELÁLLÍTÁS UTÁN "CHROMOL" FOLYÉKONY ÁPOLÓSZERREL. VÉGEZZE EL AZ ÁPOLÁST RENDSZERES IDŐKÖZÖNKÉNT.

A szer a kereskedelemben "Chromol" néven, ill. az ügyfélszolgálatnál

a 310359-es azonosítószám alatt, 500 ml-es szórópalackban kapható.

Annak érdekében, hogy a felületeket ne karcolja meg, semmi esetre se használjon karcoló szivacsot, fémkefét, éles tárgyakat vagy súrolószert. Ne használjon olyan agresszív kémiai szereket sem, mint a leolvasztó spray, tizhelytisztító spray, az oldószeres vagy folteltávolítók.

Figyelem!

Gyermekektől elzárva tartandó!

Soha ne használja olyan felületeken, amelyek élelmiszerekkel érintkezhetnek. Ne használja forró felületeken! Alifatikus szénhidrogéneket, olajokat és aromás vegyületeket tartalmaz.

Energia-megtakarítási ötletek

- A készüléket egy hűvös, jól szellőző helyiségben állítsa fel, ne tegye ki közvetlen napsütésnek, és ne helyezze hőforrás (fűtőtestek, stb.) közelébe.
- Ne zárja el a készülék szellőző-nyílásait.
- Meleg ételeket csak azután helyezzen a mélyhűtő szekrénybe, miután azok már kihűltek.
- A felolvasztásuk idejére helyezze a mélyhűtött árukat a hűtőtérbe. Ezzel az árukban rejtőző hideget a hűtőtérben található élelmiszerek hűtésére tudja használni.
- Ki- és berakodáskor a lehető legrövidebb ideig hagyja nyitva a készülék ajtaját. Minél rövidebb ideig van nyitva a készülék ajtaja, annál csekélyebb a jégképződés a fagyasztó-rácsokon.
- A készülék hátoldalán található hőcserélőt (fekete rács) kétévenként tisztítsa meg.

* Nem az összes modellnél

Üzemzajjal kapcsolatos megjegyzések

Üzemzaj

A kiválasztott hőmérséklet változatlanul tartásához az Ön készüléke időről időre bekapcsolja a kompresszort.

Az eközben fellépő zörejek az üzemszerű működéssel járnak.

Ezek automatikusan csökkennek, miután a készülék elérte az üzemi hőmérsékletet.

A **zűmmögő hangok** a motorból (kompresszorból) jönnek. A motor bekapcsolása után ezek a hangok rövid időre felerősödhetnek.

A **bugyborékolást, gurgulázást** vagy **szőrcsögést** a csöveken keresztülfolyó hűtőközeg okozza.

Kattogást mindig akkor hallani, amikor a termosztát a motort be- vagy kikapcsolja.

● Pattogó zajok akkor léphetnek fel, ha:

- beindult az automatikus leolvasztás
- ha a készülék lehűl, ill. felmelegszik (anyagtagulás)

Többzónás, vagy Nofrost készülék esetén a légáramlat okozta **halk susogás** hallható a készülék belső teréből.

Ha az üzemszerű zörejek esetleg túl hangossá válnak, akkor ennek lehetőleg egyszerű okai vannak, amik sokszor igen könnyen megszüntethetők.

A készülék nem áll vízszintesen

A készüléket állítsa be vízmérték segítségével. Használja ehhez a becsavarható lábakat, vagy helyezzen valamit a készülék alá.

A készülék nekiütközik valaminek

Mozdítsa el a készüléket a vele érintkező bútorok vagy készülékek közeléből.

Fiókok, kosarak vagy tároló felületek mozognak, vagy szorulnak.

Vizsgálja meg a kivehető részeket, majd helyezze őket ismét be.

Palackok, vagy edények érintik egymást.

Csúsztassa kicsit széjjelebb a palackokat vagy edényeket.

Kisebb zavarok sajátkezü elhárítása

Nem minden zavar esetén van szükség a vevőszolgálatra. Gyakran csak egy apróságról van szó. Kérjük tehát, mielőtt a vevőszolgálatot hívná, ellenőrizze, hogy nem tudja-e a zavart saját kezűleg elhárítani.

Ilyen esetekben ugyanis, a jótállási idő alatt is meg kell téríteni a szerelő igénybevételének teljes költségét.

Ha a kijelző (2/5-8 ábra) nem világít:

Kérjük ellenőrizze, hogy van-e áram a hálózatban, hogy a dugasz be van-e dugva megfelelően a csatlakozó aljzatba és hogy a készülék be van-e kapcsolva.

Ha a készülék üzembe helyezése alatt a kijelzőn (2/5. ábra) az "E1" jelzés jelenik meg (villogva):

Nagyon magas hőmérséklet uralkodik a hűtőtérben. Néhány perccel a készülék üzembe helyezése után megjelenik az éppen a hűtőtérben uralkodó hőmérséklet a kijelzőn.

Ha a készülék üzembe helyezése alatt a kijelzőn (2/8. ábra) az "E2" jelzés jelenik meg (villogva):

Nagyon magas hőmérséklet uralkodik a mélyhűtőtérben. Néhány perccel a készülék üzembe helyezése után megjelenik az éppen a mélyhűtőtérben uralkodó hőmérséklet a kijelzőn.

Ha a hűtőtérben nem működik a világítás:

-Meghibásodott az izzó. Húzza ki a hálózati dugaszolót, vegye le a borítást (2/A. ábra), az izzólámpát (max. 15 W, 230V, E14-es aljzat) cserélje azonos típusúra.

- A világítás kapcsolója szorul (2/B ábra). Ellenőrizze, hogy lehet-e mozgatni. Ha nem, kérjük, hívja a vevőszolgálatot.

Ha a kijelző (2/8 ábra) villog, de az akusztikus figyelmeztető jel nem hangzik fel, akkor áramkimaradás vagy hibajelenség miatt a mélyhűtőtérben túl meleg volt.

Az **alarm**  - nyomógomb megnyomása után a 8-as kijelzőn (nem villogva) öt másodpercig a fagyasztótérben valaha uralkodott legmelegebb hőmérséklet jelenik meg. Ezután ez az érték törlődik. A 8-as kijelzőn ezután villogás nélkül az aktuális mélyhűtőtér hőmérséklet-jelenik meg.

Ha a kijelző több mint +3 °C -ot mutat, ellenőrizze a mélyhűtött árut.

Ha az íz, az illat és a küllem nem változott, a mélyhűtött árut főzéssel, sütéssel dolgozza fel vagy készítsen belőle készletet, majd fagyassza le ismét.

A maximális tárolási időt a következő alkalommal ne használja ki teljes egészében.

Ha hosszabb üzem után a kijelző (2/8. ábra) villog, és felhangzik a figyelmeztető hangjelzés:

Hibajelenség, túl meleg van a mélyhűtőtérben!

A kijelzőn megjelenik az aktuális mélyhűtőtér-hőmérséklet.

A figyelmeztető hangjelzés kikapcsolásához nyomja meg az **"Alarm"**  -nyomógombot.

A hibajelenség lehetséges okai:

- A szellőzőrés fent a készülékben ill. az aljzaton el van takarva,
- az ajtó nincs rendesen bezárva,
- friss élelmiszereket gyorsfagyasztás nélkül fagyasztott le,
- egyszerre túl nagy mennyiségű friss élelmiszert tett a fagyasztóba.
- magas a környezeti hőmérséklet.

A hibajelenség elhárítása után nyomja meg az **"Alarm"**  -nyomógombot, a kijelző villogása abbamarad, ha a mélyhűtőtér ismét elérte az üzemi hőmérsékletét.

Kisebb zavarok sajátkezü elhárítása

Ha a mélyhűtő ajtaja hosszú időn át nyitva volt, és a mélyhűtőtér már nem éri el a beállított hőmérsékletet, akkor a párologtató (hűtőaggregátor) annyira el van jegesedve, hogy a teljesen automatikus leolvasztó-rendszer ezt a jégmennyiséget már nem képes leolvasztani. Ilyenkor vegye ki a készülékből a hűtött árut, majd egy jól szigetelt, hideg helyen tárolja.

Kapcsolja ki a készüléket és hagyja nyitva a mélyhűtőtér ajtaját. Kb. 12 óra elteltével leolvadt a jég a fagyasztóról. Kapcsolja be újra a készüléket, és tegye vissza a mélyhűtött árut.

Ha a hibát a fentiekben felsorolt útmutatások alapján nem lehet elhárítani, kérjük, minden esetben forduljon a vevőszolgálathoz.

Ne nyitogassa túl gyakran feleslegesen az ajtókat, hogy a készülék ne melegedjen fel.

A készüléken, főleg annak elektromos részein, ne végezzen saját maga további javításokat.

Vevőszolgálat

17. ábra

Kérjük a vevőszolgálat kihívásakor adja meg, a készülék E-Nr. és FD-Nr. adatait.

Mindkét számot megtalálja a típustábla fekete szegélyű mezőjében, balra lent a hűtőtérben a zöldséges tál mellett.

A vevőszolgálat címét és telefonszámát a vevőszolgálati listán, vagy a hivatalos telefonkönyvben találhatja meg.

Wskazówki dotyczące usuwania odpadów i wskazówki bezpieczeństwa

Wskazówki dotyczące usuwania starego urządzenia i opakowania

Stare urządzenie nie jest bezwartościowym odpadem! Poprzez oddanie urządzenia w punkcie zbioru surowców wtórnych można odzyskać cenne surowce.

Wysłużone urządzenie uczynić niezdatnym do użycia – wyjąć wtyczkę z gniazdka sieciowego, odciąć elektryczny przewód zasilający i usunąć go wraz z wtyczką. W taki sposób zapobiegacie Państwo przypadkowemu zamknięciu bawiących się dzieci i zagrożeniu ich życia.

Urządzenia chłodzące zawierają medium chłodzące i gazy izolacyjne, które muszą być usunięte fachowo, zgodnie z zasadami ochrony środowiska. Proszę zwracać uwagę, aby nie uszkodzić przewodów rurowych urządzenia, aż do oddania go w odpowiednim punkcie zbioru.

Nowe urządzenie chronione jest w czasie transportu odpowiednim opakowaniem. Materiały zastosowane do opakowania urządzenia są nieszkodliwe dla środowiska i nadają się do przeróbki wtórnej. Proszę pomóc nam Państwo, proszę usunąć opakowanie i stare urządzenie w sposób zgodny z zasadami ochrony środowiska.

Opakowania i jego części nie pozostawiać dzieciom do zabawy. Niebezpieczeństwo uduszenia składanym kartonem i folią.

Aktualne informacje o możliwościach usunięcia odpadów można uzyskać w punkcie zakupu urządzenia oraz w urzędzie miasta lub gminy.



Urządzenie to oznaczono zgodnie z europejską wytyczną 2002/96/EG o zużytych urządzeniach

elektrycznych i elektronicznych (waste electrical and electronic equipment - WEEE).

Wytyczna ta określa ramy obowiązującego w całej Unii Europejskiej odbioru i wtórnego wykorzystania starych urządzeń.

Nasz wkład w ochronę środowiska – stosujemy papier wyprodukowany z makulatury.

Wskazówki bezpieczeństwa

Przed włączeniem urządzenia proszę przeczytać starannie informacje podane w instrukcji użytkownika i montażu. Zawierają one ważne wskazówki dotyczące ustawienia i podłączenia, użytkownika, przeglądu i konserwacji urządzenia.

Proszę przechować instrukcję użytkownika i montażu dla ewentualnego kolejnego użytkownika urządzenia.

Producent nie ponosi odpowiedzialności za szkody wynikłe z nieprzestrzegania podanych niżej wskazówek:

- Nie włączać uszkodzonego urządzenia, w razie wątpliwości proszę zwrócić się do dostawcy.
- Urządzenie ustawić i podłączyć zgodnie z instrukcją montażu. Parametry źródła prądu muszą być zgodne z danymi na tabliczce znamionowej urządzenia.
- Do czyszczenia i rozmrażania nie stosować nigdy urządzeń czyszczących strumieniem pary. Na skutek osadzania się pary elementy przewodzące prąd mogą spowodować zwarcie lub porażenie prądem.
- Bezpieczeństwo elektryczne urządzenia jest zagwarantowane tylko wtedy, jeżeli system uziemiający instalacji domowej wykonany jest zgodnie z obowiązującymi przepisami.
- W przypadku awarii, przeglądu i konserwacji, oraz czyszczenia urządzenia odłączyć urządzenie od sieci elektrycznej. Proszę wyjąć wtyczkę z gniazdka sieciowego lub wyłączyć bezpiecznik. Przy wyjmowaniu wtyczki trzymać za wtyczkę, nie ciągnąć elektrycznego przewodu zasilającego.
- Naprawy urządzenia może przeprowadzić tylko specjalista autoryzowanego punktu serwisowego. Niewłaściwie przeprowadzona naprawa może

Wskazówki dotyczące usuwania odpadów i wskazówki bezpieczeństwa

spowodować niebezpieczeństwo zagrażające użytkownikowi.

- Wysokoprocentowe alkohole przechowywać tylko w szczelnie zamkniętych butelkach, na stojąco. W urządzeniu nie wolno przechowywać żadnych produktów, które zawierają palne gazy aerozolowe (np. dozowniki z bitą śmietaną, puszki spray) ani materiałów wybuchowych – **niebezpieczeństwo wybuchu!**
- W zamrażalniku nie wolno przechowywać żadnych płynów w butelkach ani w puszkach, a szczególnie napojów zawierających dwutlenek węgla. Butelki i puszki pękną.
- Nie zasłaniać ani nie zastawiać otworów wlotu i wylotu powietrza.
- Nie stawać na cokole, wysuwanych szufladach i półkach, ani na drzwiczkach urządzenia, nie używać ich jako podpory.
- Nie zezwalać dzieciom na zabawę urządzeniem.
- Przy urządzeniach wyposażonych w zamek drzwiowy klucz przechowywać w miejscach niedostępnych dla dzieci.
- Lodów na patyku i kostek lodu nie wkładać do ust bezpośrednio po wyjęciu z zamrażalnika (niebezpieczeństwo oparzenia lodem na skutek bardzo niskiej temperatury).
- Mrożonek nie chwycić mokrymi rękoma, dłonie mogą przymarznąć.
- UWAGA: Nie wolno nigdy zasłaniać ani zastawiać otworów wentylacyjnych w obudowie urządzenia lub w urządzeniu zabudowanym.
- UWAGA: Nie uszkodzić przewodów obiegu medium chłodzącego.
- UWAGA: Nie wolno stosować żadnych urządzeń elektrycznych w komorach produktów spożywczych, jeżeli nie są zalecane przez producenta do takiego zastosowania.



Urządzenie zawiera jako medium chłodzące małe ilości izobutanu (R 600a), który jest gazem pochodzenia naturalnego, nieszkodliwym dla środowiska, ale palnym. W czasie transportu i ustawiania urządzenia zwracać uwagę, aby nie uszkodzić żadnych części obiegu medium chłodzącego. W razie uszkodzenia unikać otwartego ognia i czynników zapalnych, a pomieszczenie, w którym stoi urządzenie przewietrzyć kilka minut.

Ostrzeżenie: W celu przyspieszenia rozmrażania można zastosować tylko środki zalecane do tego celu przez producenta urządzenia, a nie wolno stosować żadnych innych pomocy mechanicznych ani sztucznych środków pomocniczych.

Przeznaczenie i przepisy

Urządzenie przeznaczone jest do chłodzenia i zamrażania produktów spożywczych oraz do przygotowania lodu.

Urządzenie przeznaczone jest do użytku w gospodarstwie domowym.

Przy zastosowaniu w przemyśle i rzemiośle należy przestrzegać odpowiednich obowiązujących przepisów.

Urządzenie spełnia warunki przepisów o zapobieganiu wypadkom dla urządzeń chłodniczych (VBG 20, przepis niemiecki).

Urządzenie to spełnia warunki przepisów bezpieczeństwa dla urządzeń elektrycznych.

Należy sprawdzić szczelność obiegu medium chłodzącego.

Wskazówki dotyczące usuwania odpadów i wskazówki bezpieczeństwa

Temperatura otoczenia

Zależnie od „klasy klimatycznej“ (patrz tabliczka znamionowa) urządzenie można eksploatować w następującym zakresie temperatury otoczenia: (tabliczka znamionowa znajduje się w urządzeniu na dole po lewej stronie, rysunek 17).

Klasa klimatyczna	Temperatura otoczenia od ... do
SN	+10 °C do 32 °C
N	+16 °C do 32 °C
ST	+18 °C do 38 °C
T	+18 °C do 43 °C

Jeżeli temperatura otoczenia spadnie poniżej podanej dolnej granicy temperatury, w komorze chłodzenia będzie za zimno, a jeżeli wzrośnie powyżej podanej górnej granicy, w zamrażalniku będzie za ciepło.

Jeżeli temperatura otoczenia spadnie poniżej temperatury nastawionej w komorze chłodzenia, wtedy w komorze chłodzenia będzie tak samo zimno, jak w otoczeniu.

W temperaturze otoczenia poniżej +10 °C mogą wystąpić zakłócenia w pracy automatycznego systemu rozmrażania.

Ustawianie urządzenia

Miejsce ustawienia

Urządzenie ustawić w suchym, przewietrzanym pomieszczeniu. Nie ustawiać bezpośredni na słońcu ani w pobliżu źródeł ciepła, jak kuchenka, kaloryfery itp. Jeżeli nie da się uniknąć ustawienia w pobliżu źródła ciepła, należy zastosować odpowiednie płyty izolacyjne lub zachować następujące odstępstwa minimalne:

do kuchenki elektrycznej 3 cm,
do pieca olejowego lub węglowego 30 cm.

Przy ustawieniu obok innej chłodziarki lub zamrażarki konieczny jest odstęp boczny co najmniej 2 cm, aby zapobiec kondensacji pary na ściankach urządzenia.

Urządzenie musi stać na twardej i płaskiej powierzchni. Nierówności podłogi skompensować za pomocą odkręcanych nóżek z przodu urządzenia (rysunek 18).

Dwie rolki z tyłu ułatwiają wsunięcie urządzenia do wnęki.

Zmiana zawiasów drzwi urządzenia

Poszczególne kroki przeprowadzić w kolejności liczb (rysunek 19).

Ustawianie urządzenia

Podłączenie elektryczne

Urządzenie podłączyć tylko do sieci elektrycznej prądu zmiennego o napięciu 220–240 V / 50 Hz poprzez uziemione gniazdko zainstalowane zgodnie z obowiązującymi przepisami. Gniazdko musi być zabezpieczone bezpiecznikiem dla natężenia 10 A lub większego. Jeżeli urządzenie ma być eksploatowane w kraju **pozaeuropejskim**, należy sprawdzić na tabliczce znamionowej, czy podane tam napięcie i rodzaj prądu jest zgodne z parametrami sieci elektrycznej na miejscu instalacji urządzenia. Tabliczka znamionowa znajduje się w komorze chłodzenia na dole po lewej stronie, rysunek 17.

Ewentualną wymianę elektrycznego przewodu zasilającego może przeprowadzić tylko uprawniony specjalista serwisu producenta.

Ostrzeżenie! W żadnym wypadku nie wolno podłączać urządzenia do elektronicznych wtyczek oszczędnościowych (np. Sava Plug) ani przetworników prądu zmiennego, które przetwarzają prąd stały na prąd zmienny 230 V (np. instalacje słoneczne, sieć elektryczna na statkach).

Wietrzenie

Rysunek 3

Powietrze ogrzane na tylnej ścianie urządzenia musi odpływać bez przeszkód. W przeciwnym przypadku chłodziarka musi pracować intensywniej i zwiększa się zużycie energii elektrycznej. Dlatego w żadnym wypadku nie wolno przysłaniać otworów dopływu i odpływu powietrza.

Po przywiezieniu urządzenia ...

Przed pierwszym uruchomieniem pozostawić stojące urządzenie około 1/2 godziny w pozycji pionowej.

Opis urządzenia

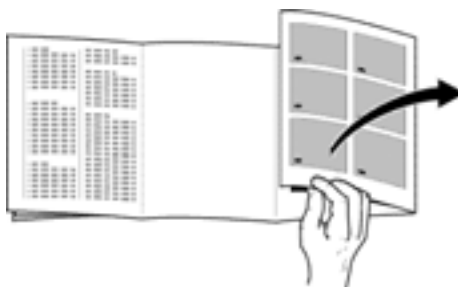

Przed przystąpieniem do czytania instrukcji proszę otworzyć ostatnie składane kartki z rysunkami.

Niniejsza instrukcja obsługi odnosi się do kilku modeli, dlatego możliwe są odchylenia od wyposażenia i szczegółów przedstawionych na rysunkach.

Opis ogólny

Rysunek 1

- 1–12 Panel obsługi
- 13 Wentylator chłodzący / Oświetlenie wewnętrzne
- 14 Półka
- 15 Szuflada na jogurt w kubkach
- 16 Półka na butelki
- 17 Otwór odpływowy
- 18 Odpływ wody kondensacyjnej
- 19 Pojemnik na warzywa i owoce
- 20* Półka na małe puszki i tubki
- 21 Pojemnik na masło i ser
- 22 Wkładka na jajka
- 23 Uchwyt na butelki
- 24 Półka na butelki
- 25 Pojemnik na mrożonki
- 26 Kalendarz mrożonek
- 27* Taca do zamrażania
- 28* Seperator
- 29* Półka

- A Komora chłodzenia
- B Komora zamrażania

* nie dla wszystkich modeli

Opis urządzenia

Panel obsługi (krótki opis)

Rysunek 2

- 1 Przycisk Wyłącznik główny do włączania / wyłączenia urządzenia.
- 2 Przycisk komory chłodzenia Wyłącznik, służy do włączania i wyłączenia komory chłodzenia.
- 3 Przycisk „super“ dla komory chłodzenia Włącza maksymalną moc chłodzenia.
- 4 Przycisk nastawiania temperatury komory chłodzenia / °C = zimniej, cieplej
- 5 Wskaźniki
 - a) aktualna temperatura komory chłodzenia
 - b) nastawiona temperatura komory chłodzenia
- 6 Wskaźnik „super“ dla komory chłodzenia
- 7 Wskaźnik „super“ dla komory zamrażania
- 8 Wskaźniki
 - a) aktualna temperatura komory zamrażania
 - b) nastawiona temperatura komory zamrażania
 - c) „najwyższa temperatura“ w komorze zamrażania

9 Wskaźnik „alarm“

- 10 Przycisk nastawiania temperatury komory zamrażania / °C = zimniej, cieplej
- 11 Przycisk „super“ dla komory zamrażania Włącza maksymalną moc zamrażania.
- 12 Przycisk „alarm“ (przycisk „wyłączenie alarmu“)
 - a) do wyłączenia dźwiękowego sygnału ostrzegawczego
 - b) do odczytywania najwyższej temperatury, która panowała w komorze zamrażania (tylko wtedy, jeżeli miga wskaźnik 9).

Zasada działania przełączników i elementów kontrolnych

Rysunek 2

1 Przycisk

Wyłącznik główny, służy do włączania / wyłączania całego urządzenia.

2 Przycisk komory chłodzenia

Wyłącznik służy do włączania i wyłączania komory chłodzenia. (Komorę chłodzenia można włączyć tylko wtedy, jeżeli uprzednio włączono urządzenie wyłącznikiem głównym 1).

3 Przycisk „super“ dla komory chłodzenia

Służy do włączania funkcji chłodzenie super. Włączenie funkcji sygnalizowane jest zapaleniem się lampki wskaźnika 6. Po włączeniu tej funkcji komora chłodzenia będzie chłodzona 6 godzin odpowiednio do nastawienia na najniższą temperaturę. Następnie przełącza się na nastawioną wcześniej temperaturę komory chłodzenia. Chłodzenie super stosować:

- przy wkładaniu większej ilości świeżych produktów spożywczych,
- do szybkiego schładzania napojów.

4 Przycisk nastawiania temperatury komory chłodzenia

(Temperaturę komory chłodzenia można nastawiać w zakresie +2 °C do +11 °C.)
 / °C - nacisnąć przycisk
 Nastawiona temperatura ukazuje się na wskaźniku 5 około 5 sekund. Przycisk nastawiania temperatury naciskać ciągle lub wielokrotnie, aż ukaże się odpowiednia temperatura. Ostatnia pokazana wartość zostanie zapisana w pamięci. (Nastawiana temperatura ukazuje się w kolejnych wartościach od +11 °C do +2 °C. Po wartości +2 °C pojawia się znowu +11 °C.)

5 Wskaźniki temperatury dla komory chłodzenia

Działa tylko wtedy, jeżeli komora chłodzenia włączona jest wyłącznikiem głównym 2 i wskazuje dwie funkcje:

a) aktualna temperatura komory chłodzenia

Bez potrzeby naciskania przycisku ukazuje się aktualna temperatura panująca w komorze chłodzenia.

b) nastawiona temperatura komory chłodzenia

Po naciśnięciu przycisku nastawiania 4 ukazuje się na ok. 5 sekund temperatura nastawiona. Następnie pojawia się znowu „aktualna“ temperatura.

6 Wskaźnik „super“ (chłodzenie)

Świeci się tylko wtedy, jeżeli włączona jest funkcja chłodzenie super.

7 Wskaźnik „super“ (zamrażanie)

Świeci się tylko wtedy, jeżeli włączona jest funkcja zamrażanie super.

8 Wskaźniki temperatury dla komory zamrażania

(wskazuje trzy różne temperatury)

a) aktualna temperatura komory zamrażania

Bez potrzeby naciskania przycisku ukazuje się aktualna temperatura panująca w komorze zamrażania.

b) nastawiona temperatura komory zamrażania

Po naciśnięciu przycisku nastawiania 10 ukazuje się na ok. 5 sekund temperatura nastawiona. Następnie pojawia się znowu „aktualna“ temperatura.

c) „najwyższa temperatura“ w komorze zamrażania

Jeżeli wskaźnik 8 miga, oznacza to, że w komorze zamrażania jest lub było za ciepło z powodu awarii w dopływie prądu albo zakłócenia w pracy urządzenia.

Po naciśnięciu przycisku  na wskaźniku 8 pojawia się na 5 sekund najwyższa temperatura, jaka panowała w komorze zamrażania. Następnie następuje wymazanie tej wartości i na wskaźniku 8 pojawia się „aktualna“ temperatura komory zamrażania (nie miga).

9 Wskaźnik „alarm“

Świeci się i rozlega się sygnał ostrzegawczy, jeżeli w komorze zamrażania jest za ciepło i mrozonki mogą się zepsuć. Wskaźnik alarm gaśnie, jeżeli komora zamrażania osiągnie znowu swoją temperaturę roboczą.

10 Przycisk nastawiania temperatury komory zamrażania

 / °C – nacisnąć przycisk 10

Nastawiona temperatura ukazuje się na wskaźniku 8 około 5 sekund. Przycisk nastawiania temperatury naciskać ciągle lub wielokrotnie, aż ukaże się odpowiednia temperatura. Ostatnia pokazana wartość zostanie zapisana w pamięci. (Nastawiana temperatura ukazuje się w kolejnych wartościach od -16 °C do -26 °C. Po wartości -26 °C pojawia się znowu -16 °C.)

11 Przycisk „super“

Służy do włączania i wyłączania funkcji zamrażanie super. Włączenie sygnalizowane jest na wskaźniku 7 „super“. Funkcja zamrażanie super stosowana jest do zamrażania większej ilości świeżych produktów spożywczych i należy ją włączyć do 24 godzin przed włożeniem świeżych produktów.

Po włączeniu tej funkcji urządzenie pracuje nieprzerwanie, w komorze zamrażania uzyskuje się bardzo niską temperaturę.

12 Przycisk „alarm“

Służy do wyłączania dźwiękowego sygnału ostrzegawczego.

Sygnał dźwiękowy włącza się, jeżeli w komorze zamrażania jest za ciepło, czyli mrozonki są zagrożone (równocześnie miga wskaźnik 9).

Sygnał dźwiękowy nie powinien wzbudzać niepokoju Państwa w następujących przypadkach:

- przy włączaniu urządzenia,
- po włożeniu świeżych produktów bez włączania funkcji zamrażanie super,
- jeżeli drzwi komory zamrażania były zbyt długo otwarte.

Po wyłączeniu sygnału dźwiękowego włącza się automatycznie tryb gotowości funkcji „sygnał ostrzegawczy“ (wskaźnik 9), jeżeli komora zamrażania osiągnie ponownie temperaturę roboczą.

Włączanie urządzenia i nastawianie temperatury

Włączanie urządzenia i nastawianie temperatury

Rysunek ②

- **Wtyczkę włożyć do gniazdka sieciowego.**
- **Przy naciskaniu przycisków rozlega się krótki sygnał potwierdzający.**
- **Nacisnąć wyłącznik główny 1**
Rozlega się sygnał ostrzegawczy, zapala się wskaźnik „alarm“ 9 i wskaźnik temperatury komory chłodzenia 5. Wskaźnik „temperatura komory zamrażania“ miga.
- **Nacisnąć przycisk 12**
Sygnał ostrzegawczy wyłącza się. Wskaźnik 8 przestaje migać. Urządzenie jest włączone.
- **Nastawić temperaturę komory zamrażania**
Przycisk nastawiania temperatury 10 naciskać ciągle lub wielokrotnie, aż ukaże się odpowiednia temperatura. Ostatnia pokazana wartość zostanie zapisana w pamięci. (Nastawiana temperatura ukazuje się w kolejnych wartościach od -16 °C do -26 °C. Po wartości -26 °C pojawia się znowu -16 °C.)
Zaleca się nastawienie temperatury komory zamrażania na wartość -18 °C.
- **Nastawić temperaturę komory chłodzenia**
Przycisk nastawiania temperatury 4 naciskać ciągle lub wielokrotnie, aż ukaże się odpowiednia temperatura. Ostatnia pokazana wartość zostanie zapisana w pamięci. (Nastawiana temperatura ukazuje się w kolejnych wartościach od +11 °C do +2 °C. Po wartości +2 °C pojawia się znowu +11 °C.)
Zaleca się nastawienie temperatury komory chłodzenia na wartość +4 °C.

Wskazówki

- Temperatura w komorze chłodzenia może się wahać, co zależy od:
 - częstotliwości otwierania drzwi,
 - ilości właśnie włożonych produktów spożywczych,
 - zmian temperatury otoczenia,
 - zmiany nastawienia regulatora temperatury komory zamrażania i włączenia funkcji zamrażanie super.
- Jeżeli po włączeniu urządzenia na wskaźniku nie pojawia się wartość temperatury, oznacza to, że w komorze chłodzenia i zamrażania jest jeszcze za ciepło.
- **Ścianki czołowe urządzenia są częściowo lekko ogrzewane, zapobiega to kondensacji wody w obszarze uszczelek drzwi zamrażalnika.**
- Jeżeli zaraz po zamknięciu komory zamrażania drzwi nie dadzą się natychmiast otworzyć, proszę zaczekać dwie lub trzy minuty, aż do wyrównania powstałego podciśnienia.
- W czasie pracy chłodziarki na tylnej ściance wewnątrz urządzenia kondensuje woda w postaci rosy lub szronu, co wynika z zasady działania urządzenia. Wody ani szronu nie trzeba usuwać. Woda spływa automatycznie do rynny kondensatu (rysunek ①/B) i jest odprowadzana do zbiornika wody kondensacyjnej, z którego później wyparuje.
- **Wskaźnik temperatury komory chłodzenia, względnie komory zamrażania zmienia się stosunkowo wolno, zależnie od załadowania przegród i zachowuje się podobnie jak chłodzone środki spożywcze lub mrożonki. Wskaźnik temperatury nie zmienia się również wtedy, jeżeli drzwi komory chłodzenia lub zamrażania pozostaną otwarte kilka minut.**

Wyłączanie urządzenia, wyłączanie na dłuższy czas

Wyłączanie urządzenia

Nacisnąć wyłącznik główny (rysunek ②/1), urządzenie jest wyłączone.

Wyłączanie komory chłodzenia

Jeżeli chcemy wyłączyć tylko komorę chłodzenia, należy tak długo naciskać przycisk wyłącznika komory chłodzenia (rysunek ②/2), aż zgaśnie wskaźnik (rysunek ②/5).

Wyłączanie na dłuższy czas

Jeżeli urządzenie nie będzie używane dłuższy czas: proszę nacisnąć wyłącznik główny (rysunek ②/1), wyczyścić urządzenie, pozostawić uchylone drzwi.

Wskazówka

Jeżeli przy czyszczeniu komory chłodzenia chcemy wyłączyć oświetlenie, należy nacisnąć wyłącznik główny (rysunek ②/1).

Rozmieszczanie produktów spożywczych

Wentylator w komorze chłodzenia

Rysunek ①/13

Dmuchawa w suficie komory chłodzenia zwiększa prędkość cyrkulacji powietrza.

Osiągany wynik:

- Równomierny rozkład temperatury w całej komorze chłodzenia.
- Po otwarciu drzwi urządzenia temperatura wewnątrz komory wraca szybko do poziomu pierwotnego.
- Po zmianie nastawienia temperatury komora chłodzenia osiąga szybko nową temperaturę.
- Świeże produkty spożywcze można dłużej przechowywać, ponieważ powietrze wewnątrz komory posiada mniejszy stopień wilgotności.

Wskazówki dotyczące rozmieszczania produktów spożywczych

- Gorące potrawy i napoje schłodzić przed włożeniem do chłodziarki.
- Produkty spożywcze wkładać możliwie zapakowane lub przykryte. Dzięki temu zachowają one aromat, kolor, wilgotność i świeżość, oraz zapobiega się przeniesieniu zapachów i smaków. Tylko warzywa, owoce i sałata w pojemnikach na warzywa powinny pozostać bez opakowania.
- Elementów z tworzywa sztucznego i uszczelek drzwiczek nie zabrudzić olejem ani tłuszczem (stają się porowate).

Rozmieszczanie produktów spożywczych

- W urządzeniu nie wolno przechowywać żadnych materiałów wybuchowych, a wysokoprocentowe alkohole przechowywać tylko szczelnie zamknięte i na stojąco.
– **Niebezpieczeństwo wybuchu!**
- W zamrażalniku nie wolno przechowywać żadnych zamarzających płynów w butelkach. Przy zamarzaniu butelki pękają.

Przykład ułożenia produktów

Rysunek 1

W komorze chłodzenia (A)

Na **półkach (14)** od góry na dół przechowywać pieczywo i ciasto, gotowe potrawy, produkty mleczarskie.

W **szufladzie (15)** przechowywać sery, wędliny, jogurt.

W pojemniku na warzywa (19)

przechowywać warzywa, owoce, sałatę.

Na **półce (20)** stawiać małe butelki i puszki.

W **pojemniku (21)** układać masło i ser.

Na **półce na butelki (24)** przechowywać butelki.

W komorze zamrażania (B)

W **górnym pojemniku na mrożonki (25)** przechowywać mrożonki.

* Na tacy do zamrażania (27)

przechowywać małe opakowania mrożonek i przygoto-wywać lód.

Wyposażenie wnętrza

Półki komory chłodzenia można przestawiać przy drzwiach otwartych na 90°. Półkę pociągnąć do przodu, przechylić na dół i wyjąć, następnie włożyć na nowe miejsce (rysunek 4).

* Półka na butelki

W zagłębieniach półki można bezpiecznie przechowywać butelki w pozycji leżącej nawet spiętrzone w kilku warstwach (rysunek 5, 6).

Małą szufladę można wyjąć, aby ją załadować lub wyładować. Uchwyt szuflady na jogurt w kubkach można przesuwac w lewo lub w prawo (rysunek 9).

Wkładki na jajka można odchylić do góry, wtedy otrzymamy miejsce na tubki, małe puszki itp.

Aby butelki nie przewracały się przy otwieraniu i zamykaniu drzwi można je zabezpieczyć uchwytem (rysunek 10/A).

Wszystkie półki i pojemniki na wewnętrznej stronie drzwi można wyjąć do mycia. Półkę lub pojemnik unieść do góry i wyjąć (rysunek 8/A).

* Pojemnik na małe opakowania (rysunek 15) służy do przechowywania małych przedmiotów (buteleczek, lekarstwa itp.). Można go przesuwac na półce drzwi w lewą lub prawą stronę. Pojemnik daje się również wyjąć poprzez pociągnięcie do góry.

* nie dla wszystkich modeli

Zamrażanie i przechowywanie produktów spożywczych

Przestrzegać przy zakupie mrożonek

- Przy zakupie zamrożonych produktów spożywczych zwracać uwagę na opakowanie, nie powinno być uszkodzone.
- Zwracać uwagę na datę przydatności do spożycia.
- Temperatura w zamrażarce sklepowej powinna wynosić $-18\text{ }^{\circ}\text{C}$ lub niżej.
- Mrożonki kupować na samym końcu zakupów, transportować szybko do domu dobrze zapakowane w papier gazetowy lub w izolowanej torbie i natychmiast przełożyć do zamrażalnika.

Sami zamrażamy produkty spożywcze

Do samodzielnego zamrożenia zastosować tylko świeże produkty dobrej jakości.

Do zamrażania nadają się

Mięso i wędliny, drób i dziczyzna, ryby, warzywa, jarzyny i zioła, owoce, pieczywo i ciasto, pizza, gotowe potrawy, resztki potraw, żółtko i białko jaj.

Do zamrażania nie nadają się

Całe jaja w skorupkach, kwaśna śmietana i majonez, zielona sałata, rzodkiewki, rzepa i cebula.

Blanżerowanie warzyw i owoców

Aby zachować kolor, smak, aromat i witaminę „C” warzywa i owoce najlepiej blanżerować przed zamrożeniem. (Blanżerowanie polega na zanurzeniu warzyw i owoców na krótko we wrzącej wodzie – literaturę na temat zamrażania, gdzie opisane jest również blanżerowanie można nabyć w księgarniach.)

Opakowanie produktów przeznaczonych do zamrożenia

Produkty zapakować w porcje wielkości odpowiedniej dla Państwa gospodarstwa domowego.

Warzywa i owoce nie powinny być pakowane w porcje większe niż 1 kg, a mięso do 2,5 kg. Małe porcje zamarzają szybciej, a przy rozmrażaniu i przygotowaniu zachowana zostaje dobra jakość.

Produkty spożywcze zapakować szczelnie, aby zachowały smak i nie wyschły.

Na opakowania nadają się:

Folie z tworzywa sztucznego, folie „węzowe” z polietylenu, folie aluminiowe, pojemniki do zamrażania. Opakowania te można nabyć w sklepach.

Na opakowania nie nadają się:

Papier pakowy, papier pergaminowy, celofan, worki na śmieci i używane torby reklamówki.

Produkty spożywcze przeznaczone do zamrożenia włożyć do opakowania, wycisnąć całkowicie powietrze i zamknąć szczelnie opakowanie.

Do zamknięcia opakowania nadają się:

Gumki, klipsy z tworzywa sztucznego, nici do wiązania, taśmy klejące odporne na działanie niskiej temperatury lub tym podobne. Worki i folie „węzowe” z polietylenu można zaspawać specjalnym urządzeniem do spawania woreczków polietylenowych.

Przed włożeniem do zamrażarki oznaczyć zawartość opakowania i zapisać datę włożenia.

Wydajność zamrażania

Produkty spożywcze powinny być zamrażane możliwie szybko, aż do samego wnętrza. Tylko wtedy produkty zachowają witaminy, wartości odżywcze, wygląd i smak. Dlatego nie należy przekraczać maksymalnego ładunku określonego wydajnością zamrażania.

Maksymalny ładunek, jaki można zamrozić w ciągu 24 godzin w górnym pojemniku: w urządzeniach szerokości 60 cm maksymalnie 12 kg.

Zwracać uwagę, aby świeże produkty nie zetknęły się z gotowymi mrożonkami.

Gorące potrawy i napoje przed włożeniem do komory zamrażania należy oziębic do temperatury pokojowej.

Wskazówka

Najwyższy pojemnik komory zamrażania stosować tylko do przechowywania mrożonek. O ile to możliwe nie zamrażać w nim świeżych produktów.

Chłodzenie super

Około 3–4 godziny przed wyjściem na zakupy, a najpóźniej przy wkładaniu świeżych produktów spożywczych do komory chłodzenia należy włączyć funkcję chłodzenie „super”. W tym celu nacisnąć przycisk „super” (rysunek ②/3). Świecący się wskaźnik „super” (rysunek ②/6) wskazuje włączenie funkcji. Temperatura komory chłodzenia będzie obniżona na ok. 6 godzin. Następnie urządzenie przełączy się automatycznie na nastawioną wcześniej temperaturę (przed włączeniem funkcji).

Zamrażanie super

Jeżeli w zamrażalniku znajdują się już mrożonki, kilka godzin przed włożeniem świeżych produktów włączyć funkcję „zamrażanie super”. Na ogół wystarcza 4–6 godzin, ale jeżeli ma być zamrożony maksymalny ładunek określony wydajnością zamrażania, konieczne są 24 godziny. Mniejsze ilości produktów spożywczych (do 2 kg) można zamrażać bez funkcji super. W celu włączenia funkcji zamrażanie super nacisnąć przycisk odpowiadający tej funkcji, rysunek ②/11.

Zapalenie się lampki „super” (pomarańczowa lampka kontrolna) wskazuje włączenie funkcji. Po włączeniu w komorze zamrażania osiąga się bardzo niską temperaturę. Po upływie około **53 godzin** od włączenia funkcja zamrażanie super wyłącza się automatycznie.

Przechowywanie produktów spożywczych

Proszę zawsze zwracać uwagę, aby wszystkie pojemniki wsunięte były, aż do oporu. Jest to bardzo ważne w celu zapewnienia właściwej cyrkulacji powietrza w urządzeniu.

Kalendarz mrożonek

Rysunek ⑩/27

Aby zapobiec obniżeniu jakości mrożonek nie wolno przekraczać dopuszczalnego okresu przechowywania. Dopuszczalny okres przechowywania zależy od rodzaju produktu spożywczego. Liczby umieszczone obok symboli podają maksymalny dopuszczalny okres przechowywania w miesiącach.

Dla gotowych mrożonek, które dostępne są w handlu obowiązuje podana data produkcji i okres trwałości.

Taca do zamrażania *

Rysunek ⑦

Taca do zamrażania nadaje się do przechowywania pojemników z lodami i do pojedynczego zamrażania owoców jagodowych, owoców w kawałkach, jarzyn i ziół, warzyw.

Produkty przeznaczone do zamrożenia rozłożyć równomiernie na tacy i zamrażać ok. 10 do 12 godzin. Następnie przełożyć do woreczków lub pojemników. Przy rozmrażaniu należy ponownie rozłożyć produkty pojedynczo.

Rozmrażanie mrożonek

Zależnie od rodzaju mrożonki i jej dalszego zastosowania mamy do wyboru następujące możliwości rozmrażania:

w temperaturze pokojowej,
w chłodziarce,
w piekarniku elektrycznym,
z/bez wentylatora gorącego powietrza,
w kuchence mikrofalowej.

Lekko rozmrożone i rozmrożone produkty można ewentualnie ponownie zamrozić, jeżeli ich temperatura podniosła się do +3 °C dla mięsa i ryb nie dłużej niż na trzy dni.

W przeciwnym przypadku, jeżeli smak, zapach i wygląd nie zmieniły się, ugotować, upiec i zamrozić jako gotowe danie.

Wtedy nie wykorzystywać maksymalnego dopuszczalnego okresu przechowywania.

Przygotowanie lodu

Pojemnik do przygotowania kostek lodu napełnić wodą do $\frac{3}{4}$ wysokości i postawić na dnie komory zamrażania.

Kostki lodu można łatwo wyjąć poprzez wygięcie pojemnika.

Rysunek ⑫

Czyszczenie

Urządzenie czyścić dwa razy w roku

Przed przystąpieniem do czyszczenia należy przede wszystkim wyjąć wtyczkę z gniazdka sieciowego lub wyłączyć albo wykręcić bezpiecznik.

Nie stosować urządzeń czyszczących strumieniem pary. Gorąca para może uszkodzić powierzchnie lub system elektryczny.

Woda użyta do mycia nie może się dostać do armatury kontrolnej lub oświetlenia. Do mycia całego urządzenia z wyjątkiem uszczelek drzwi nadaje się letnia woda z dodatkiem małej ilości łagodnego, lekko dezynfekującego środka czyszczącego, np. płyn do ręcznego mycia naczyń.

Nie wolno stosować żadnych środków czyszczących, które zawierają piasek, środki szorujące, kwasy lub rozpuszczalniki chemiczne.

Uszczelkę drzwi wymyć tylko czystą wodą i wytrzeć dokładnie do sucha.

O ile to możliwe, należy co dwa lata wyczyścić także wymiennik ciepła (czarna krata) pędzlem lub odkurzaczem. Umożliwia to utrzymanie wydajności urządzenia i oszczędność energii elektrycznej.

Ważne wskazówki dotyczące pielęgnacji powierzchni ze stali szlachetnej *

Do zakresu dostawy należy próbne opakowanie środka do czyszczenia „Chromol“.

ABY PAŃSKIE URZĄDZENIE ZACHOWAŁO TRWALE SWÓJ SZLACHETNY WYGLĄD, PROSZĘ NATYCHMIAST PO USTAWIENIU PRZETRZEĆ POWIERZCHNIĘ ZE STALI SZLACHETNEJ PŁYNNYM ŚRODKIEM DO PIELEGNACJI O NAZWIE „CHROMOL“. PROSZĘ POWTARZAĆ TĘ CZYNNOŚĆ W REGULARNYCH ODSTĘPACH.

Środek czyszczący jest do nabycia w handlu pod nazwą „Chromol“ lub poprzez punkt serwisowy nr katalogowy **310359** jako butelka 500 ml z rozpylaczem

Aby nie uszkodzić powierzchni urządzenia nie wolno używać do czyszczenia żadnych drapiących gąbek, szczotek metalowych, przedmiotów o ostrych krawędziach, ani środków szorujących. Nie wolno stosować również żadnych agresywnych środków czyszczących, jak np. środków pomocniczych do rozmrażania, środków do czyszczenia piekarników, rozpuszczalników ani środków do usuwania plam.

Uwaga!

Przechowywać w miejscu niedostępnym dla dzieci.

Nie wolno stosować na powierzchniach, które będą miały kontakt ze środkami spożywczymi.

Nie stosować na gorących powierzchniach. Zawiera węglowodory alifatyczne, oleje i związki aromatyczne.

* nie dla wszystkich modeli,

Wskazówki dotyczące oszczędności energii

- Urządzenie ustawić w suchym, dobrze przewietrzonym pomieszczeniu; nie ustawiać bezpośrednio na słońcu ani w pobliżu źródeł ciepła (np. kaloryfery).
- Nie zastawiać otworów wlotu i wylotu powietrza.
- Gorące potrawy i napoje ochłodzić przed włożeniem do chłodziarki.
- Mrożonki przeznaczone do rozmrożenia włożyć do komory chłodzenia. Zimno z mrożonki wykorzystane zostanie do ochłodzenia produktów spożywczych w komorze chłodzenia.
- Drzwi otwierać na możliwie krótki okres czasu. Im krócej otwarte są drzwi urządzenia, tym mniej szronu i lodu zbiera się na rusztach komory zamrażania.
- Wymiennik ciepła (czarna krata) znajdujący się na tylnej ścianie urządzenia czyścić co dwa lata.

Wskazówki dotyczące odgłosów pracy urządzenia

Odgłosy pracy urządzenia

Od czasu do czasu włącza się sprężarka urządzenia, co umożliwia utrzymanie temperatury na stałym, nastawionym poziomie.

Odgłosy, które przy tym powstają uzależnione są zasadą działania urządzenia.

Odgłosy zminuszają się automatycznie, jeżeli urządzenie osiągnie nastawioną temperaturę.

Brzęczenie wywołane jest pracującym silnikiem (sprężarka). Brzęczenie może być chwilowo nawet głośniejsze, jeżeli silnik włącza się.

Kipienie, bulgotanie lub szum spowodowane jest przepływem medium chłodzącego w rurkach.

Klik słychać zawsze wtedy, gdy termostat włącza i wyłącza silnik.

● Odgłos trzasku może wystąpić gdy ...

- następuje automatyczne rozmrażanie,
- urządzenie chłodzi się lub rozgrzewa (rozszerzalność cieplina).

W urządzeniach z kilkoma obszarami lub urządzeniach z systemem nofrost można czasem usłyszeć **cichy szmer** strumienia powietrza we wnętrzu urządzenia.

Jeżeli odgłosy spowodowane pracą urządzenia są za głośne, przyczyną może być jakaś drobnośćka, którą daje się łatwo usunąć.

Urządzenie stoi nierówno

Ustawić urządzenie za pomocą poziomicy. Wykorzystać odkręcane nóżki urządzenia lub podłożyć coś pod nóżki.

Urządzenie jest dostawione

Proszę odsunąć urządzenie od dotykających mebli lub urządzeń.

Wskazówki dotyczące odgłosów pracy urządzenia

Szuflady, koszyki i półki kiwiają się lub zacinają

Proszę sprawdzić wyjmowane części i ewentualnie wymienić na nowe.

Butelki, naczynia i pojemniki dotykają się

Proszę rozsunąć ustawione w chłodziarce butelki, pojemniki i naczynia.

Sami usuwamy drobne usterki

Nie każde zakłócenie wymaga interwencji serwisu. Przyczyna zakłócenia jest często drobnostką. Dlatego przed wezwaniem serwisu proszę sprawdzić, czy możecie Państwo sami usunąć drobne usterki w oparciu o podane niżej wskazówki.

Koszty wezwania technika serwisowego w przypadkach, gdy urządzenie nie jest zepsute ponosicie Państwo sami także w okresie gwarancji.

Jeżeli lampki wskaźnika (rysunek 2/5-8) nie świecą się:

Proszę sprawdzić, czy nie ma awarii w dopływie prądu, wtyczka jest prawidłowo włożona do gniazdka i urządzenie jest włączone.

Jeżeli po włączeniu urządzenia wskaźnik „E1” (rysunek 2/5) miga:

W komorze chłodzenia jest bardzo ciepło. Kilka minut po włączeniu ukaże się aktualna temperatura komory chłodzenia.

Jeżeli po włączeniu urządzenia wskaźnik „E2” (rysunek 2/8) miga:

W komorze zamrażania jest bardzo ciepło. Kilka minut po włączeniu ukaże się aktualna temperatura komory zamrażania.

Jeżeli oświetlenie wewnętrzne komory chłodzenia nie działa:

- Żarówka jest uszkodzona. Wyjąć wtyczkę z gniazdka sieciowego, zdjąć osłonę (rysunek 14/A), wymienić żarówkę maks. 15 W, 230 V, gwint E14 na żarówkę tego samego typu.
- Wyłącznik oświetlenia jest zablokowany (rysunek 14/B). Proszę sprawdzić, czy wyłącznik daje się poruszyć. Jeżeli nie, proszę wezwać autoryzowany serwis.

Sami usuwamy drobne usterki

Jeżeli wskaźnik rysunek 2/8 miga, ale nie rozlega się sygnał ostrzegawczy:

W komorze zamrażania było za ciepło na skutek awarii w dopływie prądu lub na skutek zakłócenia.

Po naciśnięciu przycisku „alarm”  na wskaźniku 8 (nie miga) pojawia się na 5 sekund najwyższa temperatura, jaka panowała w komorze zamrażania. Po upływie tego czasu wyświetlona wartość znika. Wtedy na wskaźniku 8 pojawia się nie migając aktualna temperatura komory zamrażania.

W przypadku, gdy wskazywana jest temperatura wyższa niż +3 °C, należy sprawdzić stan mrozonek.

Jeżeli smak, zapach i wygląd zamrożonego produktu nie zmieniły się, ugotować, upiec i zamrozić jako gotowe danie. Wtedy nie wykorzystywać maksymalnego dopuszczalnego okresu przechowywania.

Jeżeli po dłuższym okresie pracy urządzenia miga wskaźnik rysunek 2/8 i rozlega się sygnał ostrzegawczy:

Usterka, w komorze zamrażania jest za ciepło! Na wskaźniku pojawia się najwyższa temperatura komory zamrażania. W celu wyłączenia sygnału ostrzegawczego nacisnąć przycisk „alarm” . Wtedy na wskaźniku ukaże się najwyższa osiągnięta temperatura.

Możliwe przyczyny zakłócenia:

- otwory powietrza na górze urządzenia lub na cokole są zasłonięte,
- drzwi komory zamrażania nie są prawidłowo domknięte,
- włożono świeże produkty do zamrożenia bez włączania funkcji zamrażanie super,
- włożono na raz za dużo świeżych produktów do zamrożenia,
- wysoka temperatura otoczenia.

Po usunięciu przyczyny zakłócenia nacisnąć przycisk „alarm” , wskaźnik przestanie migać, jeżeli komora zamrażania osiągnie znowu nastawioną temperaturę roboczą.

Jeżeli drzwi komory zamrażania nie były prawidłowo zamknięte przez dłuższy czas i komora zamrażania nie osiąga nastawionej temperatury:

parownik (wytwornica zimna) jest tak mocno oszroniony, że automatyczny system rozmrażania nie może rozmrozić nagromadzonego lodu. W takim przypadku wyjąć mrozonki i postawić w chłodnym miejscu dobrze izolowane.

Wyłączyć urządzenie i pozostawić otwarte drzwi komory zamrażania. Po upływie ok. 12 godzin lód w systemie chłodzącym całkowicie się roztopi. Ponownie włączyć urządzenie i włożyć mrozonki.

Jeżeli w oparciu o wyżej opisane wskazówki nie da się usunąć występującej usterki, proszę wezwać autoryzowany serwis.

Proszę nie otwierać niepotrzebnie drzwi urządzenia, w ten sposób zapobiega się stratom zimna.

Proszę nie wykonywać żadnych innych manipulacji przy urządzeniu, a szczególnie przy jego częściach elektrycznych.

Serwis

Rysunek 17

Proszę podać serwisowi numer urządzenia (E-Nr) i numer seryjny (FD-Nr).

Numery te znajdują się w polu czarnej ramki na tabliczce znamionowej urządzenia, która umieszczona jest w komorze chłodzenia na dole, po lewej stronie obok pojemnika na warzywa.

Adres i numer telefonu najbliższego punktu serwisowego można znaleźć w spisie punktów serwisowych, który dołączony jest do instrukcji lub w książce telefonicznej.

Указания по утилизации и технике безопасности

Указания по утилизации

Отслужившие свой срок хозяйственные приборы ни в коем случае нельзя считать бесполезным мусором! Благодаря экологичной утилизации из них можно получить дорогостоящее сырье.

Вытащите из розетки вилку старого холодильника. Затем отрежьте сетевой шнур и уберите его подальше.

Сломайте замок, чтобы играющие дети не смогли закрыться в холодильнике, подвергнув, таким образом, свою жизнь опасности.

Ваш новый холодильник по дороге к Вам был защищен от повреждений прочной упаковкой. Все элементы упаковки изготовлены из экологически чистых материалов и пригодны для вторичной переработки. Внесите, пожалуйста, и Вы вклад в дело защиты окружающей среды, сдав упаковку в приемный пункт, где она будет правильно утилизирована.

Не позволяйте детям играть с упаковкой, так как они могут задохнуться, закрывшись в картонной коробке или запутавшись в упаковочной пленке.

Об актуальных методах утилизации Вы можете получить информацию в торговой организации, где Вы приобрели холодильник, или в административных органах по месту Вашего жительства.



Данный прибор имеет отметку о соответствии европейским нормам 2002/96/ЕГ утилизации электрических и электронных приборов (waste electrical and electronic equipment - WEEE).

Данные нормы определяют действующие на территории Евросоюза правила возврата и утилизации старых приборов.

Наш вклад в дело защиты окружающей среды: мы используем бумагу, изготовленную из макулатуры.

Указания по технике безопасности

Перед вводом холодильника в эксплуатацию внимательно прочитайте информацию, приведенную в инструкциях по монтажу и эксплуатации. В них Вы найдете важные указания по установке, подключению, использованию и техобслуживанию холодильника.

Храните инструкции по монтажу и эксплуатации в надежном месте на случай, если их придется передать следующему владельцу холодильника. Изготовитель не несет никакой ответственности за выход холодильника из строя в случае, если не будут соблюдаться приведенные ниже указания.

- Поврежденный холодильник нельзя вводить в эксплуатацию. В сомнительных случаях обращайтесь к фирме-поставщику.
- Установку и подключение следует проводить согласно инструкции по монтажу. Условия электроподключения должны соответствовать электрическим параметрам, приведенным в фирменной табличке.
- Ни в коем случае не используйте для чистки холодильника пароочиститель, так как пар может попасть на токопроводящие элементы конструкции холодильника и вызвать короткое замыкание или привести к электрическому удару.
- Электробезопасность холодильника может быть гарантирована только в том случае, если система заземления домашней электропроводки смонтирована согласно предписаниям.
- В случае возникновения неисправности, перед проведением работ по техобслуживанию и при чистке холодильника его обязательно следует отключать от сети. Для этого вытащите вилку из розетки или выключите предохранители. При вытаскивании вилки из розетки никогда не тяните за шнур.
- Ремонт холодильника должен выполняться только силами специалистов, так как в результате неквалифицированного ремонта холодильник может стать для пользователя источником значительной опасности.
- Чистый спирт можно хранить в холодильнике только в хорошо закрытых бутылках, находящихся в вертикальном положении.

Указания по утилизации и технике безопасности

Ни в коем случае не храните в холодильнике продукты в аэрозольной упаковке с горючими рабочими газами (например, взбитые сливки в аэрозольной упаковке) или какие-либо взрывоопасные вещества, так как существует опасность возникновения взрыва!

- Жидкости в бутылках и жестяных банках, особенно газированные напитки, нельзя хранить в морозильном отделении, так как посуда может лопнуть.
- Ничем нельзя закрывать или загромождать вентиляционные и деаэрационные отверстия холодильника.
- Нельзя вставать или опираться на цоколь холодильника, вытяжные механизмы, дверцы и пр.
- Не позволяйте детям играть с холодильником.
- Ключи от холодильника с замком храните в недоступном для детей месте.
- Мороженое на палочках или кубики льда нельзя брать сразу из морозильника прямо в рот, так как из-за очень низкой температуры существует опасность ожога.
- Не притрагивайтесь к замороженным продуктам мокрыми руками, так как руки могут прилипнуть к ним.
- **ВНИМАНИЕ!** Никогда ничем не закрывайте вентиляционные отверстия в отдельно стоящем или встроенном холодильнике.
- **ВНИМАНИЕ!** Нельзя повреждать трубки охлаждающего контура холодильника.
- **ВНИМАНИЕ!** Нельзя пользоваться электроприборами внутри холодильника, если они не относятся к типу приборов, рекомендованных изготовителем холодильника к использованию.

Что следет учитывать при установке и подключении холодильника

Внимание!



В холодильнике содержится небольшое количество экологически чистого, но воспламеняющегося хладагента R600a. Следите, пожалуйста, за тем, чтобы при транспортировке или монтаже не были повреждены трубки контура для циркуляции хладагента. Брызги хладагента при попадании в глаза могут вызвать их повреждение или воспламениться.

Определения

Холодильник пригоден для охлаждения и замораживания продуктов и приготовления пищевого льда.

Холодильник предназначен для использования в домашнем хозяйстве.

При использовании его на производстве следует соблюдать соответствующие предписания.

Холодильник отвечает всем требованиям предписаний по предотвращению несчастного случая, разработанных для холодильных установок (VBG 20).

Холодильник отвечает всем требованиям предписаний по технике безопасности для электроприборов.

Контур для циркуляции хладагента проверен на герметичность.

Учитывайте температуру окружающей среды

В зависимости от «климатической группы», которая указана в фирменной табличке, расположенной на холодильнике слева внизу (рисунок 17), холодильник можно эксплуатировать при следующих температурах:

Климатическая группа	Температура окружающей среды от ... до
SN	+10 °C бис 32 °C
N	+16 °C бис 32 °C
ST	+18 °C бис 38 °C
T	+18 °C бис 43 °C

При понижении температуры в помещении ниже минимально допустимого значения в холодильном отделении становится слишком холодно, а при превышении максимально допустимого значения температуры в морозильном отделении становится слишком тепло.

Если температура в помещении падает ниже температуры, установленной в холодильном отделении, то в нем станет так же холодно, как и в помещении.

При температурах ниже +10 °C могут возникнуть неполадки в процессе размораживания холодильника в автоматическом режиме.

Размещение холодильника

Место расположения

В качестве места расположения холодильника подходит сухое, хорошо проветриваемое помещение. Место установки должно быть выбрано так, чтобы на холодильник не попадали прямые солнечные лучи и чтобы он не находился в непосредственной близости от таких источников тепла как плита, радиатор отопления и пр. Если холодильник все-таки придется установить недалеко от источника тепла, то в этом случае необходимо воспользоваться подходящей изолирующей плитой или позаботиться о том, чтобы соблюдалось следующее минимально допустимое расстояние от холодильника до источника тепла:

до электроплиты 3 см,
до плиты, отапливаемой углем или котельным топливом, 30 см.

При установке холодильника рядом с другим холодильником или морозильным агрегатом, во избежание запотевания стенок расстояние между ними должно быть не менее двух сантиметров

Холодильник должен стоять устойчиво и ровно. Неровности пола следует скомпенсировать с помощью обеих винтовых ножек, расположенных на передней кромке холодильника (рисунок 18). Два ролика с обратной стороны холодильника облегчают работу по установке его в нишу.

Изменение направления открывания дверок

Выполняйте рабочие операции в цифровой последовательности (рисунок 16).

Электроподключение

Холодильник должен подключаться к сети переменного тока с напряжением 220–240 В/ 50 Гц через смонтированную согласно предписаниям розетку с защитным контактом. Электрическая розетка должна быть оснащена предохранителем на 10 А или выше. В случае с холодильниками, предназначенными для неевропейских стран, необходимо проверить, совпадают ли значения параметров, приведенных в фирменной табличке, с параметрами сети, к которой проводится подключение холодильника. Фирменная табличка находится в холодильном отделении слева внизу (рисунок 17).

Если есть необходимость в замене сетевого шнура, то это должно быть выполнено только специалистами Службы сервиса фирмы-изготовителя.

Внимание! Ни в коем случае нельзя подключать холодильник к электронным «экономичным штепсельным вилкам» (например, Sava Plug) или к инверторам, которые преобразуют постоянный ток в переменный напряжением 230 В (например, установки, работающие на солнечной энергии, судовая электросеть).

Вентиляция

Рисунок 3

Воздух, нагревающийся у задней стенки холодильника, должен беспрепятственно подниматься вверх, иначе холодильная установка должна будет работать с повышенной производительностью, что повышает расход электроэнергии.

Поэтому ни в коем случае нельзя закрывать вентиляционные и деаэрационные отверстия в холодильнике.

Сразу по получении ...

Перед первым включением дайте холодильнику около получаса постоять в вертикальном положении.

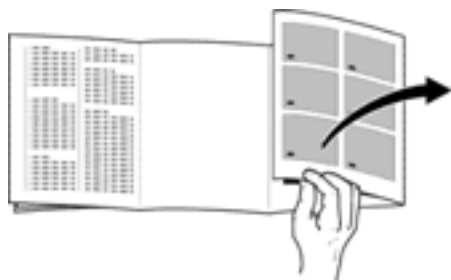

Перед прочтением инструкции откройте, пожалуйста, последние страницы с рисунками.

Одна и та же инструкция предназначена для нескольких моделей холодильников, поэтому изображенные на рисунках оборудование и элементы оснащения могут отличаться от оснащения Вашего холодильника.

Общий вид

Рисунок 1

- 1-12 Панель управления
 - 13 Охлаждающий вентилятор / Внутреннее освещение
 - 14 Стеклопанель (решетка для продуктов)
 - 15 Выдвижной ящик для стаканчиков с йогуртом
 - 16 Полка для бутылок
 - 17 Желобок для сбора талой воды
 - 18 Отверстие для слива талой воды
 - 19 Ящики для овощей и фруктов
 - *20 Полка для маленьких баночек и тюбиков
 - 21 Отделение для масла и сыра
 - 22 Полка для яиц
 - 23 Держатель для бутылок
 - 24 Полка для бутылок
 - 25 Ящик для замороженных продуктов
 - 26 Календарь со сроками хранения продуктов
 - *27 Поднос для замораживания продуктов
 - *28 Разделительная емкость
 - *29 Полка
- A Холодильное отделение**
B Морозильное отделение

* не во всех моделях

Панель обслуживания (краткий обзор)

Рисунок 2

- 1 Кнопка главный выключатель для включения/выключения всего холодильника
- 2 Кнопка (холодильное отделение): выключатель "ВКЛ./ВЫКЛ." для включения/выключения холодильного отделения
- 3 Кнопка "super" для холодильного отделения: для достижения макс. производительности охлаждения
- 4 Кнопка регулировки температуры в холодильном отделении: холоднее, теплее
- 5 Дисплей для индикации:
 - а) актуальной температуры в холодильном отделении,
 - б) установленной для холодильного отделения температуры
- 6 Индикация "super" для холодильного отделения
- 7 Индикация "super" для морозильного отделения
- 8 Дисплей для индикации:
 - а) актуальной температуры в морозильном отделении,
 - б) установленной для морозильного отделения температуры,
 - в) "самой теплой" температуры в морозильном отделении
- 9 Индикация "аларм" (тревога)
- 10 Кнопка регулировки температуры в морозильном отделении: холоднее, теплее
- 11 Кнопка "super" для морозильного отделения: для достижения макс. производительности замораживания
- 12 Кнопка "alarm" (кнопка "alarm-aus"):
 - а) для выключения предупредительного сигнала,
 - б) для вывода на дисплей самой высокой температуры, которая устанавливалась в морозильном отделении (только если мигает индикация 9).

Функции переключательных и контрольных элементов

Рисунок 2

- 1 Кнопка Эта кнопка - главный выключатель, который служит для включения и выключения всего холодильника.
- 2 Кнопка (холодильное отделение) Эта кнопка служит для включения/выключения холодильного отделения. (Холодильное отделение может быть введено в эксплуатацию только, если перед этим был нажат главный выключатель 1).
- 3 Кнопка "super" для холодильного отделения Эта кнопка служит для включения и выключения функции "super"-охлаждения. Когда включается эта функция, загорается дисплей 6. После этого холодильное отделение в течение 6 часов охлаждается до самой низкой температуры, какая только может быть установлена с помощью регулятора температуры. После этого происходит переключение на установленную для холодильного отделения температуру. "Super"-охлаждение используется:
 - при загрузке большого количества свежих продуктов питания,
 - для быстрого охлаждения напитков.
- 4 Кнопка регулировки температуры в холодильном отделении (Температуру в холодильном отделении можно изменять от +2 °C до +11 °C). Нажмите кнопку / °C". Установленная температура на 5 секунд появится на дисплее 5. Нажимайте на кнопку регулировки температуры до тех пор, пока на дисплее не появится необходимое Вам значение температуры. Установленное в самом конце значение вводится в память холодильника. (Значения регулируемой температуры выводятся на дисплей в непрерывной последовательности от +11 °C до +2 °C. По достижении значения +2 °C на дисплее снова появляется значение +11 °C).
- 5 Дисплей индикации температуры для холодильного отделения Этот дисплей включается только после того, как был нажат главный выключатель 2 для холодильного отделения и выполняет следующие две функции:
 - а) индикация актуальной температуры в холодильном отделении: даже без нажатия какой-либо кнопки дисплей показывает установившуюся на данный момент в холодильном отделении температуру;
 - б) индикация установленной для холодильного отделения температуры: после нажатия кнопки 4 на дисплее на пять секунд выводится установленная температура. После этого снова появляется "актуальная" температура, установившаяся в холодильном отделении.
- 6 Индикация "super" (охлаждение) Она светится только, если включена функция "super"-охлаждения.
- 7 Индикация "super" (замораживание) Она светится только, если включена функция "super"-замораживания.
- 8 Дисплей индикации температуры в морозильном отделении (показывает 3 различных значения температуры):
 - а) актуальную температуру в морозильном отделении: даже без нажатия какой-либо кнопки дисплей показывает установившуюся на данный момент в морозильном отделении температуру;
 - б) установленную для морозильного отделения температуру: после нажатия на кнопку 10 на дисплее на пять секунд выводится установленная температура. После этого снова появляется "актуальная" температура в морозильном отделении;

Знакомство с холодильником

в) "самую теплую" температуру в морозильном отделении.

Если дисплей **8** мигает, то это значит, что из-за отключения электроэнергии или возникновения неисправности в морозильном отделении было "слишком тепло".

После нажатия на кнопку  на дисплее **8** на 5 секунд появляется самая высокая температура, которая устанавливалась в морозильном отделении.

Затем это значение стирается и дисплей **8**, не мигая, снова показывает "актуальную" температуру в морозильном отделении.

9 Индикация "alarm" (тревога)

загорается одновременно с началом звучания предупредительного сигнала, то есть, если в морозильном отделении стало "слишком тепло".

Индикация гаснет, как только в морозильном отделении снова устанавливается рабочая температура.

10 Кнопка регулировки температуры в морозильном отделении

Нажмите кнопку **10**  °C".

Установленная температура на 5 секунд появится на дисплее **8**. Нажимайте на кнопку регулировки температуры до тех пор, пока на дисплее не появится необходимое Вам значение температуры. Установленное в самом конце значение вводится в память холодильника. (Значения регулируемой температуры выводятся на дисплей в непрерывной последовательности от -16 °C до -26 °C. По достижении значения -26 °C на дисплее снова появляется значение -16 °C).

11 Кнопка "super"

Эта кнопка служит для включения и выключения функции "super"-замораживания.

Когда включается эта функция, на дисплее **7** загорается индикация "super". "Super"-замораживание служит для быстрого замораживания большого количества свежих продуктов питания и должна включаться **за 24 часа до загрузки** свежих продуктов.

После включения этой функции холодильный агрегат начинает работать постоянно, в морозильном отделении устанавливается очень низкая температура.

12 Кнопка "alarm"

Эта кнопка служит для выключения предупредительного сигнала.

Предупредительный сигнал включается, если в морозильном отделении становится "слишком тепло", то есть, если есть опасность для замороженных продуктов. (Одновременно с сигналом начинает мигать индикация **9**).

Предупредительный сигнал может включиться также в следующих случаях, когда замороженным продуктам ничто не угрожает:

- при вводе холодильника в эксплуатацию,
- при загрузке свежих продуктов питания без включения функции "super"-замораживания и
- если дверца морозильного отделения слишком долго остается открытой.

После выключения предупредительного сигнала, как только в морозильном отделении снова устанавливается рабочая температура, акустическая система тревожной сигнализации снова автоматически вводится в эксплуатацию.

Включение и установка температуры

Рисунок 2

- **Вставьте вилку в розетку.**
- **При нажатии кнопок звучит сигнал.**
- **Нажмите главный выключатель 1:** прозвучит предупредительный сигнал, засветятся индикация **9** "alarm" (тревога) и дисплей **5** для индикации температуры в холодильном отделении, дисплей **8** для индикации температуры в морозильном отделении начнет мигать.
- **Нажмите кнопку 12 **: предупредительный сигнал выключится. Дисплей **8** перестанет мигать. Тем самым холодильник введен в эксплуатацию.
- **Установка температуры для морозильного отделения**
Для этого нажимайте на кнопку **10** до тех пор, пока на дисплее не появится необходимая Вам температура. Установленное в самом конце значение вводится в память холодильника. (Значения регулируемой температуры выводятся на дисплей в непрерывной последовательности от -16 °C до -26 °C. По достижении значения -26 °C на дисплее снова появляется значение -16 °C).
Мы рекомендуем Вам установить для морозильного отделения температуру -18 °C.
- **Установка температуры для холодильного отделения**
Нажимайте кнопку **4** до тех пор, пока на дисплее не появится необходимая Вам температура. Установленное в самом конце значение вводится в память холодильника. (Значения регулируемой температуры выводятся на дисплей в непрерывной последовательности от +11 °C до +2 °C. По достижении значения +2 °C на дисплее снова появляется значение +11 °C).
Мы рекомендуем Вам установить для холодильного отделения температуру +4 °C.
Температура в холодильном отделении изменяется в зависимости от загрузки относительно медленно.

Указания:

- Температура в холодильном отделении может колебаться по следующим причинам:
 - частое открывание дверцы холодильника,
 - загрузка большого количества свежих продуктов питания в холодильное и морозильное отделения,
 - изменения температуры окружающей среды,
 - изменение установки регулятора температуры для морозильного отделения или из-за включения функции "super"-замораживания.
- Если во время ввода холодильника в эксплуатацию дисплей не показывает никакую температуру, то это значит, что в холодильном и морозильном отделениях еще слишком тепло.
- **Торцовые стенки холодильника частично нагреваются, что препятствует образованию конденсата в районе уплотнения дверцы холодильника.**
- Если после закрытия дверцы морозильного отделения ее не удается сразу же снова открыть, то следует подождать две-три минуты, пока не компенсироваться возникшее внутри морозильника пониженное давление.
- Во время работы холодильного агрегата на задней стенке холодильного отделения осаждаются капли воды или иней, что обусловлено особенностями работы холодильника. Соскребать иней или собирать капли воды - в этом нет необходимости. Задняя стенка оттаивает автоматически. Талая вода собирается в сливном желобке (рисунок ) , направляется к холодильному агрегату и там испаряется.
- **Значение температуры на дисплее для холодильного или морозильного отделений изменяется, в зависимости от загрузки отделений, относительно медленно и приблизительно соответствует состоянию охлаждаемых или замораживаемых продуктов. Показываемое значение температуры не изменяется, даже если дверца холодильного или морозильного отделений остается несколько минут открытой.**

Выключение, вывод холодильника из эксплуатации

Выключение

Чтобы выключить холодильник, нажмите на главный выключатель (рис. 2/1).

Вывод из эксплуатации холодильного отделения

Если из эксплуатации выводится только холодильное отделение, то следует нажать на выключатель "ВКЛ./ВЫКЛ." для включения и выключения холодильного отделения (рисунок 2/2) и не отпускать его до тех пор, пока дисплей (рисунок 2/5) не погаснет.

Вывод холодильника из эксплуатации

Если холодильник не будет использоваться продолжительное время, то нажмите на главный выключатель, проведите чистку холодильника и оставьте дверцы приоткрытыми (рис. 2/1).

Указание

Если Вы проводите чистку холодильного отделения и хотите выключить его внутреннее освещение, то нажмите главный выключатель (рисунок 2/1).

Вентилятор в холодильном отделении

Рисунок 1/13

Вентилятор вверху холодильного отделения повышает скорость циркуляции воздуха.

Результат:

- одинаковая температура во всем холодильном отделении,
- после открывания и закрывания дверцы в отделении очень быстро устанавливается исходная температура,
- после изменения заданного значения установленная вновь температура очень быстро достигается,
- свежие продукты питания могут храниться дольше, благодаря низкой влажности воздуха.

Размещение продуктов

При размещении продуктов соблюдайте следующие правила:

- Теплые блюда и напитки следует сначала охладить вне холодильника.
- Продукты лучше всего укладывать в холодильник в упаковке или в хорошо закрытой посуде. Тогда они сохраняют свой аромат, цвет, влагу и надолго останутся свежими. Кроме того, это препятствует изменению вкуса некоторых продуктов, интенсивно впитывающих посторонние запахи. Неупакованными могут храниться только овощи, фрукты и листовые салаты, помещенные в специально предусмотренные для этого ящики.
- Растительные масла и жиры не должны попадать на пластмассовые детали холодильника или уплотнительную прокладку дверцы, которые могут стать пористыми.
- Ни в коем случае не храните в холодильнике взрывоопасные вещества! Чистый спирт можно хранить только в хорошо закрытой, установленной вертикально посуде.
Взрывоопасность!
- Бутылки с замерзающими жидкостями не следует хранить в морозильнике, так как они могут лопнуть.

Примеры размещения

Рисунок 2

Холодильное отделение (А)

На полках (14) сверху вниз: мучные изделия, готовые блюда, молочные продукты.

В выдвижном ящике (15): сыр, колбаса, йогурт.

В ящиках для овощей и фруктов (19): овощи, фрукты, листовая салат.

На полке с краями (20): маленькие бутылки и напитки в жестяных банках.

В отделении (21): масло и сыр.

На полке для бутылок (24): большие бутылки.

Размещение продуктов

Морозильное отделение (В)

В верхних ящиках (25) хранятся замороженные продукты.

* На подносе (27) можно хранить небольшое количество замороженных продуктов и приготавливать пищевой лед.

Внутреннее оснащение

Полки в холодильном отделении можно переставлять также и при открытой всего на 90° дверце. Для перестановки полку следует потянуть вперед, опустить, извлечь из холодильника и затем снова поставить в необходимое Вам место (рисунок 4).

* Полка для бутылок

В углубления полки бутылки можно укладывать, не боясь, что они выпадут (рисунки 5, 6).

Для удобства загрузки и выгрузки продуктов маленький выдвижной ящик можно полностью извлечь из холодильника. Держатель выдвижного ящика для хранения стаканчиков с йогуртом можно передвигать по полке влево или вправо (рисунок 9).

Вставки для полок, предназначенных для хранения яиц, можно откидывать вверх и хранить на этих полках тубики, маленькие баночки и пр.

Чтобы при открывании и закрывании дверцы холодильника бутылки не смогли упасть, их можно зафиксировать с помощью специального держателя (рисунок 10/А).

Все полки, расположенные в дверце холодильного отделения, можно для удобства чистки извлекать из холодильника.

Чтобы снять полки, их следует сначала приподнять (рисунок 8/А).

* Емкость для мелких предметов (рисунок 16) предназначена для хранения, например, маленьких бутылочек, медикаментов и пр. Ее можно перемещать внутри дверной полки влево или вправо. Емкость для хранения мелких предметов можно извлечь по направлению вверх.

* не во всех моделях

Замораживание и хранение

На что следует обращать внимание при покупке свежзамороженных продуктов:

- Следите за тем, чтобы упаковка не была повреждена.
- Убедитесь, что срок хранения продуктов не истек.
- Дисплей морозильного ларя в магазине должен показывать $-18\text{ }^{\circ}\text{C}$ или ниже.
- Покупайте замороженные продукты в последнюю очередь и, хорошенько завернув их в газеты или уложив в специальную изолирующую сумку, как можно скорее везите их домой и сразу укладывайте в морозильное отделение.

Как замораживать продукты самостоятельно

Если Вы хотите провести замораживание самостоятельно, то берите только очень свежие продукты питания.

Для замораживания пригодны:

мясные и колбасные изделия, птица и дичь, рыба, овощи, пряная зелень, фрукты, мучные изделия, пицца, готовые блюда, остатки блюд, яичные желтки и белки.

Для замораживания не пригодны:

целые яйца в скорлупе, сметана и майонез, листовые салаты, редис, редька и лук.

Бланширование овощей и фруктов

Для того чтобы овощи и фрукты сохранили цвет, вкус, аромат, а также витамин «С», их следует перед замораживанием бланшировать.

(При бланшировании овощи и фрукты на некоторое время погружаются в кипящую воду. Брошюры о правильном замораживании, в которых также описывается, как выполняется бланширование, Вы найдете в любом книжном магазине.)

Замораживание и хранение

Упаковка продуктов

Продукты следует упаковывать порциями в соответствии с Вашими потребностями. Каждая из порций овощей или фруктов не должна весить больше одного килограмма, мясо – до 2,5 кг. Небольшие порции промерзают быстрее, в результате чего при последующих размораживании и приготовлении сохраняется высокое качество продуктов.

Пищевые продукты следует упаковывать герметично, с тем чтобы они не утратили свой характерный вкус или не перемерзли.

В качестве упаковки лучше всего использовать:

полиэтиленовую пленку, алюминиевую фольгу и специальные емкости, которые имеются в специализированных магазинах.

Для этой цели не следует использовать: упаковочную или пергаментную бумагу, целлофан, полиэтиленовые мешки для мусора.

Упакуйте продукты, полностью выдавив из упаковки воздух. После этого упаковку следует герметично закрыть.

Для герметизации лучше всего использовать:

резинки, пластмассовые зажимы, прочные нитки, морозостойкую липкую ленту или нечто подобное. Мешочки из полиэтилена можно заварить с помощью специального прибора.

Перед укладкой продуктов в морозильное отделение обозначьте на упаковке, что в ней находится, и укажите число и месяц.

Максимальная производительность замораживания

Продукты питания должны как можно скорее промерзнуть до самой середины. Только в этом случае в них сохраняются все витамины и они не потеряют свою питательную ценность, привлекательный внешний вид и хороший вкус. Поэтому никогда не перегружайте морозильное отделение Вашего холодильника.

Следующие количества продуктов питания можно заморозить в течение 24 часов в верхнем контейнере для замораживания продуктов:

Уже замороженные продукты не должны соприкасаться с продуктами, только укладываемыми для замораживания.

Горячие блюда и напитки должны быть сначала охлаждены до комнатной температуры, а затем уложены в морозильное отделение.

"Super"-охлаждение

За 3-4 часа до того как пойти за покупками (или самое позднее перед загрузкой свежих продуктов в холодильное отделение) Вам следует включить функцию "super"-охлаждения. Для ее включения просто нажмите кнопку "super" (рисунок 2/3). Индикация "super" (рисунок 2/6) показывает, что функция "super"-охлаждения включена. После этого холодильное отделение в течение 6 часов будет охлаждаться до более низкой температуры. Затем происходит автоматическое переключение на температуру, которая была установлена перед включением функции "super"-охлаждения.

Супер-замораживание

Если в морозильном отделении уже находятся замороженные продукты, то за несколько часов до укладки свежих продуктов необходимо включить функцию «супер-замораживание».

В общем и целом достаточно 4-6 часов. Если необходимо, чтобы была достигнута максимальная производительность замораживания, то для этого потребуется 24 часа. Небольшое количество продуктов (до 2 кг) можно замораживать, не включая функцию «супер-замораживание». Для включения данной функции необходимо нажать на кнопку «супер-замораживание» (рис. 2/11).

Замораживание и хранение

Индикатор "super" показывает, что холодильная установка теперь работает постоянно. После включения холодильника в морозильном отделении устанавливается очень низкая температура. Функция "super"-замораживания выключается автоматически приблизительно через **53 часа** после включения холодильника.

Хранение пищевых продуктов

Вы должны постоянно следить за тем, чтобы все ящики в морозильном отделении были вставлены полностью, до упора. Это очень важно для безупречной циркуляции воздуха внутри холодильника.

Календарь со сроками хранения замороженных продуктов

Рисунок 18/27

Во избежание ухудшения качества замороженных продуктов важно следить за тем, чтобы не превышался допустимый срок хранения продуктов в морозильном отделении. Срок хранения зависит от вида продуктов. Цифры у каждого из символов показывают допустимый срок хранения замороженных продуктов в месяцах. В случае с замороженными продуктами, купленными в магазине, следует учитывать дату изготовления и допустимый срок хранения.

* Поднос для замораживания продуктов

Рисунок 7

Данный поднос предназначен для хранения ванночек с кубиками льда и замораживания ягод, кусочков фруктов, пряных трав и овощей по-отдельности.

Для замораживания продуктов по-отдельности их следует равномерно распределить по подносу и дать им промерзнуть в течение 10–12 часов. После этого продукты следует переложить в специальные мешочки или емкости. Для размораживания продукты следует снова разложить по-отдельности рядом друг с другом.

Размораживание продуктов

В зависимости от вида продуктов и их назначения можно выбрать один из нижеперечисленных способов размораживания:

при комнатной температуре, в холодильном отделении, в электрическом духовом шкафу, с циркуляцией / без циркуляции горячего воздуха, в микроволновой печи.

Подтаявшие или полностью размороженные продукты можно снова заморозить, если мясо и рыба хранились при температуре ниже +3 °C не дольше одного дня, прочие продукты – не дольше трех дней.

После более длительного хранения, если вкус, запах и внешний вид продуктов не изменились, их следует сварить или поджарить и затем снова заморозить.

В обоих случаях эти продукты больше нельзя хранить так долго, как свежемороженные.

Приготовление льда

Рисунок 12

Ванночку для приготовления кубиков льда наполните водой на $\frac{3}{4}$ и поставьте ее в морозильное отделение.

Для того чтобы вынуть кубики льда, ванночку следует немного изогнуть.

* не во всех моделях

Чистка

Холодильник следует по-возможности чистить два раза в год.

Перед началом чистки обязательно следует извлечь вилку из розетки или выключить (выкрутить) предохранитель.

Нельзя пользоваться пароочистителями любого вида. Так как горячий пар может повредить поверхность холодильника и его электрическую часть - опасность электрического удара!

Вода, используемая для протирки, не должна попасть на контрольную арматуру и в систему освещения. Для чистки всего холодильника (кроме уплотнения дверцы) рекомендуется добавить в теплую воду немного слабого, слегка дезинфицирующего моющего средства, например, средства для мытья посуды вручную. Нельзя использовать чистящие средства с содержанием песка, абразивных частиц или кислот, а также химические растворители.

Уплотнение дверцы протрите салфеткой, смоченной в чистой воде, и затем тщательно вытрите его насухо.

Если есть возможность, то каждые два года следует прочищать кисточкой или пылесосом теплообменник (черную решетку), расположенный на задней стенке холодильника. Это позволит холодильнику всегда работать на полную мощность и сэкономит электроэнергию.

Имеющиеся в холодильном отделении желобок для сбора талой воды (рисунок **II/B**) и отверстие для ее слива (рисунок **II/A**) следует прочищать почаще, чтобы талая вода могла беспрепятственно сливаться.

* Важные указания по уходу за приборами из нержавеющей стали

Для чистки поверхностей из нержавеющей стали следует использовать специальное средство «Chromol».

ЧТОБЫ ВАШ ВЫСОКОКАЧЕСТВЕННЫЙ ХОЛОДИЛЬНИК ДОЛГИЕ ГОДЫ ВЫГЛЯДЕЛ КАК НОВЫЙ, ОБРАБОТАЙТЕ, ПОЖАЛУЙСТА, СРАЗУ ЖЕ ПОСЛЕ ЕГО УСТАНОВКИ ВСЕ ПОВЕРХНОСТИ ХОЛОДИЛЬНИКА, ИЗГОТОВЛЕННЫЕ ИЗ НЕРЖАВЕЮЩЕЙ СТАЛИ, СПЕЦИАЛЬНЫМ ЖИДКИМ СРЕДСТВОМ «CHROMOL». ДАННУЮ ОБРАБОТКУ СЛЕДУЕТ РЕГУЛЯРНО ПОВТОРЯТЬ.

Средство под названием «Chromol» имеется в продаже, или его можно приобрести через Службу сервиса:

№ для заказа: 310359, аэрозольная упаковка емкостью 500 мл.

Чтобы не повредить поверхности, ни в коем случае не используйте для их чистки губки с жесткой поверхностью, металлические щетки, предметы с острыми краями или абразивные чистящие средства. Нельзя использовать также химически агрессивные средства в аэрозольной упаковке, используемые для ускорения размораживания холодильников, чистки духовых шкафов, а также растворители или пятновыводители.

Внимание!

Храните средство в недоступном для детей месте!

Никогда не наносите средство на поверхности, которые контактируют с продуктами питания.

Не наносите средство на горячие поверхности.

В состав средства входят алифатические углеводороды, масла и ароматические соединения.

Рекомендации по экономии электроэнергии

- Холодильник должен быть установлен в прохладном, хорошо проветриваемом помещении подальше от источников тепла (радиатора отопления и пр.), в месте, защищенном от попадания прямых солнечных лучей.
- Ничем не загораживайте вентиляционные и деаэрационные отверстия холодильника.
- Горячие блюда помещайте в морозильное отделение только после того, как они остыли.
- Размораживайте продукты в холодильном отделении. Это позволяет использовать накопленный ими холод для охлаждения находящихся в холодильнике продуктов.
- При загрузке и выгрузке продуктов желательно как можно скорее закрывать дверцы холодильника. Чем быстрее дверца морозильного отделения будет закрыта, тем меньше льда образуется на его решетках.
- Теплообменник (черная решетка) с обратной стороны холодильника необходимо чистить раз в два года.

Пояснения относительно шумов при работе холодильника

Шумы при работе холодильника

Для поддержания температуры на заданном уровне Ваш холодильник включает время от времени компрессор. Возникающие при этом шумы обусловлены конструктивными особенностями холодильника. Шумы становятся тише, как только в холодильнике устанавливается рабочая температура.

Гудение слышно при работе двигателя (компрессора). Во время работы двигателя оно может становиться несколько громче.

Бульканье и плеск типичны для хладагента, протекающего по трубкам.

Короткие щелчки слышны всегда в тот момент, когда термостат включает или выключает двигатель.

В случае с многозонными холодильниками или холодильниками с системой «Nofrost» может быть слышно легкое шуршание, создаваемое потоком воздуха, циркулирующего внутри холодильника. Поцелкивание может быть слышно, когда

- происходит автоматическое размораживание холодильника,
- холодильник охлаждается или нагревается (расширение материала).

Если шумы, обусловленные конструктивными особенностями холодильника, становятся слишком громкими, то вполне может быть, что причины этого легко устранимы.

Холодильник установлен неровно:

Пожалуйста, установите холодильник точно по вертикали, используя для этого ватерпас. Можно отрегулировать по высоте ножки холодильника или что-нибудь подложить под него.

Холодильник «прислонился»:

Пожалуйста, отодвиньте холодильник подальше от мебели или других бытовых приборов.

Выдвижные ящики, корзины или полки качаются или зажаты:

Проверьте, пожалуйста, положение всех съемных элементов оснащения холодильника, и при необходимости установите их правильно.

Бутылки или другие емкости соприкасаются друг с другом:

Отодвиньте, пожалуйста, бутылки или емкости друг от друга.

* не во всех моделях

Как самостоятельно устранить мелкие неисправности

Как устранить самостоятельно мелкие неисправности

Не каждая неисправность является поводом для вызова специалистов Службы сервиса. Часто следует исправить лишь самую малость. Поэтому, пожалуйста, прежде чем вызвать Службу сервиса, проверьте, не сможете ли Вы устранить неисправность самостоятельно.

Так как в подобных случаях Вам придется полностью оплачивать приезд монтеров даже во время гарантийного периода.

Если дисплей и индикаторные лампочки (рисунок 2/5-8) не светятся:

Проверьте, пожалуйста, не отключили ли электроэнергию, правильно ли вставлена вилка в розетку и включен ли холодильник.

Если во время ввода холодильника в эксплуатацию дисплей (рисунок 2/5) показывает (мигая) "E1":

В холодильном отделении очень высокая температура. Через несколько минут после ввода холодильника в эксплуатацию на дисплей будет выведена актуальная температура в холодильном отделении.

Если во время ввода холодильника в эксплуатацию дисплей (рисунок 2/8) показывает (мигая) "E2":

В морозильном отделении очень высокая температура. Через несколько минут после ввода холодильника в эксплуатацию на дисплей будет выведена актуальная температура в морозильном отделении.

Если не функционирует освещение холодильного отделения:

- Лампочка накаливания перегорела. Извлеките вилку из розетки, снимите кожух лампочки (рисунок 14/A), замените перегоревшую лампочку на новую такого же типа с параметрами: макс. 15 Вт, 230 В, цоколь E14.
- Выключатель заело (рисунок 14/B). Проверьте, не удастся ли его подвигать. Если нет, то обратитесь за помощью в Службу сервиса.

Если дисплей (рисунок 2/8) мигает, но предупредительный сигнал не звучит, то это значит, что из-за отключения электроэнергии или возникновения неисправности в морозильном отделении было "слишком тепло".

После нажатия кнопки "alarm"  дисплей 8 (не мигая) в течение пяти секунд будет показывать значение самой высокой температуры, которая устанавливалась в морозильном отделении. Затем это значение стирается. Дисплей 8 показывает, не мигая, актуальную температуру в морозильном отделении.

Если дисплей показывал температуру выше +3 °C, то следует проверить, в каком состоянии находятся замороженные продукты.

Если вкус, запах и внешний вид продуктов не изменились, то из них следует приготовить различные блюда (сварить, поджарить) и затем снова заморозить.

Но готовые блюда уже нельзя хранить так долго, как свежие продукты.

Если после продолжительной эксплуатации начинает мигать дисплей (рисунок 2/8) и звучит предупредительный сигнал:

Неисправность, в морозильном отделении стало "слишком тепло"!

Дисплей показывает актуальную температуру в морозильном отделении. Для выключения предупредительного сигнала нажмите на кнопку "alarm" .

Возможные причины неисправности:

- закрыто вентиляционное отверстие сверху холодильника или в его цоколе,
- дверца морозильного отделения не полностью закрыта,
- свежие продукты питания были загружены без предварительного включения функции "супер"-замораживания,
- в морозильное отделение за один раз было загружено слишком большое количество свежих продуктов питания,
- высокая температура окружающей среды.

После устранения неисправности нажмите кнопку "alarm"  мигание дисплея прекратится, как только в морозильном отделении снова установится рабочая температура.

Если дверца морозильного отделения была открыта слишком долго и теперь там больше не устанавливается заданная температура,

то это значит: испаритель (производитель холода) так сильно обледенел, что система автоматического размораживания не может больше справиться с таким количеством льда.

Как самостоятельно устранить мелкие неисправности

В этом случае замороженные продукты следует выгрузить из холодильника и, хорошенько завернув их в изолирующий материал, положить в прохладное место.

Выключите холодильник и оставьте дверцу морозильного отделения открытой. Приблизительно через 12 часов лед в холодильной системе растает. Снова включите холодильник и загрузите в него замороженные продукты.

Если неисправность не удается устранить с помощью приведенных выше рекомендаций, то, пожалуйста, обязательно обратитесь за помощью в Службу сервиса.

В это время не стоит слишком часто открывать дверцы холодильника, чтобы не было больших потерь холода.

Не проводите больше самостоятельно никаких работ, прежде всего в электрической части холодильника.

Служба сервиса

Фирменная табличка

Рисунок 17

При вызове Службы сервиса назовите, пожалуйста, E-номер и FD-номер Вашего холодильника.

Эти номера Вы найдете на обведенной черной рамкой фирменной табличке, расположенной внизу слева в холодильном отделении, рядом с ящиками для овощей и фруктов.

Адрес и телефонный номер Службы сервиса Вы найдете в перечне мастерских сервисного обслуживания или в телефонной книге.



Уважаемые господа, сообщаем Вам, что наша продукция сертифицирована на соответствие российских требованиям безопасности согласно Закону РФ «О защите прав потребителей». Информацию по сертификации наших приборов, а также данные о номере сертификата и сроке его действия Вы можете получить в фирме ООО «БСХ Бытовая техника» по телефону (095) 737-2825.

Телефон диспетчерской службы по ремонту бытовых приборов «Бош»: (095) 737-2961.

Телефон диспетчерской службы по ремонту бытовых приборов «Сименс»: (095) 737-2962.

Телефон диспетчерской службы по ремонту бытовых приборов «Гэггенау»: (095) 737-2965.

Технические консультации по телефону: (095) 737-2975.

Прием заявок на ремонт и рекламаций: (095) 737-2982 (факс).

Информация о приборах «Бош», «Сименс» и «Гэггенау»: (095) 737-2786, 737-2787.

Условия гарантийного обслуживания сервисными службами изготовителя

(в соответствии с Законом РФ «О защите прав потребителей»)

1. Требования потребителей, соответствующие законодательству РФ, могут быть предъявлены в течение 12 месяцев со дня начала действия гарантийного срока при условии, что неполадки в изделии не возникли вследствие нарушения покупателем правил пользования, транспортировки, хранения, действий третьих лиц, непреодолимой силы (пожара, природной катастрофы и т.п.), воздействия иных посторонних факторов. Гарантийное обслуживание приборов осуществляется в уполномоченных изготовителем пунктах авторизованного сервисного обслуживания (см. список адресов). Возмещение убытков, связанных с недостатками продукции, осуществляется в соответствии с действующим законодательством.

2. Для подтверждения даты покупки прибора при гарантийном ремонте или предъявлении иных предусмотренных законом требований, убедительно просим Вас сохранять сопроводительные документы (чек, квитанцию, правильно и четко заполненный гарантийный талон с указанием серийного номера прибора, даты продажи, четко различимой печати продавца, иные документы, подтверждающие дату и место покупки). С целью облегчения дальнейшего сервисного обслуживания Вашего прибора, обращайтесь к мастерам сервиса с просьбой о занесении сведений обо всех произведенных ремонтных работах в соответствующий раздел настоящего Гарантийного талона.

3. Гарантия не распространяется на приборы с неисправностями, возникшими вследствие существенных нарушений технических требований, оговоренных в инструкции по эксплуатации, в том числе нестабильности параметров электросети, установленных ГОСТ 13109-87.

4. Неисправные узлы приборов в гарантийный период бесплатно ремонтируются нами или заменяются новыми. Решение вопроса о целесообразности их замены или ремонта остается за Службой сервиса. Заменяемые детали переходят в собственность Службы сервиса.

5. Стационарно подключенные крупные приборы ремонтируются по месту подключения. Малые бытовые приборы весом менее 5 кг, на которые распространяются гарантийные обязательства, ремонтируются в нашей сервисной мастерской.

6. После истечения гарантийного срока наша Служба сервиса, а также мастерские наших партнеров всегда готовы предложить Вам свои услуги.

7. Использование прибора в целях, отличных от бытовых, является нарушением правил надлежащей эксплуатации прибора.

8. Рекомендуем доверять подключение (установку) приборов, требующих специального подключения (установки), только организациям (индивидуальным предпринимателям), занимающимся по роду своей деятельности осуществлением таких работ. Специалисты, осуществляющие подключение (установку), делают отметку о подключении (установке) в соответствующем разделе Гарантийного талона. Просим сохранять квитанции и иные документы о подключении (установке) Вашего прибора в течение срока его эксплуатации.

Срок службы на крупные бытовые приборы, кухонные комбайны и пылесосы составляет 10 лет. Срок службы на мелкие бытовые приборы составляет 2 года.

Изготовитель оставляет за собой право на внесение изменений в конструкцию, дизайн и комплектацию прибора.

Адреса сервисных центров на территории СНГ:

МОСКВА, ООО «БСХ Бытовая Техника», сервис от производителя, 117071, Москва, ул. Малая Калужская, 19; тел: (095) 737-29-61 (многоканальный), факс: (095) 737-29-82

МОСКВА, ООО «Фирма Универсал» (только подключение), 109088, Москва, 2-ая ул. Машиностроения, 17 А; тел: (095) 177-87-13, факс: (095) 177-84-60

АЛМАТЫ, ТОО «Комбитехцентр», 480096, Алматы, ул. Исаева, 111; тел: (3272) 68-98-98, факс: (3272) 68-26-52

АНГАРСК, АПК «ТЕЛЕТОН», 665831, Ангарск, 8 микрорайон, 8-8а; тел: (3951) 56-03-90, факс: (39518) 6-43-99

АРХАНГЕЛЬСК, ООО «Инжинирингдрев Плюс», 163061, Архангельск, ул. Садовая, 43, кв. 1-3; тел/факс: (8182) 43-41-24

АСТРАХАНЬ, ООО «АСТРАСЕРВИС», 414041, Астрахань, ул. Яблочкова, 15; тел: (8512) 39-82-16, факс: (8512) 39-85-12

БАРНАУЛ, ЗАО «ОРК Хелми», 656011, Барнаул, ул. Пролетарская, 113; тел/факс: (3852) 26-84-62

БЕЛГОРОД, АОЗТ «Выбор», 308013, Белгород, ул. Пушкина, 49 А; тел: (0722) 32-65-92, факс: (0722) 32-69-29

БИЙСК, ТОО «Снежная шапка», 659305, Бийск, ул. Воинов-интернационалистов, 72/1; тел: (3854) 23-45-83, факс: (3854) 25-24-41

БЛАГОВЕЩЕНСК, ЧП Бондарев, 675000, Благовещенск, Милицейский пер., 4; тел: (4162) 44-14-42, факс: (4162) 44-49-97

БРЕСТ, ООО ПКФ «Золка», 224028, Брест, ул. Орловская, 10; тел: (0162) 42-63-94, факс: (0162) 26-24-72

БРЯНСК, ООО «Селена-Сервис», 241037, Брянск, пер. Пилотов, 8; тел/факс: (0832) 41-82-54

ВИТЕБСК, ООО «Салби-Витебск», 210015, Витебск, ул. Чкалова, 3; тел: (02122) 1-78-35, факс: (0212) 37-75-97

ВЛАДИВОСТОК, ООО «ДФЦ Бош-Сименс», 690091, Владивосток, ул. Мордовцева, 5; тел: (4232) 22-73-69

ВЛАДИКАВКАЗ, ТТЦ ООО «Арктика», 362015, Владикавказ, пр. Коста, 15; тел: (8672) 75-50-07, факс: (8672) 75-65-79

ВЛАДИМИР, ООО «Электрон-Сервис», 600000, Владимир, ул. Ново-Ямская, 73; тел/факс: (09222) 4-08-19

ВЛАДИМИР, ООО «Ромашка Плюс», 600017, Владимир, ул. Горького, 32; тел/факс: (0922) 23-52-06

ВОЛГОГРАД, ООО «Умбриэль», 400005, Волгоград, ул. Рокоссовского, 58; тел: (8442) 37-79-19, факс: (8442) 32-58-17

ВОЛОДА, ООО «Скерио», 160017, Вологда, ул. Ленинградская, 77; тел: (8172) 21-79-90, факс: (8172) 21-53-27

ВОРОНЕЖ, АОТ «Россия Универмаг», 394030, Воронеж, ул. Кольцовская, 35; тел: (0732) 52-63-69, факс: (0732) 52-63-70

ВЯЗНИКИ, ООО «Электрон-Сервис», 601400, Вязники, ул. Ленина, 51; тел/факс: (09233) 2-52-67

ГОМЕЛЬ, ООО «Салби-Гомель», 246000, Гомель, ул. Интернациональная, 10; тел/факс: (0232) 53-96-25

ГРОДНО, ООО «Салби-Гродно», 230009, Гродно, ул. Горького, 72-210; тел: (0152) 39-92-59, факс: (0152) 31-51-13

ДНЕПРОПЕТРОВСК, ООО «Козак», 320005, Днепропетровск, наб. Победы, 32; тел/факс: (0562) 46-07-54

ДОНЕЦК, АО «Донецк-Вэуття», 340059, Донецк, ул. Складская, 5; тел: (0622) 94-00-33, факс: (0622) 94-02-62

ЕКАТЕРИНБУРГ, ООО «Евротехника-Сервис», 620014, Екатеринбург, ул. Бардина, 28; тел: (3432) 28-98-26, факс: (3432) 43-26-11

ЕРЕВАН, ООО «Зигзаг», 375001, Ереван, ул. Чаренца, 25; тел: (8852) 55-27-57, факс: (8852) 56-09-99

ЗАПОРОЖЬЕ, СП «Транс-Сервис», 330037, Запорожье, ул. Рекордная, 6; тел: (0612) 12-03-03

ЗАПОРОЖЬЕ, ЧП «Рембытсервис», 330000, Запорожье, ул. Патриотическая, 58, кв. 24; тел/факс: (0612) 34-96-09

ИВАНОВО, ООО «Сканер-Инвест-Сервис», 153004, Иваново, 1-я Сибирская ул., 15; тел: (0932) 37-19-03, факс: (0932) 41-88-81

ИЖЕВСК, ЗАО «ДС», 426000, Ижевск, ул. Карла Маркса, 393; тел: (3412) 23-16-62, факс: (3412) 22-28-63

ИЖЕВСК, ТОО ПКФ «ТАН», 426063, Ижевск, ул. Ключевой пос., 63 А; тел: (3412) 75-34-64, факс: (3412) 75-77-77

ИНТА, ЧП Нестерович, 169830, Инта, ул. Кирова, 29; тел/факс: (821-45) 6-38-19

ИРКУТСК, АПК «Телетон», 664075, Иркутск, ул. Академическая, 70; тел: (3952) 46-06-27, факс: (3952) 46-40-15

КАЗАНЬ, ООО «Фирма Осень», 420061, Казань, ул. Космонавтов, 26; тел: (8432) 75-18-38, факс: (8432) 76-93-88

КАЛИНИНГРАД, ЧП «Автотурбытсервис», 236039, Калининград, ул. Багратиона, 49; тел: (0112) 44-29-08, факс: (0112) 47-14-41

КАМЕШКОВО, ООО «Электрон-Сервис», 601330, Камешково, ул. Ленина, 4; тел: (09248) 2-20-88, факс: (09248) 2-45-66

КЕМЕРОВО, ООО «Кузбасс-Импорт-Сервис», 650065, Кемерово, пр-т Ленина, 137/3; тел: (3842) 51-05-33, факс: (3842) 51-44-40

КИЕВ, СП «Транс-Сервис», 252034, Киев, ул. Рейтарская, 37; тел: (044) 212-23-02, факс: (044) 12-44-43

КИЕВ, ООО «Три О Сервис», 252060, Киев, ул. Щусева, 38, кв. 1; тел: (044) 212-59-17, факс: (044) 440-22-16

КИРОВ, ООО «Электрон-Сервис», 610021, Киров, ул. Производственная, 14; тел: (8332) 29-21-90, факс: (8332) 25-87-56

КИШИНЕВ, ООО «БСХГ-Тех», 2012, Кишинев, ул. Александри, 34; тел: (0422) 22-43-02, факс: (0422) 74-86-92

КОВРОВ, ООО «Электрон-Сервис», 601900, Ковров, пр. Ленина, 10; тел/факс: (09232) 3-47-86

КОСТРОМА, ООО «Гепард-Сервис», 156013, Кострома, ул. Молочная гора, 3, к. 1; тел/факс: (0942) 31-25-01

КРАСНАЯ ГОРБАТКА, ООО «Ромашка Плюс», 602330, Красная Горбатка, ул. Садовая, 22; тел/факс: (09236) 2-12-53

КРАСНОДАР, ООО «Кубань-Бизнес-Сервис», 350000, Краснодар, ул. Толяева, 8; тел: (8612) 55-98-02, факс: (8612) 33-45-37

КРАСНОЯРСК, Сервисцентр «Близнецов», 660020, Красноярск, ул. Дудинская, 12 А; тел/факс: (3912) 27-67-20

КРАСНОЯРСК, ООО «Бириуса-Сервис», 660069, Красноярск, ул. Волгоградская, 5 А; тел: (3912) 62-27-25, факс: (3912) 64-77-60

КУРГАН, ООО «Евротехника-Сервис», 640000, Курган, ул. Красина, 41; тел: (35222) 5-47-54

КУРСК, ООО «Бриск», 305041, Курск, ул. Л. Толстого, 9; тел: (07122) 2-35-86, факс: (0712) 31-16-33

КУРСК, А/К «Скаф», 305000, Курск, пл. Красная, 2/4, подъезд 4; тел: (0712) 56-41-87

ЛАКИНСК, ООО «Ромашка Плюс», 601201, Лакинский, пр. Ленина, 8, к. 3; тел/факс: (09242) 4-24-02

ЛИПЕЦК, ООО «ОПТИМА», 398059, Липецк, ул. Коммунальная, 9 А; тел/факс: (0742) 77-89-81

ЛУГАНСК, ЗАО «Модус-Н», 348029, Луганск, кв. Щербакова, 2; тел: (0642) 95-20-49

МАГАДАН, ООО «Кибера», 685000, Магадан, ул. Пролетарская, 59; тел: (41312) 5-99-03, факс: (41312) 5-96-44

МАГНИТОГОРСК, ООО «Норма», 455000, Магнитогорск, ул. Строителей, 48; тел/факс: (3511) 22-09-33

МАХАЧКАЛА, АОЗТ «Люкс Лтд», 367002, Махачкала, пр-т Ленина, 113-А; тел: (8722) 68-25-82, факс: (8722) 67-95-87

МИНСК, ЗАО «Цвет-Сервис», 220113, Минск, ул. Якуба Коласа, 52; тел: (0172) 62-65-66, факс: (0172) 62-66-73

МУРМАНСК, «СРС Мурманск – Технический центр», 183038, Мурманск, ул. С. Перовской, 37; тел: (8152) 45-87-01, факс: (8152) 45-09-49

МУРОМ, ООО «Ромашка Плюс», 602200, Муром, ул. Толстого, 29 А; тел: (09234) 2-29-06, факс: (09234) 4-72-61

НАБЕРЕЖНЫЕ ЧЕЛНЫ, ТПД ООО «Марина», 423814, Набережные Челны, Московский пр-т, 56/14; тел/факс: (8439) 58-79-32

* Указанные сервисные центры осуществляют как ремонт, так и подключение бытовой техники.